

# HERO 6

BLACK

MANUEL DE L'UTILISATEUR

## REJOIGNEZ LE MOUVEMENT GOPRO

---



[facebook.com/GoPro](https://facebook.com/GoPro)



[youtube.com/GoPro](https://youtube.com/GoPro)



[twitter.com/GoPro](https://twitter.com/GoPro)



[instagram.com/GoPro](https://instagram.com/GoPro)

## TABLE DES MATIÈRES

---

Votre HERO6 Black	6
Pour commencer	8
Navigation sur votre GoPro	17
Arborescence des modes et des paramètres	22
Capture d'une vidéo et de photos	24
Paramètres pour vos activités	26
Capture rapide	28
Contrôle de votre GoPro à la voix	31
Lecture de votre contenu	35
Utilisation de votre caméra avec un téléviseur HD	38
Connexion à d'autres dispositifs	40
Transfert de votre contenu	42
Mode Vidéo : modes de capture	47
Mode Vidéo : paramètres	49
Mode Vidéo : paramètres avancés	57
Mode Photo : modes de capture	59
Mode Photo : paramètres	61
Mode Photo : paramètres avancés	63
Mode Accélééré : modes de capture	65

## TABLE DES MATIÈRES

---

Mode Accélééré : paramètres	67
Mode Accélééré : paramètres avancés	71
Commandes avancées	73
Connexion à un accessoire audio	84
Personnalisation de votre GoPro	85
Messages importants	89
Réinitialisation de votre caméra	90
Fixation	91
Retrait de la porte latérale	95
Maintenance	97
Informations sur la batterie	98
Dépannage	101
Assistance clientèle	103
Marques déposées	103
Préavis HEVC	104
Informations réglementaires	104

## VOTRE HERO6 BLACK

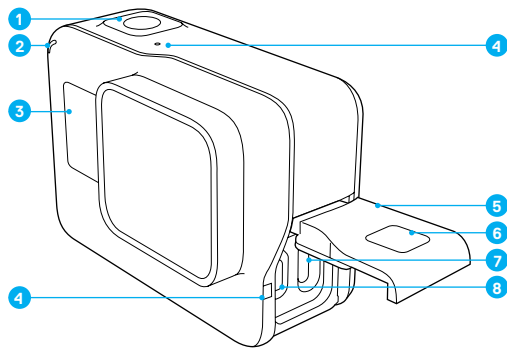

1. Obturateur Bouton [  ]
2. Témoin d'état de la caméra
3. Écran d'état de la caméra
4. Microphone
5. Porte latérale

6. Bouton de déverrouillage
7. Port USB-C
8. Port micro-HDMI  
(câble non inclus)
9. Écran tactile

## VOTRE HERO6 BLACK

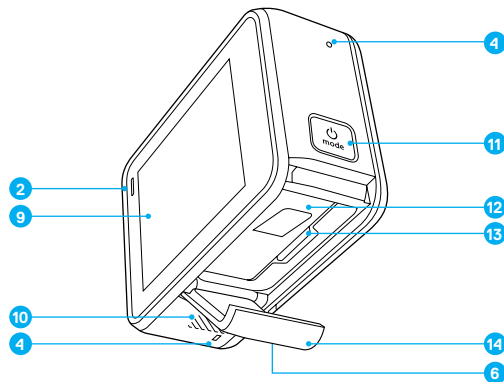

10. Haut-parleur
11. Mode Bouton [  ]
12. Batterie
13. Fente pour carte microSD
14. Porte de la batterie

*Pour plus d'informations sur les accessoires de fixation inclus dans la boîte, consultez la section [Fixation](#) (page 91).*

## POUR COMMENCER

---

Bienvenue dans ce guide d'utilisation de votre nouvelle HERO6 Black !  
Commençons.

### CARTES MICROSD

Une carte microSD (vendue séparément) est requise pour capturer des vidéos et des photos. Utilisez des cartes mémoire de marque conformes aux spécifications suivantes :

- microSD, microSDHC ou microSDXC
- Classe 10 ou UHS-I
- Capacité maximale de 256 Go

Pour consulter la liste des cartes microSD recommandées, rendez-vous sur [gopro.com/workswithgopro](http://gopro.com/workswithgopro).

Si la capacité maximale de la carte mémoire est atteinte lors d'un enregistrement, votre caméra arrête d'enregistrer et le message *FULL (PLEINE)* apparaît sur l'écran tactile.

**NOTE :** manipulez les cartes mémoire avec précaution. Évitez tout contact avec des liquides, de la poussière et des débris. À titre préventif, éteignez la caméra avant d'insérer ou de retirer la carte. Consultez les consignes du fabricant de la carte mémoire pour en savoir plus sur l'utilisation de la carte mémoire dans des plages de températures acceptables.

### Insertion de la carte microSD

1. Appuyez sur le bouton de **déverrouillage** présent sur la porte de la batterie, puis faites coulisser la porte pour l'ouvrir.

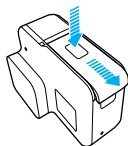

## POUR COMMENCER

---

2. Insérez une carte microSD en vous assurant que l'étiquette fait face à la batterie, puis fermez le compartiment.

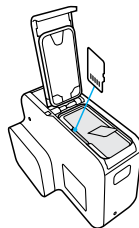

*Remarque : pour retirer la carte, appuyez dessus avec l'ongle afin de l'éjecter de la fente.*

### Reformatage de votre carte microSD

Pour une meilleure performance, reformatiez toujours votre carte microSD avant la première utilisation. Pour maintenir la carte reste en bon état, reformatiez-la régulièrement.

*Remarque : le reformatage efface la totalité du contenu, veillez donc à transférer vos photos et vos vidéos au préalable.*

Pour reformater votre carte, glissez vers le bas, puis appuyez sur Préférences > Formater la carte SD > Supprimer.

## POUR COMMENCER

---

### CHARGEMENT DE LA BATTERIE

Pour une expérience optimale avec votre nouvelle caméra, chargez complètement la batterie avant la première utilisation.

1. Appuyez sur le bouton de **déverrouillage** présent sur la porte de la batterie, puis faites coulisser la porte pour l'ouvrir.

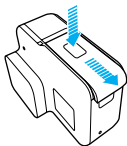

2. Insérez la batterie, puis fermez la porte.

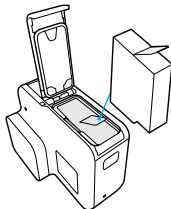

## POUR COMMENCER

---

3. Appuyez sur le bouton de **déverrouillage** présent sur la porte latérale, puis faites coulisser la porte pour l'ouvrir.

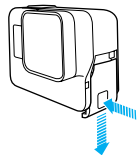

4. Connectez la caméra à un ordinateur ou à tout autre adaptateur de charge USB à l'aide du câble USB-C fourni. Le témoin d'état de la caméra s'allume pendant le chargement et s'éteint lorsque celui-ci est terminé.

Lorsque vous rechargez par le biais d'un ordinateur, assurez-vous que l'ordinateur est branché à une prise électrique. Si le témoin d'état de la caméra ne s'allume pas, utilisez un autre port USB.

La batterie se charge à 100 % en 2 heures environ. Pour plus d'informations, consultez la section [Informations sur la batterie](#) (page 98).

---

**ASTUCE DE PRO :** pour une charge plus rapide, utilisez le Supercharger GoPro (vendu séparément) et son câble inclus. Vous pouvez aussi charger votre caméra à l'aide d'un chargeur mural ou chargeur voiture compatibles USB.

## POUR COMMENCER

---

### MISE À JOUR DU LOGICIEL DE VOTRE CAMÉRA

Pour bénéficier des dernières fonctionnalités de votre GoPro et de performances optimales, utilisez toujours la version la plus récente du logiciel de votre caméra.

#### Mise à jour à l'aide de l'application GoPro App

Lorsque vous connectez votre caméra à l'application GoPro App, vous êtes automatiquement alerté en cas de mise à jour disponible.

1. Téléchargez l'application depuis l'Apple App Store ou Google Play.
2. Suivez les instructions à l'écran dans l'application pour connecter votre caméra. Si une mise à jour est disponible, l'application affiche des instructions d'installation.

#### Mise à jour à l'aide de l'application Quik pour ordinateur

Lorsque vous connectez votre caméra à l'application Quik pour ordinateur, vous êtes automatiquement alerté en cas de mise à jour disponible.

1. Téléchargez le logiciel application Quik pour ordinateur sur la page [gopro.com/apps](http://gopro.com/apps).
2. Connectez la caméra à votre ordinateur à l'aide du câble USB-C inclus. Si une mise à jour est disponible, l'application affiche des instructions d'installation.

#### Mise à jour manuelle (à l'aide d'un lecteur ou adaptateur pour carte SD)

1. Rendez-vous sur [gopro.com/update](http://gopro.com/update).
2. Sélectionnez votre caméra, puis cliquez sur l'option de mise à jour manuelle de la caméra.
3. Suivez les instructions à l'écran.

---

**ASTUCE DE PRO :** pour vérifier de quelle version du logiciel vous disposez actuellement, glissez vers le bas depuis l'écran principal, puis appuyez sur Préférences > À propos de cette GoPro.

## POUR COMMENCER

---

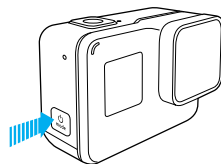

### MISE SOUS ET HORS TENSION

#### Pour allumer la caméra :

Appuyez sur le bouton **Mode** [  ]. La caméra émet plusieurs bips sonores et les témoins d'état de la caméra clignotent. Votre caméra est allumée lorsque des informations apparaissent sur l'écran tactile ou sur l'écran d'état.

#### Pour éteindre la caméra :

Appuyez sur le bouton **Mode** [  ] et maintenez-le enfoncé pendant deux secondes. La caméra émet plusieurs bips sonores et les témoins d'état de la caméra clignotent.

---

**AVERTISSEMENT :** soyez prudent lorsque vous utilisez votre GoPro dans le cadre de vos activités sportives. Faites attention à ce qui se passe autour de vous afin d'éviter de vous blesser ou de blesser autrui.



Respectez toutes les lois locales en vigueur lors de l'utilisation de votre GoPro et de ses fixations et accessoires, y compris les lois sur la protection de la vie privée pouvant interdire l'utilisation de caméras dans certaines zones.

---

## POUR COMMENCER

### ÉCRAN D'ÉTAT DE LA CAMÉRA

Vous pouvez voir les éléments de base de vos paramètres actuels sur l'écran avant de la caméra :

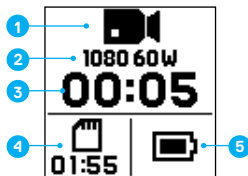

1. Mode de la caméra
2. Paramètres
3. Nombre de fichiers capturés ou durée de la vidéo
4. Espace restant sur la carte microSD
5. État de la batterie

*Remarque : les icônes et paramètres affichés sur l'écran d'état de la caméra varient en fonction du mode. Les éléments représentés ci-dessus correspondent au mode Vidéo.*

## POUR COMMENCER

### ÉCRAN TACTILE

L'écran tactile situé sur l'écran principal affiche les informations suivantes sur les modes et les paramètres. Les paramètres affichés varient en fonction du mode.

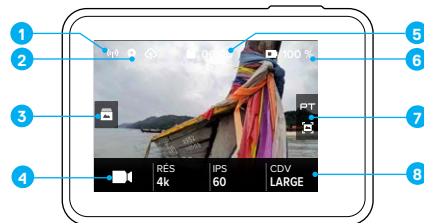

1. État de la connexion sans fil
2. État du GPS
3. État des médias\*
4. Mode de la caméra
5. Temps restant/Photos prises
6. État de la batterie
7. Paramètres avancés (icônes)
8. Paramètres

*Remarque : l'écran tactile ne fonctionne pas sous l'eau.*

*\*Cette icône n'est visible que si votre carte mémoire contient des images. Glissez vers la droite pour accéder à vos vidéos et vos photos.*



## POUR COMMENCER

---

### GESTES SUR L'ÉCRAN TACTILE

Utilisez ces gestes pour naviguer sur l'écran tactile. Pour balayer, faites glisser votre doigt à partir du bord de l'écran.

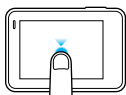

#### Appuyer

Sélectionne un élément, active/désactive un paramètre.

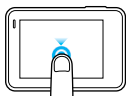

#### Appuyer et maintenir

Accède au paramètre Contrôle de l'exposition.

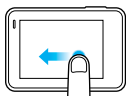

#### Glisser vers la gauche

Affiche les paramètres avancés (le cas échéant) du mode actuel.

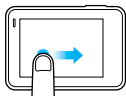

#### Glisser vers la droite

Affiche vos médias.

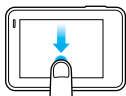

#### Glisser vers le bas

Ouvre les menus Connexions et Préférences à partir de l'écran principal. Depuis les autres écrans, retourne à l'écran principal.

**ASTUCE DE PRO :** vous pouvez verrouiller automatiquement l'écran tactile pour empêcher toute saisie accidentelle. Pour plus d'informations, consultez la section [Verrouillage automatique](#) (page 87).

## NAVIGATION SUR VOTRE GOPRO

---

### MODES

HERO6 Black contient trois modes de caméra : Vidéo, Photo et Accélééré.

#### Vidéo

Deux modes de capture sont disponibles en mode Vidéo : Vidéo et Boucle. Pour une description de chaque mode de capture, consultez la section [Mode Vidéo : modes de capture](#) (page 47).

#### Photo

Trois modes de capture sont disponibles en mode Photo : Photo, Rafale et Nuit. Pour une description de chaque mode de capture, consultez la section [Mode Photo : modes de capture](#) (page 59).

#### Accélééré

Trois modes de capture sont disponibles en mode Accélééré : Vidéo en accéléré, Photo en accéléré et Photo de nuit en accéléré. Pour une description de chaque mode de capture, consultez la section [Mode Accélééré : modes de capture](#) (page 65).

Pour un plan visuel des modes et des paramètres de votre GoPro, consultez la section [Arborescence des modes et des paramètres](#) (page 22).

## NAVIGATION SUR VOTRE GOPRO

### NAVIGATION À L'AIDE DE L'ÉCRAN TACTILE

1. À partir de l'écran principal, appuyez sur l'icône dans le coin inférieur gauche.
2. Appuyez sur l'une des icônes de mode en haut de l'écran (Vidéo, Photo ou Accéléré).
3. Appuyez sur un mode de capture dans la liste située en dessous.

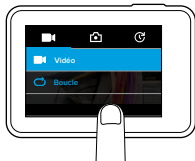

4. Sur l'écran principal, appuyez sur le paramètre à modifier.
5. Appuyez sur une autre option (les options disponibles sont affichées en blanc). Vous revenez à l'écran principal de la caméra.



## NAVIGATION SUR VOTRE GOPRO

Si vous sélectionnez une résolution vidéo (RÉS) non compatible avec le réglage IPS (images par seconde) actuel, un message apparaît et vous indique comment sélectionner un nouveau réglage IPS. Un message similaire apparaît si vous sélectionnez un réglage IPS non compatible avec la résolution actuelle.

6. Pour modifier un paramètre avancé, glissez vers la gauche.

*Remarque : les modes de capture ne disposent pas tous de paramètres avancés.*

7. Pour activer un paramètre avancé, appuyez sur [  ].



8. Pour revenir à l'écran principal, glissez vers le bas.

## NAVIGATION SUR VOTRE GOPRO



### CHANGEMENT DE MODE À L'AIDE DU BOUTON MODE

Le bouton **Mode** permet de parcourir rapidement les modes de capture récemment utilisés. Par exemple, si vous avez précédemment sélectionné Vidéo en mode Vidéo, Photo de nuit en mode Photo et Vidéo en accéléré en mode Accéléré, des appuis successifs sur le bouton **Mode** permettent de parcourir ces modes de capture. Notez que le mode Rafale de photos apparaît toujours dans ce cycle.

### NAVIGATION À L'AIDE DES BOUTONS

Lorsque vous utilisez votre caméra sous l'eau, sélectionnez les modes et les paramètres à l'aide des boutons et de l'écran d'état de la caméra.

*Remarque : les menus Connexions et Préférences ne sont pas disponibles lorsque vous naviguez à l'aide des boutons.*



1. Assurez-vous que la caméra est allumée, maintenez le bouton **Mode** [  ] enfoncé, puis appuyez sur le bouton **Obturbateur** [  ].
2. Utilisez le bouton **Mode** [  ] pour parcourir les paramètres.

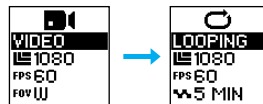

## NAVIGATION SUR VOTRE GOPRO

3. Appuyez sur le bouton **Obturbateur** [  ] pour parcourir les options au sein d'un paramètre. Pour sélectionner une option, laissez-la en surbrillance.



4. Pour quitter, sélectionnez une des options suivantes :
  - Maintenez le bouton **Obturbateur** [  ] enfoncé.
  - Appuyez plusieurs fois sur le bouton **Mode** [  ] jusqu'à ce que Terminé s'affiche, puis appuyez sur le bouton **Obturbateur** [  ] pour le sélectionner.

## ARBORESCENCE DES MODES ET DES PARAMÈTRES

## ARBORESCENCE DES MODES ET DES PARAMÈTRES

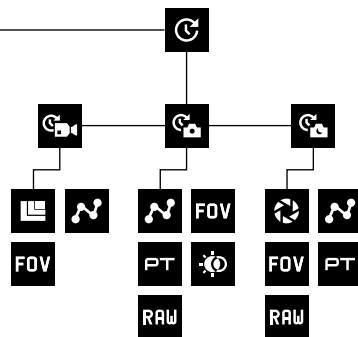
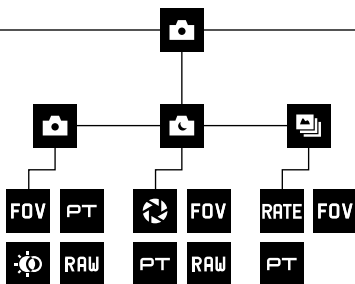
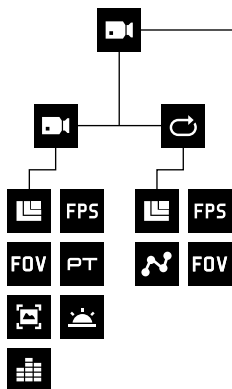

Faible luminosité automatique

Rafale

**FOV** CDV

**FPS** IPS

Grande gamme dynamique (HDR)

Intervalle

Boucle

Contrôle audio manuel

Photo de nuit

Photo de nuit en accéléré

Mode Photo/Photo

**PT** Protune

**RATE** Fréquence

**RAW** Format RAW

Résolution (RÉS)

Obturateur

Mode Accéléré

Photo en accéléré

Vidéo en accéléré

Mode Vidéo/Vidéo

Stabilisation vidéo

## CAPTURE DE VIDÉOS ET DE PHOTOS

### CAPTURE DE VIDÉOS ET DE PHOTOS

Avec cette méthode, vous laissez la caméra allumée et capturez une vidéo ou des photos quand vous en avez envie. Vous pouvez prévisualiser les prises de vue et changer les modes et les paramètres avant chaque capture à l'aide de l'écran tactile.

1. Si nécessaire, sélectionnez un autre mode :
  - a. Appuyez sur l'icône dans le coin inférieur gauche de l'écran tactile.



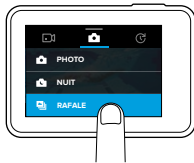

- b. Appuyez sur l'une des icônes de mode en haut de l'écran.
- c. Appuyez sur un mode de capture dans la liste située en dessous.



2. Si nécessaire, sélectionnez des paramètres différents. Pour plus de détails sur les paramètres, consultez les sections *Mode Vidéo : modes de capture* (page 47), *Mode Photo : modes de capture* (page 59) ou *Mode Accéléré : modes de capture* (page 65).

## CAPTURE DE VIDÉOS ET DE PHOTOS

3. Appuyez sur le bouton **Obturbateur** [  ]. La caméra émet un bip sonore et les témoins d'état clignotent pendant la capture.
4. Pour arrêter la capture d'une vidéo ou de photos en accéléré, appuyez sur le bouton **Obturbateur** [  ]. La caméra émet un bip sonore et les témoins d'état clignotent rapidement.

**ASTUCE DE PRO :** vous pouvez également capturer des vidéos ou des photos à l'aide des commandes vocales. Pour plus de détails, consultez la section *Contrôle de votre GoPro à la voix* (page 31).

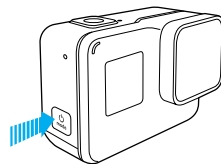

### AJOUT DE BALISES HILIGHT

Vous pouvez marquer des moments spécifiques de votre vidéo en cours d'enregistrement ou de lecture à l'aide des balises HiLight. Les balises HiLight facilitent la recherche et le partage des meilleurs moments.

Lors de l'enregistrement ou de la lecture d'une vidéo, appuyez sur le bouton **Mode** [  ].

**ASTUCE DE PRO :** vous pouvez également ajouter des balises HiLight durant l'enregistrement avec l'application application GoPro App, les commandes vocales ou la Smart Remote.

## PARAMÈTRES POUR VOS ACTIVITÉS

Pour des résultats optimaux, suivez les consignes ci-dessous lorsque vous capturez des activités spécifiques.

Activité	Réglage vidéo	Mode de capture Photo
Automobile	<ul style="list-style-type: none"><li>1080p60, CDV Large</li><li>2,7K120, CDV Large</li><li>4K60, CDV Large</li></ul>	Photo ou photos en continu, CDV Large
Famille/voyage	<ul style="list-style-type: none"><li>1080p60, CDV Large</li><li>4K60, CDV Large</li></ul>	Photo ou photos en continu, CDV Large
Vélo, VTT	<ul style="list-style-type: none"><li>1080p60, CDV SuperView</li><li>1440p60, CDV Large</li><li>2,7K60 4:3, CDV Large</li></ul>	Photo en accéléré (intervalle de 2 secondes), CDV Large
Randonnée	<ul style="list-style-type: none"><li>1440p30, CDV Large</li><li>4K30 4:3, CDV Large</li></ul>	Photo en accéléré (intervalle de 5 secondes), CDV Large, ou Photo, CDV Large
Faire voler le drone Karma	<ul style="list-style-type: none"><li>1080p60, CDV Linéaire</li><li>4K60, CDV Large</li></ul>	Photo en accéléré (intervalle de 2 secondes), CDV Large, ou Photo avec paramètre de format RAW activé et CDV Large
Motocyclette, motocross	<ul style="list-style-type: none"><li>1080p60, CDV SuperView</li><li>2,7K60 4:3, CDV Large</li></ul>	Photo en accéléré (intervalle de 2 secondes), CDV Large

## PARAMÈTRES POUR VOS ACTIVITÉS

Activité	Réglage vidéo	Mode de capture Photo
Ski, snowboard (non PDV*)	<ul style="list-style-type: none"><li>1080p120, CDV Large</li><li>1080p240, CDV Large</li><li>2,7K120, CDV Large</li><li>4K60, CDV Large</li></ul>	Rafale (fréquence de 30/3), CDV Large
Ski, snowboard (PDV*)	<ul style="list-style-type: none"><li>1440p60, CDV Large</li><li>2,7K60 4:3, CDV Large</li></ul>	Photo en accéléré (intervalle de 0,5 seconde), CDV Large, ou Rafale (fréquence 30/3), CDV Large
Surf	<ul style="list-style-type: none"><li>1080p240, CDV Large</li></ul>	Photo en accéléré (intervalle de 5 secondes), CDV Large
Activités sous-marines	<ul style="list-style-type: none"><li>1080p60, CDV Large</li><li>4K60, CDV Large</li></ul>	Photo en accéléré (intervalle de 2 secondes), CDV Large
Activités aquatiques	<ul style="list-style-type: none"><li>1080p120, CDV Large</li><li>1080p240, CDV Large</li><li>2,7K120, CDV Large</li></ul>	Photo en accéléré (intervalle de 5 secondes), CDV Large

\*Les prises de vue point de vue (PDV) sont celles prises de votre point de vue. Les prises de vue non PDV sont celles prises à partir d'une perspective différente (par exemple, lorsque la caméra est fixée sur un bâton de ski ou une planche de surf).

**ASTUCE DE PRO :** obtenez automatiquement une superbe vidéo de votre activité. Pour plus de détails, consultez la section [Création d'une QuikStory](#) (page 42).

## CAPTURE RAPIDE

Le mode Capture rapide est le moyen le plus simple pour capturer une vidéo ou des photos en accéléré avec votre caméra HERO6 Black. La caméra étant allumée uniquement en cours de capture, vous économisez également l'autonomie de la batterie.

### CAPTURE D'UNE VIDÉO EN MODE CAPTURE RAPIDE

1. Lorsque la caméra est éteinte, appuyez sur le bouton **Obturbateur** [  ].

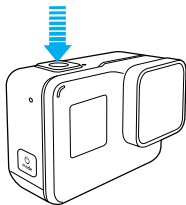

Votre caméra s'allume, émet plusieurs bips sonores et lance automatiquement la capture d'une vidéo. Les témoins d'état de la caméra clignotent lors de l'enregistrement.

2. Pour arrêter l'enregistrement, appuyez à nouveau sur le bouton **Obturbateur** [  ].  
La caméra arrête d'enregistrer, émet plusieurs bips sonores et s'éteint automatiquement.

Pour capturer d'autres types de vidéos ou de photos, consultez la section [Capture d'une vidéo et de photos](#) (page 24).

## CAPTURE RAPIDE

### CAPTURE DE PHOTOS EN ACCÉLÉRÉ EN MODE CAPTURE RAPIDE

Les photos en accéléré ne montrent pas seulement l'évolution d'une scène au fil du temps : elles sont également utiles pour prendre une série de photos et vous assurer que vous avez bien capturé la prise de vue que vous souhaitez.

1. Éteignez la caméra, puis appuyez sur le bouton **Obturbateur** [  ] et maintenez-le enfoncé pendant trois secondes, jusqu'à ce que la capture de photos commence.

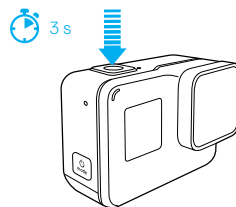

Votre caméra s'allume, émet plusieurs bips sonores et lance automatiquement la capture de photos en accéléré. Les témoins d'état de la caméra clignotent une fois à chaque photo capturée.

2. Pour arrêter l'enregistrement, appuyez à nouveau sur le bouton **Obturbateur** [  ].  
La caméra arrête d'enregistrer, émet plusieurs bips sonores et s'éteint automatiquement pour optimiser l'autonomie de la batterie.

Pour capturer d'autres types de vidéos ou de photos, consultez la section [Capture d'une vidéo et de photos](#) (page 24).

## CAPTURE RAPIDE

---

### DÉSACTIVATION DU MODE CAPTURE RAPIDE

Le mode Capture rapide est activé par défaut, mais il est possible de le désactiver si nécessaire.

1. À partir de l'écran principal, glissez vers le bas.
2. Appuyez sur Préférences > Capture rapide.
3. Appuyez sur Désactivé.

## CONTRÔLE DE VOTRE GOPRO À LA VOIX

---

Vous pouvez contrôler votre caméra HERO6 Black à la voix, en utilisant une liste de commandes spécifiques (voir ci-dessous).

*Remarque : les performances du contrôle vocal peuvent varier en fonction de la distance, du vent et du bruit environnant. Gardez le produit propre et exempt de débris.*

### UTILISATION DU CONTRÔLE VOCAL

Pour des performances optimales du contrôle vocal, restez à proximité immédiate de votre GoPro.

1. À partir de l'écran principal, glissez vers le bas.
2. Appuyez sur [  ] pour activer le contrôle vocal.

*Remarque : vous pouvez également activer ou désactiver le contrôle vocal à partir du menu Préférences. Appuyez sur Préférences > Contrôle vocal sur caméra, puis sélectionnez une option.*

3. Si vous activez le contrôle vocal pour la première fois, confirmez ou modifiez la langue des commandes.
4. Prononcez une commande de la [Liste des commandes vocales](#) (page 32).
5. Pour désactiver le contrôle vocal manuellement, glissez vers le bas sur l'écran principal, puis appuyez sur [  ]. Le contrôle vocal se désactive aussi lorsque votre caméra s'éteint automatiquement. Pour plus de détails, consultez la section [Arrêt automatique](#) (page 86).

---

**ASTUCE DE PRO :** pour étendre la portée du contrôle vocal de votre caméra dans les environnements venteux et bruyants, utilisez Remo (télécommande vocale étanche). Pour en savoir plus, rendez-vous sur [gopro.com](https://gopro.com).



## CONTRÔLE DE VOTRE GOPRO À LA VOIX

---

### LISTE DES COMMANDES VOCALES

Deux types de commandes sont disponibles pour le contrôle vocal :

- Les commandes d'action permettent de capturer immédiatement une vidéo ou des photos. Par exemple, si vous venez d'interrompre l'enregistrement d'une vidéo, vous pouvez prononcer la commande associée à la capture d'une photo ou d'une séquence en accéléré, sans même avoir à changer de mode.
- Les commandes de mode permettent de sélectionner rapidement un mode, puis d'initier une capture à l'aide du bouton **Obturbateur**.

Il n'est pas nécessaire de sélectionner un mode spécifique pour capturer une vidéo ou des photos. Vous pouvez utiliser les commande d'action à partir de tous les modes. Votre caméra capture une vidéo ou des photos en appliquant les paramètres précédemment sélectionnés.

Commande d'action	Description
GoPro Allumer	Allume la caméra [consultez la section <i>Mise sous tension de votre gopro avec votre voix</i> (page 34) pour plus de détails]
GoPro Enregistrer vidéo	Démarre la capture d'une vidéo
GoPro HiLight	Ajoute une balise HiLight à la vidéo en cours d'enregistrement
GoPro Arrêter vidéo	Interrompt la capture d'une vidéo
GoPro Prendre photo	Capture une photo unique
GoPro Prendre rafale	Capture des photos en rafale
GoPro Démarrer accéléré	Démarre une capture en accéléré

## CONTRÔLE DE VOTRE GOPRO À LA VOIX

---

Commande d'action	Description
GoPro Arrêter accéléré	Interrompt une capture en accéléré
GoPro Éteindre	Éteint la caméra
GoPro Créer montage	Transfère les vidéos et les photos de votre session la plus récente (en fonction du lieu et de la date) sur votre téléphone pour créer une QuikStory  <i>Remarque : si la fonctionnalité QuikStories est activée dans l'application GoPro App, les vidéos et les photos sont automatiquement transférées de votre caméra à votre téléphone pour créer une QuikStory. Cette commande vocale vous permet de transférer le contenu immédiatement, au lieu d'attendre le lancement du processus automatique.</i>
Commande de mode	Description
GoPro Mode Vidéo	Active le mode Vidéo de la caméra (sans capturer de vidéo)
GoPro Mode Photo	Active le mode Photo de la caméra (sans capturer de photos)
GoPro Mode Rafale	Active le mode Rafale de la caméra (sans lancer la capture de photos en rafale)
GoPro Mode Accéléré	Active le mode Accéléré de la caméra (sans lancer la capture de photos en accéléré)

Pour consulter la liste des commandes la plus récente, rendez-vous sur [gopro.com/help](https://gopro.com/help).



## CONTRÔLE DE VOTRE GOPRO À LA VOIX

---

**ASTUCE DE PRO :** si l'enregistrement d'une vidéo ou d'une séquence en accéléré est en cours, vous devez arrêter l'enregistrement avant de prononcer une nouvelle commande.

### MISE SOUS TENSION DE VOTRE GOPRO AVEC VOTRE VOIX

Ce paramètre permet à votre GoPro de répondre aux commandes vocales lorsqu'elle est éteinte. Ce paramètre est activé pendant 8 heures après la mise hors tension de votre GoPro.

1. À partir de l'écran principal, glissez vers le bas.
2. Appuyez sur [  ] pour activer le contrôle vocal.
3. Appuyez sur Préférences > Activation par voix (dans la section Contrôle vocal).
4. Appuyez sur Activé.
5. Éteignez la caméra en utilisant la commande vocale ou le bouton **Mode** [  ].
6. Prononcez une commande de la [Liste des commandes vocales](#) (page 32).

### CHANGEMENT DE LA LANGUE DU CONTRÔLE VOCAL

1. À partir de l'écran principal, glissez vers le bas.
2. Appuyez sur Préférences > Langue (dans la section Contrôle vocal).
3. Appuyez sur une langue.

## LECTURE DE VOTRE CONTENU

---

Vous pouvez visionner votre contenu sur un appareil mobile, un ordinateur, sur l'écran tactile de la caméra ou sur un téléviseur.

### VISUALISATION DE VIDÉOS ET DE PHOTOS SUR UN APPAREIL MOBILE

1. Connectez votre caméra à l'application application GoPro App.  
Pour plus de détails, consultez la section [Connexion à l'application GoPro App](#) (page 40).
2. Servez-vous des commandes de l'application pour lire vos images sur votre smartphone/tablette.

**ASTUCE DE PRO :** lorsque vous visionnez votre vidéo avec l'application l'application GoPro App, vous pouvez marquer les meilleurs moments en appuyant sur [  ] pour ajouter une balise HiLight.

### VISUALISATION DE VIDÉOS ET DE PHOTOS SUR UN ORDINATEUR

Pour lire vos vidéos et vos photos sur un ordinateur, vous devez tout d'abord y transférer les fichiers correspondants. Pour plus de détails, consultez la section [Transfert de votre contenu](#) (page 42).

Il est également possible de lire du contenu en insérant directement la carte microSD dans un ordinateur. Avec cette méthode, la résolution de lecture dépend de la résolution de l'ordinateur et de sa capacité à lire cette résolution.

Lorsque vous accédez à vos fichiers sur une carte microSD ou dans le répertoire de fichiers de votre ordinateur, vous pouvez constater que les vidéos sont enregistrées aux formats .mp4 et .Irv. Les fichiers qui ont une extension .Irv ne peuvent pas être lus ou partagés directement.



## LECTURE DE VOTRE CONTENU

---

### VISUALISATION DE VIDÉOS ET DE PHOTOS SUR VOTRE HERO6 BLACK

1. Glissez vers la droite pour accéder à vos vidéos et vos photos. Si votre carte microSD contient de nombreux contenus, leur chargement peut prendre une minute.
2. Pour n'afficher qu'un certain type de contenu, sélectionnez un filtre :
  - Médias : affiche toutes les vidéos et les photos.
  - HiLights : affiche les contenus comprenant une balise HiLight.
  - Photos : affiche les photos, y compris celles qui font partie d'une série (continu, rafale, accéléré, nuit en accéléré).
  - Vidéo : affiche les vidéos. Glissez vers le haut pour parcourir les miniatures.  
*Remarque : pour les séries de photos à prises de vue multiples, la miniature affiche la première photo de la série.*
3. Appuyez sur une vidéo ou sur une photo pour l'ouvrir en mode plein écran.  
*Remarque : pour les séries de photos à prises de vue multiples, appuyez longuement sur la photo pour ouvrir la série.*
4. Pour ajouter une balise HiLight, appuyez sur [  ]. Les balises HiLight facilitent la recherche et le partage des meilleures vidéos et photos.
5. Pour revenir à l'écran des miniatures, appuyez sur [  ].
6. Pour quitter, glissez vers le bas.

### SUPPRESSION DE VIDÉOS ET DE PHOTOS SUR VOTRE HERO6 BLACK



1. Glissez vers la droite pour accéder à vos vidéos et vos photos.
2. Appuyez sur [  ].
3. Appuyez sur les fichiers que vous souhaitez supprimer. Pour supprimer tous les contenus de la carte, appuyez sur [  ].
4. Appuyez sur [  ].
5. Appuyez sur Supprimer.

## LECTURE DE VOTRE CONTENU

---

### ENREGISTREMENT D'UNE PHOTO PROVENANT D'UNE SÉRIE

Vous pouvez enregistrer une photo individuelle provenant d'une série de photos prises en mode Rafale, Photo en accéléré, ou Photo de nuit.

1. Glissez vers la droite, puis appuyez sur la série de photos qui contient la photo à enregistrer.
2. Appuyez longuement sur la série pour l'ouvrir.
3. Appuyez sur [  ] pour parcourir la série.
4. Appuyez sur [  ] pour enregistrer une photo en dehors de la série.

### VISUALISATION DE VIDÉOS ET DE PHOTOS SUR UN TÉLÉVISEUR HD

Pour plus de détails, consultez la section [Utilisation de votre caméra avec un téléviseur HD](#) (page 38).







## UTILISATION DE VOTRE CAMÉRA AVEC UN TÉLÉVISEUR HD

---

### VISUALISATION DE VIDÉOS ET DE PHOTOS SUR UN TÉLÉVISEUR HD

Vous pouvez connecter votre caméra à un téléviseur HD et visionner votre contenu sur l'écran du téléviseur. Cette opération requiert un câble micro-HDMI (vendu séparément).

*Remarque : la lecture HDMI dépend de la résolution du téléviseur et est certifiée jusqu'à 1080p.*

1. Allumez la caméra.
2. Appuyez sur Préférences > Sortie HDMI > Médias.
3. Reliez le port HDMI de la caméra à un téléviseur HD à l'aide d'un câble micro-HDMI.
4. Sélectionnez l'entrée HDMI de votre téléviseur.
5. Appuyez sur le bouton **Mode** [  ] pour parcourir les commandes, puis appuyez sur le bouton **Obturbateur** [  ] pour sélectionner la commande. Par exemple, pour parcourir chaque miniature, appuyez sur le bouton **Mode** [  ] pour atteindre [  ], puis appuyez sur le bouton **Obturbateur** [  ] à plusieurs reprises pour parcourir les fichiers.
6. Pour ouvrir un fichier en plein écran, appuyez sur [  ].

Il est également possible de lire du contenu en insérant directement la carte microSD dans un téléviseur compatible. Avec cette méthode, la résolution de lecture dépend de la résolution du téléviseur et de sa capacité à lire cette résolution.

---

**ASTUCE DE PRO :** lorsque vous visionnez vos vidéos et vos photos sur un téléviseur HD, vous pouvez également naviguer à l'aide de l'écran tactile.

## UTILISATION DE VOTRE CAMÉRA AVEC UN TÉLÉVISEUR HD

---

### CAPTURE DE VIDÉOS ET DE PHOTOS EN ÉTANT CONNECTÉ À UN TÉLÉVISEUR HD

Cette option vous permet de visionner l'aperçu en direct sur votre caméra, lorsque celle-ci est connectée à un téléviseur ou écran HD.

1. Allumez la caméra.
2. Appuyez sur Préférences > Sortie HDMI, puis sélectionnez l'une de ces options :
  - Pour afficher l'aperçu en direct de votre caméra avec les icônes de l'écran tactile, appuyez sur Écran.
  - Pour afficher l'aperçu en direct de votre caméra sur un téléviseur HD, sans les icônes ou les surimpressions visibles sur l'écran tactile pendant l'enregistrement, appuyez sur Direct.
3. Reliez le port HDMI de la caméra à un téléviseur HD à l'aide d'un câble micro-HDMI.
4. Sélectionnez l'entrée HDMI de votre téléviseur.
5. Utilisez le bouton **Obturbateur** [  ] sur la caméra pour démarrer ou arrêter un enregistrement.

## CONNEXION À D'AUTRES APPAREILS

---

### CONNEXION À L'APPLICATION APPLICATION GOPRO APP

Grâce à l'application l'application GoPro App, vos prises de vue HERO6 Black sont transférées sur votre téléphone et se transforment automatiquement en QuikStory, une superbe vidéo avec effets spéciaux et musique. Vous pouvez également utiliser l'application pour contrôler votre GoPro, créer des clips courts, partager vos contenus préférés et bien plus encore.

#### Première connexion à l'application GoPro App

1. Téléchargez l'application l'application GoPro App sur votre appareil mobile depuis l'Apple App Store ou Google Play.
2. Suivez les instructions affichées dans l'application pour connecter votre caméra.

*Remarque pour iOS : lorsque vous y serez invité, veillez à autoriser les notifications de l'application l'application GoPro App, pour que vous sachiez toujours quand vos QuikStories sont prêtes. Pour plus d'informations, consultez la section [Création d'une QuikStory](#) (page 42).*

#### Connexion à l'application GoPro App (sauf première connexion)

Après votre première connexion à l'application l'application GoPro App, vous pouvez ensuite vous connecter à l'aide du menu Connexions sur la caméra.

1. Si la connexion sans fil de votre caméra n'est pas activée, glissez vers le bas, puis appuyez sur Connexions > Connexions sans fil.
2. Dans l'application l'application GoPro App, suivez les instructions à l'écran pour connecter votre caméra.

### CONNEXION À LA SMART REMOTE OU À LA TÉLÉCOMMANDE REMO

Pour en savoir plus sur la connexion de la caméra HERO6 Black à la Smart Remote ou à la télécommande Remo (télécommande vocale étanche), consultez le manuel de l'utilisateur de l'appareil, disponible sur la page [gopro.com/help](http://gopro.com/help).

## CONNEXION À D'AUTRES APPAREILS

---

### CONNEXION À DES DISPOSITIFS BLUETOOTH

Vous pouvez connecter votre GoPro à des dispositifs Bluetooth qui peuvent établir des statistiques concernant votre activité. Ces données sont ensuite ajoutées automatiquement à votre vidéo, pour créer un enregistrement de votre activité plus attrayant.

1. Connectez votre caméra à l'application l'application GoPro App. Pour plus de détails, consultez la section [Connexion à l'application GoPro App](#) (page 40).
2. Dans l'application, ouvrez les paramètres de la caméra, puis appuyez sur Dispositifs Bluetooth.
3. Suivez les instructions à l'écran.

### SÉLECTION D'UNE VITESSE DE CONNEXION DIFFÉRENTE

Par défaut, votre GoPro utilise la bande Wi-Fi 5 GHz pour se connecter à d'autres appareils. Cette bande permet une vitesse de transfert plus rapide que la bande 2,4 GHz. La vitesse de transfert détermine le temps nécessaire pour copier vos vidéos et vos photos sur votre téléphone afin de créer une QuikStory.

Pour avoir accès à la bande 5 GHz, votre téléphone et votre région doivent pouvoir utiliser cette bande. Sinon, vous pouvez modifier la bande Wi-Fi sur votre GoPro et choisir la bande 2,4 GHz.

1. Glissez vers le bas, puis appuyez sur Connexions > Bande Wi-Fi.
2. Appuyez sur 2,4 GHz.

## TRANSFERT DE VOTRE CONTENU

---

### CRÉATION D'UNE QUIKSTORY

La fonctionnalité QuikStories copie automatiquement les vidéos et les photos de votre caméra sur votre appareil mobile. Ensuite, l'application l'application GoPro App génère un montage vidéo, agrémenté de musique et d'effets spéciaux : une QuikStory. Vous pouvez enregistrer et modifier votre QuikStory, ou la supprimer de votre téléphone.

1. Configurez QuikStories :
  - a. Connectez votre caméra à l'application l'application GoPro App. Pour plus de détails, consultez la section [Connexion à l'application GoPro App](#) (page 40).  
*Remarque pour iOS : lorsque vous y serez invité, veillez à autoriser les notifications de l'application l'application GoPro App.*
  - b. Fermez l'application.
2. Capturez des vidéos et des photos sur votre caméra.
3. Ouvrez l'application l'application GoPro App et glissez vers le bas à partir de l'écran d'accueil. Votre caméra transfère automatiquement les contenus de votre session la plus récente sur votre appareil mobile. Lorsque votre QuikStory est prête, vous recevez une notification sur votre téléphone.
4. Ouvrez la QuikStory et prévisualisez-la.
5. Effectuez les modifications nécessaires, le cas échéant.
6. Enregistrez la QuikStory, puis partagez-la avec vos amis.

## TRANSFERT DE VOTRE CONTENU

---

### TRANSFERT DE VOTRE CONTENU SUR UN ORDINATEUR

Pour lire vos vidéos et vos photos sur un ordinateur, vous devez tout d'abord y transférer les fichiers correspondants. Cette opération libère également de l'espace sur votre carte microSD pour y stocker de nouveaux contenus.

1. Assurez-vous que votre ordinateur exécute la version la plus récente du système d'exploitation.
2. Téléchargez et installez le logiciel application Quik pour ordinateur sur la page [gopro.com/apps](https://gopro.com/apps).
3. Connectez la caméra à votre ordinateur à l'aide du câble USB-C inclus.
4. Allumez la caméra et suivez les instructions affichées dans Quik.

---

**ASTUCE DE PRO :** pour transférer des fichiers sur votre ordinateur à l'aide d'un lecteur de cartes (vendu séparément) et de l'explorateur de fichiers de votre ordinateur, connectez le lecteur de cartes à l'ordinateur, puis insérez la carte microSD. Vous pouvez ensuite transférer les fichiers sur votre ordinateur ou supprimer les fichiers sélectionnés de votre carte. Notez que vous devez utiliser un lecteur de cartes pour transférer des photos RAW ou des fichiers audio RAW.

## TRANSFERT DE VOTRE CONTENU

---

### TRANSFERT AUTOMATIQUE DE VOTRE CONTENU DANS LE CLOUD

Avec un abonnement GoPro Plus, vous pouvez utiliser le Transfert automatique pour transférer vos contenus dans le cloud. Vous pouvez ensuite visualiser, monter et partager facilement vos contenus sur tous vos appareils.

*Remarque : lorsque vous transférez votre contenu dans le cloud, les fichiers d'origine ne sont pas effacés de la caméra.*

1. Abonnez-vous à GoPro Plus :
  - a. Téléchargez l'application GoPro App sur votre appareil mobile depuis l'Apple App Store ou Google Play.
  - b. Suivez les instructions affichées dans l'application pour connecter votre caméra.
  - c. S'il s'agit de votre première connexion à l'application, suivez les instructions à l'écran pour vous abonner à GoPro Plus. Sinon, appuyez sur [  ] à côté de l'image de votre caméra et suivez les instructions.
2. Branchez votre caméra sur une prise de courant. Lorsque la batterie est chargée, le Transfert automatique commence.

*Remarque : une fois l'option de transfert automatique activée, il n'est pas nécessaire de connecter votre caméra à l'application l'application GoPro App pour utiliser cette fonctionnalité.*

Les fichiers dans le cloud sont optimisés pour le Web et peuvent donc ne pas être stockés dans leur résolution maximale. Pour transférer les fichiers en pleine résolution, connectez votre caméra à l'application Quik pour ordinateur, puis déplacez les fichiers sur votre ordinateur.

---

**ASTUCE DE PRO :** vous pouvez également utiliser le logiciel application Quik pour ordinateur pour transférer vos fichiers sur votre ordinateur. Quik transfère ensuite les fichiers sur votre compte GoPro Plus.

## TRANSFERT DE VOTRE CONTENU

---

### TRANSFERT MANUEL DE VOTRE CONTENU DANS LE CLOUD

Cette option vous permet de transférer le contenu dans le cloud sans attendre que la batterie de la caméra soit chargée. (Votre GoPro doit être reliée à une alimentation électrique pour pouvoir utiliser cette option.)

1. Abonnez-vous à GoPro Plus. Pour plus de détails, consultez la section [Transfert de votre contenu dans le cloud](#) (page 44).
2. Branchez votre caméra sur une prise de courant.
3. À partir de l'écran principal, glissez vers le bas.
4. Appuyez sur Préférences > Transfert manuel.

### ACCÈS À VOS CONTENUS STOCKÉS DANS LE CLOUD SUR VOTRE APPAREIL MOBILE

1. Ouvrez l'application l'application GoPro App.
2. Appuyez sur [  ], puis sélectionnez Cloud. Vous pouvez visualiser, monter et partager vos contenus.

---

**ASTUCE DE PRO :** pour transformer votre contenu stocké dans le cloud en un montage vidéo, ouvrez l'application Quik, appuyez sur [  ], puis sélectionnez GoPro Plus.

### DÉSACTIVATION DU TRANSFERT AUTOMATIQUE

Vous pouvez désactiver temporairement le Transfert automatique sur la caméra, pour empêcher le transfert automatique vers GoPro Plus lorsque vous connectez votre caméra à une alimentation électrique.

1. Glissez vers le bas, puis appuyez sur Connexions > Transfert automatique > Transfert.
2. Appuyez sur Désactivé.

## TRANSFERT DE VOTRE CONTENU

---

### CONNEXION À UN AUTRE RÉSEAU SANS FIL

Si vous souhaitez utiliser un réseau sans fil différent pour le Transfert automatique, vous pouvez sélectionner ce réseau sur la caméra.

1. Glissez vers le bas, puis appuyez sur Connexions > Transfert automatique > Réseaux.
2. Appuyez sur le nom d'un réseau. Le réseau ne doit pas être masqué ou nécessiter l'acceptation d'un contrat de licence d'utilisateur final (comme un réseau d'hôtel).
3. Si nécessaire, saisissez le mot de passe.
4. Appuyez sur [ ✓ ] pour enregistrer le nouveau réseau.

## MODE VIDÉO : MODES DE CAPTURE

---

Deux modes de capture sont disponibles en mode Vidéo : Vidéo et Boucle. Chaque mode de capture possède ses propres paramètres.

### VIDÉO

Ce mode de capture est destiné à la capture d'une vidéo traditionnelle. Les paramètres par défaut sont 1080p60 Large, avec les options Stabilisation vidéo et Faible luminosité automatique activées. Pour plus d'informations, consultez ces sections :

 [Résolutions vidéo de la HERO6 Black](#) (page 53)

 [Protune](#) (page 77)

 [Stabilisation vidéo](#) (page 57)

 [Faible luminosité automatique](#) (page 58)

 [Contrôle audio manuel](#) (page 58)

### BOUCLE VIDÉO

Activez le mode Boucle pour enregistrer une vidéo en continu, puis sauvegarder uniquement les moments de votre choix. Si vous sélectionnez un intervalle de 5 minutes par exemple, seules les 5 dernières minutes sont sauvegardées lorsque vous appuyez sur le bouton **Obturbateur** pour arrêter l'enregistrement. Si vous effectuez un enregistrement de plus de 5 minutes et que vous n'appuyez pas sur le bouton **Obturbateur** pour arrêter l'enregistrement et sauvegarder, la caméra enregistre un nouvel intervalle de 5 minutes en remplaçant les 5 minutes d'images précédentes.

Ce mode est utile pour la capture d'événements contenant de longues périodes sans aucune action que vous ne souhaitez pas sauvegarder, comme une partie de pêche ou une prise de vue à partir d'un tableau de bord de voiture.



## MODE VIDÉO : MODES DE CAPTURE

---

Les paramètres par défaut du mode Boucle sont 1080p60 Large, avec un réglage d'intervalle de 5 minutes. Le mode Boucle n'est pas disponible en 4K 4:3. Pour plus d'informations, consultez ces sections :

 [Résolutions vidéo de la HERO6 Black](#) (page 53)

 [Intervalle \(Vidéo\)](#) (page 56)

---

**ASTUCE DE PRO :** créez automatiquement des vidéos de style GoPro grâce à QuikStories. Pour plus de détails, consultez la section [Création d'une QuikStory](#) (page 42).

## MODE VIDÉO : PARAMÈTRES

---

### RÉSOLUTION VIDÉO

La résolution vidéo (RÉS) désigne le nombre de lignes horizontales des images d'une vidéo. Par exemple, 1080p signifie que la vidéo compte 1920 lignes horizontales, d'une largeur de 1080 pixels chacune. Un nombre plus élevé de lignes et de pixels se traduit par une clarté et une précision des détails accrues. Une vidéo en résolution 4K est donc de meilleure qualité qu'une vidéo en 1080p, car elle comprend 3840 lignes, d'une largeur de 2160 pixels chacune.



## MODE VIDÉO : PARAMÈTRES

Référez-vous à ce tableau pour déterminer la résolution la plus adaptée à votre activité. Assurez-vous que votre téléphone, ordinateur ou téléviseur peut bien prendre en charge le paramètre sélectionné, particulièrement si vous utilisez des résolutions et des fréquences d'images plus élevées.

Résolution vidéo	Utilisation recommandée
4K	Vidéo sensationnelle en haute résolution, avec la possibilité de télécharger des captures d'images 8 MP à partir de la vidéo. Recommandée pour les prises de vue avec trépied ou en position fixe, pour les activités automobiles et pour une utilisation de la caméra avec Karma ou le Karma Grip.
4K 4:3	La plus haute résolution et la plus grande clarté pour des captures subjectives (PDV). Ce format vidéo plus grand permet de disposer d'une vue élargie par rapport à un format 4K 16:9 traditionnel.
2,7K	Résolution vidéo 16:9 avec réduction de l'échelle offrant des résultats de qualité cinématographique pour les productions professionnelles.
2,7K 4:3	Recommandée pour les caméras fixées sur le corps ou sur un équipement pour réaliser des prises de vue subjectives nécessitant une haute résolution et une grande clarté, ainsi que la capacité de réaliser des ralentis fluides.
1440p	Recommandée lorsque la caméra est fixée sur le corps. Le format 4:3 capture des images plus hautes que les images capturées en 1080p. La fréquence d'images élevée produit des résultats fluides et immersifs pour les captures de scènes d'action. Idéale pour le partage sur les réseaux sociaux.

## MODE VIDÉO : PARAMÈTRES

Résolution vidéo	Utilisation recommandée
1080p	Idéale pour les prises de vue de tout type et le partage sur les réseaux sociaux. La résolution et la fréquence d'images élevées produisent des résultats impressionnants. Cette résolution est disponible avec tous les CDV, et ses réglages IPS élevés (240 ips et 120 ips) permettent de produire des ralentis lors du montage.
720p	Adaptée aux prises de vues réalisées à la main et aux images ralenties.

### IMAGES PAR SECONDE (IPS)

Les images par seconde (IPS) désignent le nombre d'images vidéo qui sont capturées chaque seconde.

Pour choisir une résolution et un réglage IPS, prenez en compte l'activité à capturer. Les résolutions élevées fournissent davantage de détails et de clarté, mais sont généralement disponibles avec des valeurs IPS faibles. Les résolutions inférieures produisent moins de détails et de clarté, mais prennent en charge les valeurs IPS élevées, ce qui est important pour la capture des mouvements. Les valeurs IPS supérieures permettent également de créer des vidéos ralenties.

### FORMAT D'IMAGE

Les résolutions vidéo GoPro utilisent deux formats d'image : 16:9 ou 4:3. Les télévisions standard et les programmes de montage utilisent le format 16:9. Les images tournées en 4:3 sont 33 % plus hautes, mais doivent être recadrées en 16:9 pour être diffusées sur un téléviseur. (Les images non recadrées apparaissent à l'écran avec des bandes noires de chaque côté de l'image.)

## MODE VIDÉO : PARAMÈTRES

### CHAMP DE VISION (CDV)

Le champ de vision (CDV) désigne la partie de la scène qui peut être capturée par l'objectif de la caméra. En mode Vidéo, Le CDV SuperView capture la plus grande partie de la scène possible. Le CDV Linéaire est le réglage le plus resserré.

Les options CDV proposées dépendent de la résolution et du réglage IPS sélectionnés.

CDV	Utilisation recommandée
SuperView	SuperView offre le champ de vision le plus immersif au monde. À utiliser lorsque la caméra est fixée sur le corps ou l'équipement. Le contenu 4:3 plus vertical est étiré automatiquement en 16:9 plein écran pour offrir une lecture extraordinaire sur le grand écran de votre ordinateur ou de votre téléviseur.
Large (défaut)	Champ de vision large adapté aux prises de vue d'action lorsque vous souhaitez capturer la plus grande zone possible à l'image. Ce CDV génère un effet fisheye, surtout au niveau des bords de la scène. Si nécessaire, les images peuvent être recadrées lors du montage.
Linéaire	Champ de vision intermédiaire avec suppression de l'effet fisheye associé au CDV Large. Les sujets proches du bord du cadre peuvent subir une certaine distorsion, c'est pourquoi cette option n'est pas toujours appropriée pour ces prises de vue. Adapté à la capture d'images aériennes ou à toute autre prise de vue faisant appel à une perspective plus traditionnelle.

En plus de sélectionner un CDV, vous pouvez zoomer ou dézoomer sur un sujet. Pour plus de détails, consultez la section [Zoom](#) (page 73).

## MODE VIDÉO : PARAMÈTRES

### HERO6 BLACK RÉOLUTIONS VIDÉO

Résolution vidéo (RÉS)	IPS (NTSC/PAL) <sup>1</sup>	CDV	Résolution d'écran	Format d'image
4K	60/50	Large	3840x2160	16:9
4K	30/25 24/24	Large, SuperView	3840x2160	16:9
4K 4:3	30/25 24/24	Large	4096x3072	4:3
2,7K	120/100	Large	2704x1520	16:9
2,7K	60/50 30/25 24/24	Linéaire, Large, SuperView	2704x1520	16:9
2,7K 4:3	60/50 30/25 24/24	Linéaire, Large	2704x2028	4:3
1440p	60/50 30/25 24/24	Linéaire, Large	1920x1440	4:3
1080p	240/200	Large	1920x1080	16:9

## MODE VIDÉO : PARAMÈTRES

---

Résolution vidéo (RÉS)	IPS (NTSC/PAL)	CDV	Résolution d'écran	Format d'image
1080p	120/100 60/50 30/25 24/24	Linéaire, Large, SuperView	1920x1080	16:9
720p	60/50	Linéaire, Large	1280x720	16:9

<sup>1</sup> NTSC et PAL désignent le format vidéo, qui dépend de la région dans laquelle vous vous trouvez. Pour plus d'informations, consultez la section [Format vidéo](#) (page 38).

Pour plus d'informations sur les résolutions, le réglage IPS ou le CDV, consultez ces sections :

 [Résolution vidéo](#) (page 49)

**FPS** [Images par seconde \(IPS\)](#) (page 51)

**FOV** [Champ de vision](#) (page 52)

Pour connaître les paramètres recommandés en fonction de vos activités, consultez la section [Paramètres pour vos activités](#) (page 26).

## MODE VIDÉO : PARAMÈTRES

---



### Résolutions et fréquences d'images élevées

Lors de la capture d'une vidéo avec une résolution ou une fréquence d'images élevée, sous des températures elles-aussi élevées, la caméra peut chauffer et consommer plus d'énergie.

De plus, le manque de circulation d'air autour de la caméra et l'utilisation conjointe de l'application l'application GoPro App augmentent davantage la température de la caméra et sa consommation d'énergie, et réduisent la durée d'enregistrement.

Si la température de la caméra est trop élevée, un message apparaît à l'écran pour indiquer que la caméra s'éteint. Pour plus de détails, consultez la section [Messages importants](#) (page 89).

Pour prolonger la durée d'enregistrement en mode vidéo hautes performances, capturez des clips plus courts en utilisation stationnaire et/ou limitez le recours aux fonctionnalités consommatrices d'énergie, comme l'application l'application GoPro App. Pour contrôler votre caméra à distance sous des températures élevées, utilisez une télécommande Remo (télécommande vocale étanche) ou GoPro (les deux télécommandes sont vendues séparément) à la place de l'application l'application GoPro App.

## MODE VIDÉO : PARAMÈTRES

---



### INTERVALLE (BOUCLE VIDÉO)

Le paramètre Intervalle s'applique au mode Boucle et détermine la longueur de chaque segment capturé.

Les intervalles disponibles sont : 5 (par défaut), 20, 60 et 120 minutes. Vous pouvez également sélectionner l'intervalle Max. Avec cette option, la caméra enregistre jusqu'à ce que la carte mémoire soit pleine, puis réécrit sur le contenu.

### PT PROTUNE

En mode Vidéo, Protune est disponible uniquement en mode de capture Vidéo. Pour plus de détails sur les paramètres Protune, consultez la section [Protune](#) (page 77).

## MODE VIDÉO : PARAMÈTRES AVANCÉS

---



### STABILISATION VIDÉO

Ce paramètre ajuste les images pour réduire le mouvement lors de la capture. Les images résultantes sont plus fluides, particulièrement lors des activités imposant des mouvements limités mais rapides comme le vélo, la moto et les captures réalisées à la main. Les options de ce paramètre sont Activé (par défaut) et Désactivé. Pour accéder à ce paramètre avancé, consultez la section [Navigation à l'aide de l'écran tactile](#) (page 18).

La stabilisation vidéo est disponible pour toutes les résolutions, sauf 4K60, 4K 4:3, 2,7K120, 2,7K60 4:3 et 1080p240. L'image est recadrée de 5 % avec le CDV Large. Ce paramètre n'est pas disponible en mode Boucle vidéo.

---

**ASTUCE DE PRO :** plus le CDV est étroit, plus la stabilisation vidéo est efficace.

## MODE VIDÉO : PARAMÈTRES AVANCÉS

---



### FAIBLE LUMINOSITÉ AUTOMATIQUE

L'option Faible luminosité automatique permet de réaliser des prises de vue dans les environnements peu éclairés, ou lorsque les conditions de luminosité fluctuent rapidement. Lorsque cela est possible, la caméra ajuste automatiquement le nombre d'images par seconde pour obtenir l'exposition optimale et les meilleurs résultats.

Les options pour ce paramètre sont Activé et Désactivé (par défaut). L'option Faible luminosité automatique est disponible avec les fréquences d'images supérieures à 30 ips, à l'exception de 240 ips.

Lorsque les options Faible luminosité automatique et Stabilisation vidéo sont activées et que l'option Faible luminosité automatique s'active, la stabilisation vidéo est temporairement désactivée pour produire une qualité d'image optimale.

Pour accéder à ce paramètre avancé, consultez la section [Navigation à l'aide de l'écran tactile](#) (page 18).



### CONTRÔLE AUDIO MANUEL

Ce paramètre est désactivé par défaut, et votre caméra alterne entre l'enregistrement en stéréo et le filtrage du bruit du vent pour obtenir le meilleur équilibre sonore possible. Lorsque ce paramètre est activé, vous pouvez sélectionner manuellement le filtre à appliquer.

Vous pouvez par exemple activer ce paramètre et sélectionner le filtre Vent uniquement pour un enregistrement en extérieur par temps venteux. Optez pour le filtre Stéréo uniquement pour enregistrer dans un club ou une salle où une qualité sonore constante est essentielle et où aucun vent n'est présent.

Pour accéder à ce paramètre avancé, consultez la section [Navigation à l'aide de l'écran tactile](#) (page 18).

## MODE PHOTO : MODES DE CAPTURE

---

Trois modes de capture sont disponibles en mode Photo : Photo, Nuit et Rafale. Toutes les photos sont capturées en 12 MP. Chaque mode de capture possède ses propres paramètres.

### PHOTO

Le mode Photo capture des photos uniques ou continues. Pour prendre des photos continues, maintenez le bouton **Obturbateur** enfoncé. Les photos continues sont capturées à une fréquence de 3 ou 30 photos par seconde, en fonction de la luminosité.

Le CDV par défaut du mode Photo est Large, tous les paramètres avancés étant désactivés. Pour plus d'informations, consultez ces sections :

**FOV** [Champ de vision \(CDV\) \(Photos\)](#) (page 62)

**PT** [Protune](#) (page 77)

 [Grande gamme dynamique \(Photo\)](#) (page 63)

**RAW** [Format RAW](#) (page 64)

### NUIT

Le mode Nuit capture des photos lorsque la luminosité est faible. L'obturateur reste ouvert plus longtemps pour laisser passer davantage de lumière dans les environnements sombres. Le mode Nuit n'est donc pas recommandé pour les prises de vue réalisées à la main ou avec une fixation, lorsque la caméra est susceptible de bouger durant l'exposition.

## MODE PHOTO : MODES DE CAPTURE

---

Les paramètres par défaut du mode Nuit sont un CDV Large, et un réglage automatique de l'obturateur. Pour plus d'informations, consultez ces sections :

 [Obturbateur \(Photo de nuit\)](#) (page 61)

**FOV** [Champ de vision \(CDV\) \(Photos\)](#) (page 62)

**PT** [Protune](#) (page 77)

**RAW** [Format RAW](#) (page 64)

### RAFALE

Le mode Rafale capture jusqu'à 30 photos en 1 seconde et s'avère idéal pour les activités dynamiques rapides. Le CDV par défaut du mode Rafale est Large, avec une Fréquence de 30 photos par seconde. Pour plus d'informations, consultez ces sections :

**RATE** [Fréquence](#) (page 61)

**FOV** [Champ de vision \(CDV\) \(Photos\)](#) (page 62)

**PT** [Protune](#) (page 77)

## MODE PHOTO : PARAMÈTRES

---



### OBTURATEUR (PHOTO DE NUIT)

En mode Photo, le paramètre Obturbateur s'applique uniquement au mode Nuit. Ce paramètre vous permet de déterminer la durée d'ouverture de l'obturateur. L'option par défaut est Automatique.

Paramètres	Exemples
Automatique (jusqu'à 30 s)	Lever de soleil, coucher de soleil, aube, crépuscule, pénombre, nuit
2 s, 5 s, 10 s, 15 s	Aube, crépuscule, pénombre, circulation de nuit, grande roue, feux d'artifice, peinture à la lumière
20 s	Ciel de nuit (avec lumière)
30 s	Étoiles de nuit, voie lactée (obscurité totale)

**ASTUCE DE PRO :** pour améliorer la netteté en mode Nuit, fixez votre caméra sur un trépied ou toute autre surface stable et immobile.

### RATE FRÉQUENCE

Ce paramètre s'applique uniquement au mode Rafale. Les fréquences suivantes sont disponibles :

- Automatique (jusqu'à 30 photos en 1 seconde)
- 30 photos en 1, 2, 3 ou 6 secondes
- 10 photos en 1, 2 ou 3 secondes
- 5 photos en 1 seconde
- 3 photos en 1 seconde

## MODE PHOTO : PARAMÈTRES

---

### FOV CHAMP DE VISION (CDV) (PHOTOS)

Votre caméra offre deux options de CDV pour les photos. Toutes les photos sont capturées en 12 MP.

CDV	Description
Large	Champ de vision le plus large. Adapté aux prises de vue d'action pour capturer la plus grande zone possible à l'image. Ce CDV génère un effet fisheye, surtout au niveau des bords de la scène. Si nécessaire, les images peuvent être recadrées lors du montage.
Linéaire	Champ de vision intermédiaire avec suppression de l'effet fisheye associé au CDV Large. Adapté à la capture d'images aériennes ou à toute autre prise de vue faisant appel à une perspective plus traditionnelle.

## MODE PHOTO : PARAMÈTRES AVANCÉS

---

### PT PROTUNE

Protune est disponible en mode Photo avec les trois sous-modes de capture (Photo, Nuit et Rafale). Pour plus de détails sur les paramètres Protune, consultez la section [Protune](#) (page 77).

### GRANDE GAMME DYNAMIQUE (PHOTO)

Le format HDR (imagerie à grande gamme dynamique) permet de conserver un grand niveau de détail et de couleur sur une image. Ce paramètre est particulièrement utile pour les scènes qui comportent des ombres ou des zones lumineuses.

Le format HDR est disponible en mode Photo. Notez cependant les exceptions suivantes :

- Le format HDR s'applique uniquement au mode de capture Photo.
- Le format HDR n'est pas disponible avec la capture de photos en continu (lorsque vous maintenez le bouton **Obturbateur** enfoncé tout en étant en mode de capture Photo).
- Le format RAW et le Contrôle de l'exposition doivent être désactivés.
- Si Protune est activé, le format HDR est disponible uniquement si la compensation de la valeur d'exposition est inférieure à zéro et si le mode Couleur est défini sur Couleur GoPro.

Les options disponibles pour ce paramètre sont Désactivé (par défaut) et Activé. Pour accéder à ce paramètre avancé, consultez la section [Navigation à l'aide de l'écran tactile](#) (page 18).



## MODE PHOTO : PARAMÈTRES AVANCÉS

---

### RAW FORMAT RAW

Lorsque ce paramètre est activé, toutes les photos capturées sont accompagnées d'une image .jpg pour un affichage immédiat sur votre caméra ou un partage à l'aide de l'application l'application GoPro App. Les photos RAW sont enregistrées sous la forme de fichiers .gpr, basés sur le format .dng d'Adobe. Ces fichiers peuvent être utilisés dans Adobe Camera Raw (ACR) version 9.7 ou ultérieure. Vous pouvez également utiliser Adobe Photoshop Lightroom CC (version 2015.7 ou ultérieure) et Adobe Photoshop Lightroom 6 (version 6.7 ou ultérieure).

Le format RAW est disponible en mode Photo avec les sous-modes Photo et Nuit. Notez cependant les exceptions suivantes :

- Le format HDR doit être désactivé.
- Le CDV doit être défini sur Large.
- Le zoom doit être désactivé.
- Le format RAW n'est pas disponible avec la capture de photos en continu (lorsque vous maintenez le bouton **Obturbateur** enfoncé tout en étant en mode de capture Photo).

Les options disponibles pour ce paramètre sont Désactivé (par défaut) et Activé. Pour accéder à ce paramètre avancé, consultez la section [Navigation à l'aide de l'écran tactile](#) (page 18).

---

**ASTUCE DE PRO :** les photos au format .gpr se trouvent au même endroit et ont le même nom de fichier que les photos au format .jpg. Pour y accéder, insérez votre carte microSD dans un lecteur de cartes et localisez les fichiers à l'aide de l'explorateur de fichiers de votre ordinateur.

## MODE ACCÉLÉRÉ : MODES DE CAPTURE

---

Trois modes de capture sont disponibles en mode Accéléré : Vidéo en accéléré, Photo en accéléré et Photo de nuit en accéléré. Chaque mode de capture possède ses propres paramètres.

### VIDÉO EN ACCÉLÉRÉ

Le mode Vidéo en accéléré génère une vidéo à partir d'images capturées à des intervalles spécifiques. Cette option permet de capturer un événement en accéléré, puis de le visionner ou de le partager instantanément sous la forme d'une vidéo.

La résolution par défaut du mode Vidéo en accéléré est 4K, avec un intervalle par défaut de 0,5 seconde. En mode Vidéo en accéléré, les vidéos sont capturées sans son. Pour plus d'informations, consultez ces sections :



[Résolution vidéo en accéléré](#) (page 67)



[Intervalle \(Accéléré\)](#) (page 69)



[FOV Champ de vision \(CDV\) \(Accéléré\)](#) (page 70)

### PHOTO EN ACCÉLÉRÉ

Le mode Photo en accéléré capture une série de photos à des intervalles spécifiques. Sélectionnez ce mode pour capturer des photos de tout type d'activité, puis choisissez les meilleures par la suite.

## MODE ACCÉLÉRÉ : MODES DE CAPTURE

---

Les paramètres par défaut du mode Photo en accéléré sont un CDV Large, avec un intervalle par défaut de 0,5 seconde. Pour plus d'informations, consultez ces sections :

 [Intervalle \(Accéléré\)](#) (page 69)

**FOV** [Champ de vision \(CDV\) \(Accéléré\)](#) (page 70)

**PT** [Protune](#) (page 77)

**RAW** [Format RAW \(Accéléré\)](#) (page 71)

### PHOTO DE NUIT EN ACCÉLÉRÉ

Le mode Photo de nuit en accéléré capture une série de photos à des intervalles spécifiques lorsque la luminosité est réduite. L'obturateur reste ouvert plus longtemps pour laisser passer davantage de lumière dans les environnements sombres.

Les paramètres par défaut du mode Photo de nuit en accéléré sont un CDV Large, avec un réglage automatique de l'intervalle et de l'obturateur. Pour plus d'informations, consultez ces sections :

 [Obturateur \(Accéléré\)](#) (page 68)

 [Intervalle \(Accéléré\)](#) (page 69)

**FOV** [Champ de vision \(CDV\) \(Accéléré\)](#) (page 70)

**PT** [Protune](#) (page 77)

**RAW** [Format RAW \(Accéléré\)](#) (page 71)

## MODE ACCÉLÉRÉ : PARAMÈTRES

---

### RÉSOLUTION DU MODE VIDÉO EN ACCÉLÉRÉ

En mode Accéléré, la résolution et le CDV s'appliquent uniquement aux vidéos en accéléré.

La résolution vidéo désigne le nombre de lignes horizontales dans la vidéo. Les résolutions supérieures produisent davantage de détails et de clarté. Une vidéo en résolution 2,7K est donc de meilleure qualité qu'une vidéo en 1080p, car elle comprend 2704 lignes, d'une largeur de 1520 pixels chacune. (Une vidéo en 1080p contient 1920 lignes horizontales, d'une largeur de 1080 pixels chacune.)

Le champ de vision (CDV) désigne l'angle de la scène (mesuré en degrés) qui peut être capturé par l'objectif de la caméra. Large Le CDV capture la plus grande partie de la scène possible.

Les résolutions disponibles en mode Vidéo en accéléré sont 4K, 2,7K 4:3 et 1080p.

## MODE ACCÉLÉRÉ : PARAMÈTRES

---



### OBTURATEUR (ACCÉLÉRÉ)

Ce paramètre s'applique uniquement au sous-mode Photo de nuit en accéléré du mode Accéléré. Il permet de déterminer la durée d'ouverture de l'obturateur. L'option par défaut est Automatique.

Référez-vous à ce tableau pour sélectionner le paramètre le plus adapté à votre activité :

Paramètres	Exemples
Automatique (jusqu'à 2 s)	Lever de soleil, coucher de soleil, aube, crépuscule, pénombre, nuit
2 s, 5 s, 10 s, 15 s	Aube, crépuscule, pénombre, circulation de nuit, grande roue, feux d'artifice, peinture à la lumière
20 s	Ciel de nuit (avec lumière)
30 s	Étoiles de nuit, voie lactée (obscurité totale)

**ASTUCE DE PRO :** pour améliorer la netteté en mode Photo de nuit en accéléré, fixez votre caméra sur un trépied ou toute autre surface stable et immobile.

## MODE ACCÉLÉRÉ : PARAMÈTRES

---



### INTERVALLE (ACCÉLÉRÉ)

Le paramètre Intervalle détermine le laps de temps qui s'écoule entre chaque capture d'image.

#### Intervalles du mode Photo en accéléré et Vidéo en accéléré

Les intervalles disponibles avec le mode Vidéo en accéléré sont : 0,5 (intervalle par défaut), 1, 2, 5, 10, 30, et 60 secondes.

Intervalle	Exemples
0,5 à 2 secondes	Surf, vélo ou autre activité sportive
2 secondes	Rue très fréquentée
5 à 10 secondes	Nuages ou scènes extérieures de longue durée
10 à 60 secondes	Activités de longue durée, telles que les projets de construction ou artistiques

#### Intervalle Photo de nuit en accéléré

Le paramètre Intervalle détermine la fréquence de capture des photos. Les intervalles du mode Nuit en accéléré sont : Automatique, 4, 5, 10, 15, 20 et 30 secondes, et 1, 2, 5, 30 et 60 minutes.

L'option par défaut Automatique adapte l'intervalle au réglage de l'obturateur. Par exemple, si le paramètre Obturateur est configuré sur 10 secondes et le paramètre Intervalle sur Automatique, votre caméra capture une photo toutes les 10 secondes.

## MODE ACCÉLÉRÉ : PARAMÈTRES

---

Intervalle	Exemples
Automatique	Idéal pour toutes les expositions (capture aussi rapidement que possible, selon le réglage d'obturateur)
4 à 5 secondes	Scène urbaine nocturne, rue éclairée ou scènes avec mouvements
10 à 15 secondes	Éclairage faible avec mouvements lents, comme un ciel de nuit nuageux sous une lune brillante
20 à 30 secondes	Très faible luminosité ou mouvements très lents, comme un ciel étoilé avec une lumière ambiante ou un éclairage de rue minime

## FOV CHAMP DE VISION (CDV) (MODE ACCÉLÉRÉ)

Votre caméra offre deux options de CDV pour le mode Accélééré.

CDV	Description
Large	Champ de vision le plus large. Adapté aux prises de vue d'action pour capturer la plus grande zone possible à l'image. Ce CDV génère un effet fisheye, surtout au niveau des bords de la scène. Si nécessaire, les images peuvent être recadrées lors du montage.
Linéaire	Champ de vision intermédiaire éliminant la déformation due à l'effet fisheye. Adapté à la capture d'images aériennes ou à toute autre prise de vue faisant appel à une perspective plus traditionnelle.

## MODE ACCÉLÉRÉ : PARAMÈTRES AVANCÉS

---

### PT PROTUNE

Protune est disponible avec les sous-modes Photo en accéléré et Photo de nuit en accéléré du mode Accélééré. Pour plus de détails sur les paramètres Protune, consultez la section [Protune](#) (page 77).

### RAW FORMAT RAW (MODE ACCÉLÉRÉ)

Lorsque ce paramètre est activé, toutes les photos capturées sont accompagnées d'une image .jpg pour un affichage immédiat sur votre caméra ou un partage à l'aide de l'application l'application GoPro App. Les photos RAW sont enregistrées sous la forme de fichiers .gpr, basés sur le format .dng d'Adobe. Ces fichiers peuvent être utilisés dans Adobe Camera Raw (ACR) version 9.7 ou ultérieure. Vous pouvez également utiliser Adobe Photoshop Lightroom CC (version 2015.7 ou ultérieure) et Adobe Photoshop Lightroom 6 (version 6.7 ou ultérieure).

Le format RAW est disponible avec les sous-modes Photo en accéléré et Photo de nuit en accéléré du mode Accélééré. Notez cependant les exceptions suivantes :

- Le format HDR doit être désactivé.
- Le CDV doit être défini sur Large.
- Le zoom doit être désactivé.
- Si le sous-mode sélectionné est Photo en accéléré, l'intervalle doit être d'au moins 5 secondes.

## MODE ACCÉLÉRÉ : PARAMÈTRES AVANCÉS

---

- Si le sous-mode sélectionné est Photo de nuit en accéléré, le réglage de l'obturateur doit être d'au moins 5 secondes.

Les options disponibles pour ce paramètre sont Désactivé (par défaut) et Activé. Pour accéder à ce paramètre avancé, consultez la section [Navigation à l'aide de l'écran tactile](#) (page 18).

**ASTUCE DE PRO :** les photos au format .gpr se trouvent au même endroit et ont le même nom de fichier que les photos au format .jpg. Pour y accéder, insérez votre carte microSD dans un lecteur de cartes et localisez les fichiers à l'aide de l'explorateur de fichiers de votre ordinateur.

## COMMANDES AVANCÉES

---

### ZOOM

Le paramètre Zoom vous permet d'ajuster la distance à laquelle le sujet apparaît dans votre vidéo ou photo. Par défaut, la caméra n'utilise aucun zoom.

#### Réglage du zoom

1. Appuyez sur CDV.
2. Déplacez le curseur vers le haut ou vers le bas, jusqu'au niveau de zoom souhaité.
3. Pour quitter le paramètre Zoom, appuyez sur l'écran. Le niveau de zoom que vous avez défini s'applique uniquement au mode de capture sélectionné et perdure jusqu'à ce que vous changiez de mode de capture ou éteigniez la caméra.



Ce paramètre est disponible avec tous les modes de capture. Notez cependant les exceptions suivantes :

- Le zoom est disponible avec toutes les résolutions vidéo, sauf les résolutions 4K, 4K 4:3, 2,7K120 et 1080p240.
- Le zoom n'est pas disponible lorsque le CDV est défini sur SuperView.
- Pour les modes de capture de photos, le zoom est disponible uniquement lorsque le format RAW et le Contrôle de l'exposition sont désactivés.
- Vous ne pouvez pas modifier le niveau de zoom lorsque vous capturez une vidéo.

## COMMANDES AVANCÉES

### CONTRÔLE DE L'EXPOSITION

Par défaut, votre caméra se base sur la totalité de l'image pour déterminer le niveau d'exposition approprié. Cependant, le Contrôle de l'exposition vous permet d'indiquer à la caméra quelle zone doit être considérée en priorité lors de la détermination du niveau d'exposition. Ce paramètre est particulièrement utile pour les prises de vue où une zone importante se retrouverait surexposée ou sous-exposée sans ce traitement.

Lorsque vous modifiez ce paramètre, le résultat est instantanément visible sur l'écran tactile. Si vous changez de mode de capture, la caméra se base à nouveau sur la totalité de la scène pour déterminer le niveau d'exposition approprié.

#### Utilisation du Contrôle de l'exposition avec Exposition automatique

Avec cette méthode, la caméra base toujours l'exposition sur la zone de l'écran tactile que vous sélectionnez, quel que soit son contenu.

Supposons que votre caméra soit fixée sur le tableau de bord de votre véhicule. Il est recommandé de sélectionner la partie supérieure de l'écran tactile afin que l'exposition soit basée sur la scène située derrière le pare-brise, et non sur le tableau de bord (auquel cas la scène extérieure se retrouverait surexposée).

1. Appuyez sur l'écran tactile jusqu'à ce qu'un cadre de sélection se resserre au milieu de l'écran.
2. Déplacez le cadre sur la zone de référence du réglage de l'exposition. Vous pouvez également appuyer sur cette zone au lieu de déplacer le cadre.
3. Appuyez sur [ ✓ ] dans le coin inférieur droit.



## COMMANDES AVANCÉES

### Utilisation du Contrôle de l'exposition avec le mode Exposition verrouillée

Avec cette méthode, la caméra verrouille le niveau d'exposition. Ce niveau d'exposition reste activé jusqu'à ce que vous l'annuliez.

Supposons que vous fassiez du snowboard par une journée ensoleillée. En réglant manuellement le niveau d'exposition sur la veste de votre sujet, les images capturées tout au long de la journée resteront basées sur l'exposition de la veste. Le risque de sous-exposition des images par rapport à la forte luminosité de la neige est amoindri.

1. Appuyez sur l'écran tactile jusqu'à ce qu'un cadre de sélection se resserre au milieu de l'écran.
2. Déplacez le cadre sur la zone de référence du réglage de l'exposition. Vous pouvez également appuyer sur cette zone au lieu de déplacer le cadre.
3. Appuyez sur Exposition automatique pour passer en mode Exposition verrouillée.
4. Vérifiez que l'exposition vous convient, puis appuyez sur [ ✓ ] dans le coin inférieur droit pour verrouiller le niveau d'exposition.

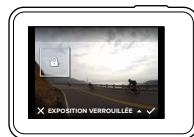

## COMMANDES AVANCÉES

---

### Annulation du Contrôle de l'exposition

Le Contrôle de l'exposition est automatiquement annulé lorsque vous sélectionnez un autre mode de capture ou redémarrez la caméra. Vous pouvez également annuler ce paramètre manuellement (voir ci-dessous). Lorsque vous annulez le réglage d'exposition précédemment défini, la caméra se base à nouveau sur la totalité de la scène pour déterminer le niveau d'exposition approprié.

1. Appuyez sur l'écran tactile jusqu'à ce qu'un cadre de sélection se resserre au milieu de l'écran.
2. Appuyez sur [ **X** ] dans le coin inférieur gauche.

---

**ASTUCE DE PRO :** pour plus d'informations sur les paramètres avancés d'exposition, consultez la section [Compensation de la valeur d'exposition](#) (page 81).

## COMMANDES AVANCÉES

---

### PROTUNE

Protune permet d'exploiter tout le potentiel de la caméra pour obtenir des images d'une qualité impressionnante et des vidéos et photos cinématographiques destinées à des productions professionnelles. Protune offre aux créateurs de contenu davantage de flexibilité et un processus de travail plus efficace que jamais.

Protune est compatible avec les outils professionnels de correction de couleur, le logiciel application Quik pour ordinateur et les autres logiciels d'édition de vidéos et photos.

Protune permet de régler manuellement les couleurs, l'équilibre des blancs, la vitesse de l'obturateur et plus encore pour un contrôle avancé et personnalisé de vos images vidéo et de vos photos.

### **PT** Protune

Protune est disponible en tant que paramètre avancé avec tous les modes de capture, sauf le mode Boucle et le mode Vidéo en accéléré. Pour accéder à ce paramètre avancé, consultez la section [Navigation à l'aide de l'écran tactile](#) (page 18). Les options disponibles pour ce paramètre sont Désactivé (par défaut) et Activé. Lorsque Protune est activé, [ **PT** ] s'affiche sur les écrans de la caméra.

Certains paramètres Protune ne sont pas disponibles lorsque le Contrôle de l'exposition est activé. Protune est disponible avec toutes les résolutions vidéo.

Les modifications que vous apportez aux paramètres Protune dans un mode de capture donné s'appliquent uniquement à ce mode. Par exemple, une modification de l'équilibre des blancs en mode Photo de nuit n'affectera pas l'équilibre des blancs des rafales de photos.

## COMMANDES AVANCÉES

### Couleur

Le paramètre Couleur permet d'ajuster le profil colorimétrique de vos vidéos et photos. Lorsque vous modifiez ce paramètre, le résultat est instantanément visible sur l'écran tactile.

Paramètre Couleur	Profil colorimétrique résultant
Couleur GoPro (par défaut)	Active un profil colorimétrique avec correction GoPro (même qualité de couleurs que lorsque Protune est désactivé).
Plat	Active un profil colorimétrique neutre pouvant être corrigé pour correspondre à des images tournées avec un autre équipement, offrant ainsi davantage de flexibilité en post-production. Du fait de sa longue courbe, le profil Plat capture davantage de détails dans les tons foncés et les tons clairs.

### Équilibre des blancs

L'équilibre des blancs permet d'ajuster la température de couleur des vidéos et des photos par rapport à la dominante chaude ou froide des conditions de luminosité. Lorsque vous modifiez ce paramètre, le résultat est instantanément visible sur l'écran tactile.

Les options de ce paramètre sont Automatique (par défaut), 2300K, 2800K, 3200K, 4000K, 4500K, 5500K, 6000K, 6500K et Natif. Les valeurs inférieures produisent des tons plus chauds.

Vous pouvez également sélectionner l'option Natif pour créer des fichiers avec une correction colorimétrique minimale appliquée par le capteur d'image, permettant ainsi des réglages plus précis en post-production.

## COMMANDES AVANCÉES

**ISO↓** ISO Minimum

**ISO↑** ISO Maximum

Les paramètres ISO Minimum et ISO Maximum permettent de définir une plage de valeurs pour la sensibilité de la caméra à la lumière et au bruit d'image. Les paramètres ISO créent un équilibre entre la luminosité et le bruit d'image résultant. Le bruit de l'image se rapporte au degré de granulation présent à l'image.

Avec une faible luminosité, les valeurs ISO supérieures produisent des images plus lumineuses, mais avec davantage de bruit. Les valeurs inférieures produisent des images plus sombres avec moins de bruit. Lorsque vous modifiez ce paramètre, le résultat est instantanément visible sur l'écran tactile. Par défaut, l'ISO Maximum est 1600 pour les vidéos et 3200 pour les photos. Par défaut, l'ISO Minimum est 100.

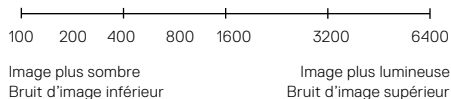

En mode de capture Vidéo ou Photo, l'ISO dépend du paramètre de l'obturateur (dans Protune). L'ISO Maximum que vous sélectionnez est utilisé comme valeur ISO maximale. La valeur ISO effectivement appliquée peut être inférieure selon les conditions de luminosité.

**ASTUCE DE PRO :** pour verrouiller le paramètre ISO sur une valeur spécifique, spécifiez des valeurs identiques pour les paramètres ISO Minimum et ISO Maximum.



## COMMANDES AVANCÉES

---



### Obturateur

Le paramètre Obturateur de Protune s'applique uniquement aux modes de capture Vidéo et Photo. Ce paramètre détermine la durée d'ouverture de l'obturateur. Lorsque vous modifiez ce paramètre, le résultat est instantanément visible sur l'écran tactile. Le paramètre par défaut est Automatique.

En mode Photo, les options disponibles pour ce paramètre sont Automatique, 1/125, 1/250, 1/500, 1/1000 et 1/2000 seconde.

En mode Vidéo, les options disponibles pour ce paramètre dépendent du réglage IPS choisi, comme indiqué ci-dessous.

Paramètres	Exemple 1 : 1080p30	Exemple 2 : 1080p60
Automatique	Automatique	Automatique
1/IPS	1/30 s	1/60 s
1/(2xIPS)	1/60 s	1/120 s
1/(4xIPS)	1/120 s	1/240 s
1/(8xIPS)	1/480 s	1/960 s

**ASTUCE DE PRO :** pour améliorer la netteté de vos vidéos et de vos photos lorsque vous utilisez le paramètre Obturateur, fixez votre caméra sur un trépied ou toute autre surface stable et immobile.

## COMMANDES AVANCÉES

---



### Compensation de la valeur d'exposition (Comp V.E.)

La compensation de la valeur d'exposition affecte la luminosité de votre vidéo ou photo. L'ajustement de ce paramètre peut améliorer la qualité d'image lors de prises de vue réalisées dans des environnements où la luminosité est contrastée.

Les options de ce paramètre vont de -2,0 à +2,0. Le paramètre par défaut est 0.

Lorsque vous modifiez ce paramètre, le résultat est instantanément visible sur l'écran tactile. Les valeurs supérieures produisent des images plus lumineuses.

En mode Vidéo, ce paramètre est disponible uniquement si l'obturateur est réglé sur Automatique.

Pour plus d'informations sur le réglage de l'exposition en fonction d'une zone spécifique de la scène, consultez la section [Contrôle de l'exposition](#) (page 74).

---

**ASTUCE DE PRO :** la compensation de la valeur d'exposition ajuste la luminosité dans la limite du réglage ISO sélectionné. Si la luminosité a déjà atteint le réglage ISO dans un environnement à faible luminosité, augmenter la compensation de la valeur d'exposition n'aura aucun effet. Pour augmenter davantage la luminosité, sélectionnez une valeur ISO supérieure.

## COMMANDES AVANCÉES

---



### Netteté

Le paramètre Netteté contrôle la qualité des détails capturés sur vos images vidéo ou vos photos. Les options de ce paramètre sont : Élevée (par défaut), Moyenne et Faible.

Lorsque vous modifiez ce paramètre, le résultat est instantanément visible sur l'écran tactile.

---

**ASTUCE DE PRO :** si vous comptez augmenter la netteté durant le montage, réglez ce paramètre sur Faible.



### Audio RAW

Ce paramètre s'applique uniquement au mode de capture Vidéo et crée un fichier .wav séparé avec votre vidéo, en plus de la piste .mp4 standard. Vous pouvez sélectionner le niveau de traitement à appliquer à la piste audio RAW. Ce paramètre est utile si vous souhaitez obtenir un fichier .wav séparé pour le partager ou l'utiliser en post-production.

Option	Description
Désactivé (par défaut)	Aucun fichier .wav séparé n'est créé.
Low (Faible)	Applique un traitement minimal. Idéale lorsque le traitement audio est appliqué en post-production.

## COMMANDES AVANCÉES

---

Option	Description
Moy.	Applique un traitement basé sur le paramètre Contrôle audio manuel (vent et/ou stéréo). Si le contrôle audio manuel est désactivé, la caméra alterne automatiquement entre le filtrage du vent et la prise de son stéréo.
High (Élevée)	Applique un traitement audio intégral (gain automatique et encodage AAC).

**ASTUCE DE PRO :** les fichiers audio au format .wav se trouvent au même endroit et ont le même nom de fichier que les fichiers au format .mp4. Pour y accéder, insérez votre carte microSD dans un lecteur de cartes et localisez les fichiers à l'aide de l'explorateur de fichiers de votre ordinateur.

### Réinitialisation

Cette option restaure les valeurs par défaut de tous les paramètres Protune.

## CONNEXION À UN ACCESSOIRE AUDIO

---

Un microphone accessoire ou un autre composant peut permettre une capture audio améliorée pour vos vidéos.

1. Connectez l'accessoire audio au port USB-C de votre caméra à l'aide de l'adaptateur de micro 3,5 mm Pro de GoPro (vendu séparément).
2. À partir de l'écran principal de la caméra, glissez vers le bas.
3. Appuyez sur Préférences > Entrée audio.
4. Appuyez sur une option :

Option	Description
Micro standard (par défaut)	Compatible avec un micro non alimenté
Micro standard+	Compatible avec un micro non alimenté, gain de niveau de 20 dB
Micro alimenté	Compatible avec un micro auto-alimenté
Micro alimenté+	Compatible avec un micro auto-alimenté, gain de niveau de 20 dB
Entrée ligne	Compatible avec les sorties de niveau ligne d'autres équipements audio (console de mixage, préamplificateur guitare, lecteur karaoké, etc.)

*Remarque : si vous hésitez sur l'option à sélectionner, reportez-vous aux instructions du fabricant de votre microphone.*

## PERSONNALISATION DE VOTRE GOPRO

---

Du réglage du volume des bips sonores à la désactivation des témoins d'état, votre caméra peut être configurée selon vos préférences.

### MODIFICATION DES PRÉFÉRENCES

1. Glissez vers le bas, puis appuyez sur Préférences.
2. Appuyez sur un paramètre, puis sur une autre option.
3. Pour quitter, glissez vers le bas.

### DATE ET HEURE

La date et l'heure sont automatiquement mises à jour lorsque vous connectez la caméra à l'application application GoPro App ou au logiciel application Quik pour ordinateur. Toutefois, vous pouvez modifier ces paramètres manuellement si nécessaire.

*Remarque : si la batterie est retirée de la caméra pendant une période prolongée, la date et l'heure doivent être à nouveau réglées (automatiquement ou manuellement).*

### FORMAT DE DATE

*Le format de date est automatiquement basé sur la langue que vous sélectionnez pour la caméra. Toutefois, vous pouvez modifier ce paramètre manuellement si nécessaire. Les options sont JJ.MM.AA, MM.JJ.AA et AA.MM.JJ.*

### VOLUME BIPS

Définit le volume des alertes de votre GoPro. Les options sont Élevé (par défaut), Moy., Faible et Désactivé.

### LED

Détermine les témoins d'états qui fonctionnent. Les options sont Tous allumés (par défaut), Tous éteints et Éteints devant.

---

**ASTUCE DE PRO :** désactivez les témoins d'état avant si vous utilisez la caméra dans une zone comportant des fenêtres ou des miroirs, susceptibles de causer des reflets dans la prise de vue.

## PERSONNALISATION DE VOTRE GOPRO

---

### MODE PAR DÉFAUT

Définit le mode de capture activé par défaut lorsque vous allumez votre GoPro. Les options sont Vidéo (par défaut), Vidéo en accéléré, Boucle, Photo, Nuit, Rafale, Photo en accéléré et Photo de nuit en accéléré.

*Remarque : ce paramètre n'affecte pas le mode Capture rapide.*

### ARRÊT AUTOMATIQUE

Éteint votre GoPro après une période d'inactivité pour économiser l'autonomie de la batterie. Les options sont 5 minutes, 15 minutes (par défaut), 30 minutes et Jamais.

*Remarque : le contrôle vocal n'est pas disponible lorsque la caméra est éteinte, sauf si le paramètre Activation par voix est activé. Si vous souhaitez utiliser le contrôle vocal, choisissez une durée d'arrêt automatique supérieure, ou sélectionnez l'option Jamais.*

### ÉCONOMISEUR D'ÉCRAN

Désactive l'écran tactile après une période d'inactivité pour économiser l'autonomie de la batterie. Les options sont 1 minute (par défaut), 2 minutes, 3 minutes et Jamais. Pour réactiver l'écran tactile, appuyez sur un point quelconque de l'écran. Après l'extinction de l'écran tactile, vous pouvez continuer à utiliser les boutons de la caméra et le contrôle vocal.

### LUMINOSITÉ

Ajuste le niveau de luminosité de l'écran tactile. Les options vont de 10 % à 100 % (par défaut).

## PERSONNALISATION DE VOTRE GOPRO

---



### ROTATION AUTOMATIQUE

Ce paramètre détermine l'orientation de votre vidéo ou de vos photos pour éviter de capturer des images à l'envers.

Paramètre	Description
Automatique	(Rotation d'image automatique) La caméra sélectionne automatiquement l'option Haut ou Bas en fonction de son orientation en début d'enregistrement. L'image résultante est toujours orientée vers le haut, dans le bon sens.
Haut (par défaut)	La caméra est configurée pour toujours orienter les images vers le haut.
Bas	La caméra est configurée pour toujours orienter les images vers le bas.

### VERROUILLAGE AUTOMATIQUE

Ce paramètre verrouille l'écran tactile pour empêcher toute saisie accidentelle. Ce paramètre est désactivé par défaut.

- Pour activer le Verrouillage automatique, glissez vers le bas, puis appuyez sur [  ]. Pour déverrouiller temporairement l'écran, glissez vers le bas, puis appuyez sur l'écran tactile.
- Pour désactiver le Verrouillage automatique, glissez vers le bas, puis appuyez sur [  ].

## PERSONNALISATION DE VOTRE GOPRO

---

### GPS

Enregistre les coordonnées de l'emplacement où les photos et les vidéos ont été capturées. Pour visualiser ces informations, visionnez les vidéos ou les photos à l'aide d'une application pour ordinateur ou mobile compatible. Pour en savoir plus, rendez-vous sur la page [gopro.com/help](http://gopro.com/help).

### LANGUE

Définit la langue de l'interface utilisateur de la caméra.

### FORMAT VIDÉO

Définit les fréquences d'images régionales utilisées par votre caméra pour l'enregistrement et la lecture vidéo sur un téléviseur/téléviseur à haute définition. Le choix de l'option appropriée pour votre région permet d'éviter un scintillement des images sur les vidéos capturées en intérieur.

Paramètre	Description
NTSC	Sélectionnez cette option pour lire votre vidéo sur un téléviseur NTSC (la plupart des téléviseurs en Amérique du Nord)
PAL	Sélectionnez cette option pour lire votre vidéo sur un téléviseur PAL (la plupart des téléviseurs hors d'Amérique du Nord)

## MESSAGES IMPORTANTS

---

### ICÔNE DE TEMPÉRATURE

---



L'icône de température s'affiche sur l'écran d'état lorsque la température de la caméra devient trop élevée et que celle-ci doit refroidir. Laissez-la simplement refroidir avant de tenter de la réutiliser. Votre caméra a été conçue pour identifier les états de surchauffe et s'éteindre si nécessaire.

### ICÔNE DE RÉPARATION DE FICHIER

---



Si l'enregistrement a été interrompu brusquement et si le fichier vidéo n'a pas été correctement sauvegardé, celui-ci peut être endommagé. Si cela se produit, la caméra affiche l'icône de réparation de fichier pour indiquer que cette opération est en cours. Une fois le processus terminé, un message vous indique si la réparation a réussi ou échoué. Appuyez sur n'importe quel bouton pour continuer à utiliser la caméra.

### MESSAGES RELATIFS AUX CARTES MICROSD

---

NO SD (PAS DE CARTE SD)	Aucune carte n'est présente. La caméra requiert une carte microSD, microSDHC ou microSDXC (vendues séparément) pour capturer des vidéos et des photos.
FULL (PLEINE)	La carte est pleine. Supprimez des fichiers ou insérez une autre carte.
SD ERR (ERREUR SD)	La caméra ne parvient pas à lire les informations de la carte. Reformatez la carte dans la caméra.

## RÉINITIALISATION DE VOTRE CAMÉRA

### REDÉMARRAGE DE VOTRE GOPRO

Si votre caméra ne répond pas, maintenez le bouton **Mode** [  ] enfoncé pendant 8 secondes pour éteindre la caméra, puis redémarrez-la. Tous les paramètres sont conservés.

### RESTAURATION DE TOUS LES PARAMÈTRES PAR DÉFAUT

Cette option restaure tous les paramètres par défaut, à l'exception de la date, de l'heure, du nom et du mot de passe de la caméra, de la langue et du format vidéo.

1. À partir de l'écran principal, glissez vers le bas.
2. Appuyez sur Préférences > Paramètres caméra par défaut, puis sur Réinitialiser.

### RÉINITIALISATION DES CONNEXIONS

Cette option efface la liste de vos connexions et réinitialise le mot de passe de la caméra. Si vous réinitialisez les connexions, vous devrez reconnecter vos dispositifs à votre GoPro.

1. À partir de l'écran principal, glissez vers le bas.
2. Appuyez sur Connexions > Réinitialiser les connexions, puis sur Réinitialiser.

### RESTAURATION DES PARAMÈTRES D'USINE

Suivez les étapes ci-dessous pour réinitialiser tous les paramètres, effacer la liste de vos connexions et supprimer la caméra de votre compte GoPro Plus. Cette option est utile si vous revendez votre caméra et souhaitez restaurer son état d'origine.

*Remarque : cette option ne modifie pas la version du logiciel de votre caméra.*

1. À partir de l'écran principal, glissez vers le bas.
2. Appuyez sur Préférences > Réinitialisation usine, puis sur Réinitialiser.

La restauration des paramètres d'usine n'efface pas la totalité du contenu de votre carte microSD. Pour effacer le contenu de votre carte microSD, consultez la section [Reformatage de votre carte microSD](#) (page 9).

## FIXATION

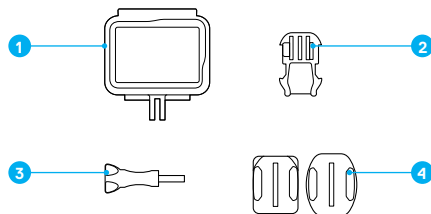

1. The Frame
2. Boucle de fixation
3. Vis de fixation
4. Fixations adhésives incurvées et plates

### THE FRAME

Le cadre The Frame (pour les caméras HERO6 Black/HERO5 Black) offre une protection supplémentaire pour votre caméra si celle-ci tombe. Il est donc plus prudent d'utiliser le cadre The Frame pour certaines activités, même si la caméra n'est pas fixée.

HERO6 Black est étanche jusqu'à 10 m, lorsque les portes sont fermées. Aucun boîtier supplémentaire n'est nécessaire lorsque vous utilisez la caméra dans l'eau ou à proximité.

**NOTE :** The Frame n'améliore pas l'étanchéité de la caméra.

**ASTUCE DE PRO :** durant les activités aquatiques, utilisez des dragonnes de caméra pour une sécurité accrue et un Floaty pour la faire flotter (vendus séparément). Pour plus d'informations, rendez-vous sur [gopro.com](http://gopro.com).

## FIXATION

### MONTAGE DE VOTRE CAMÉRA SUR DES FIXATIONS

Pour monter votre caméra sur une fixation, vous aurez besoin du cadre The Frame (pour les caméras HERO6 Black/HERO5 Black), d'une boucle de fixation et/ou d'une vis de fixation, selon la fixation que vous utilisez.

1. Pour installer la caméra dans The Frame :

- Ouvrez le loquet.
- Insérez la caméra dans le cadre. Le bord avant inférieur de The Frame est relevé. Assurez-vous que l'avant de la caméra est plaqué contre celui-ci.
- Fermez la porte.
- Verrouillez le loquet.

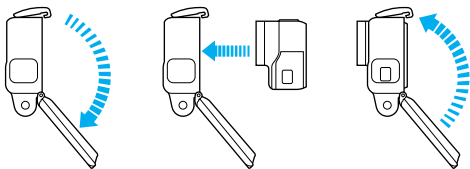

2. Montez The Frame sur la boucle de fixation.

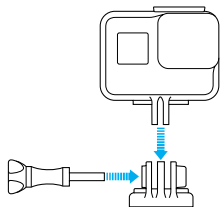

## FIXATION

- Suivez les *Consignes de montage* (page 93) pour monter une fixation adhésive sur une surface.
- Pour monter la boucle de fixation sur la fixation :
  - Faites basculer la cheville pour boucle de fixation vers le haut.
  - Faites glisser la boucle dans la fixation jusqu'à ce qu'elle se clipse.
  - Appuyez sur la cheville pour la plaquer contre la boucle.

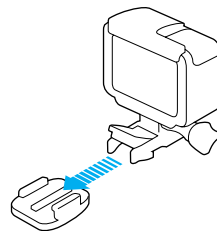

**ASTUCE DE PRO :** si vous fixez la caméra HERO6 Black à l'envers, la caméra change automatiquement l'orientation de l'image pour que celle-ci soit orientée vers le haut. Pour plus d'informations, consultez la section *Rotation automatique* (page 87).

## FIXATION

---

### INSTRUCTIONS DE MONTAGE

Suivez ces instructions lorsque vous montez des fixations adhésives sur des surfaces incurvées et planes de casques, de véhicules ou d'équipements :

- Posez les fixations adhésives au moins 24 heures avant utilisation.
- Les fixations adhésives ne doivent être installées que sur des surfaces lisses. Les surfaces poreuses ou texturées n'offrent pas une adhérence suffisante. Lors de la pose de la fixation, exercez une pression suffisante pour permettre un contact complet sur toute la surface.
- Appliquez les fixations adhésives uniquement sur des surfaces propres et sèches. La cire, l'huile, la saleté ou d'autres débris réduisent l'adhérence et sont susceptibles d'entraîner une chute de la fixation et de la caméra.
- Installez les fixations adhésives à température ambiante. L'adhésif des fixations n'adhère pas correctement s'il est appliqué dans des environnements froids ou humides ou sur des surfaces froides ou humides.
- Reportez-vous aux lois et réglementations locales et nationales pour vous assurer que la fixation d'une caméra sur votre équipement (comme du matériel de chasse) est autorisée. Respectez toujours les réglementations qui restreignent l'utilisation des appareils électroniques ou des caméras grand public.
- Durant les activités aquatiques, utilisez des dragonnes de caméra pour une sécurité accrue et un Floaty pour la faire flotter (vendus séparément).



**AVERTISSEMENT** : pour éviter les blessures, n'utilisez pas de dragonne lorsque la caméra est fixée sur un casque. Ne fixez pas la caméra directement sur des skis ou des snowboards.

Pour plus d'informations sur les fixations, rendez-vous sur [gopro.com](https://gopro.com).

## RETRAIT DE LA PORTE LATÉRALE

---

**AVERTISSEMENT** : si vous utilisez votre caméra avec une fixation pour casque GoPro, choisissez toujours un casque conforme aux normes de sécurité applicables.



Choisissez un casque adapté au sport ou à l'activité que vous pratiquez et assurez-vous de choisir la taille et la forme qui vous conviennent. Examinez votre casque afin de vérifier qu'il est en bon état et suivez les instructions du fabricant pour une utilisation sûre du casque.

Tout casque ayant subi un choc violent doit être remplacé. Aucun casque n'est en mesure de protéger contre toutes les blessures.

Dans certaines situations, comme lors du chargement d'une caméra montée dans The Frame ou de la connexion d'accessoires audio ou HDMI ou d'un drone GoPro, vous devez retirer la porte latérale afin d'accéder aux ports.



**AVERTISSEMENT** : retirez la porte latérale uniquement lorsque vous utilisez la caméra dans un environnement sec et sans poussière. La caméra n'est pas étanche lorsque sa porte est ouverte. Ne faites jamais fonctionner la caméra avec la porte de la batterie ouverte.



## RETRAIT DE LA PORTE LATÉRALE

### RETRAIT DE LA PORTE LATÉRALE

1. Maintenez le bouton de déverrouillage enfoncé et faites glisser la porte pour l'ouvrir.
2. Retirez la porte de la caméra.

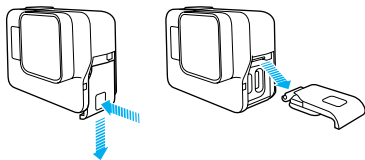

### REMONTAGE DE LA PORTE LATÉRALE

1. Maintenez le bouton de déverrouillage enfoncé et tirez sur la languette de la porte.



2. Clipsez la languette sur la petite barre argentée.

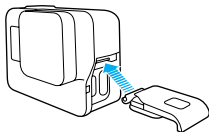

## MAINTENANCE

Suivez ces consignes pour bénéficier des performances optimales de votre caméra :

- La caméra est étanche jusqu'à 10 m, sans boîtier. Assurez-vous que les portes sont fermées avant d'utiliser la caméra à proximité d'eau, de poussière ou de sable.
- Avant de fermer les portes, assurez-vous qu'aucun débris n'est présent sur le joint. Si nécessaire, nettoyez à l'aide d'un chiffon.
- Avant d'ouvrir les portes, assurez-vous que ni eau ni débris ne sont présents sur la caméra. Si nécessaire, rincez la caméra à l'eau claire et séchez-la avec un chiffon.
- Si du sable ou des débris durcissent autour des portes, faites tremper la caméra dans de l'eau du robinet chaude pendant 15 minutes, puis rincez soigneusement, afin de retirer les débris avant d'ouvrir les portes.
- Dans les environnements humides, séchez l'écran tactile à l'aide d'un chiffon doux de façon à ce qu'il réagisse au toucher.
- Pour bénéficier de performances audio optimales, secouez la caméra ou soufflez sur le micro pour éliminer l'eau et les débris présents dans les orifices du micro. Pour éviter d'endommager les membranes internes étanches, ne projetez pas d'air comprimé dans les orifices du micro.
- Après chaque utilisation dans de l'eau salée, rincez la caméra à l'eau claire et séchez-la avec un chiffon doux.
- Pour nettoyer l'objectif et son cache, essuyez-les à l'aide d'un chiffon doux non pelucheux. Si des débris se logent entre l'objectif et l'anneau de garniture, éliminez-les avec de l'eau ou de l'air. N'insérez aucun objet étranger autour de l'objectif.

## INFORMATIONS SUR LA BATTERIE

---

### OPTIMISATION DE L'AUTONOMIE DE LA BATTERIE

Un message s'affiche sur l'écran tactile lorsque la charge de la batterie est inférieure à 10 %. Si la charge de la batterie atteint 0 % en cours d'enregistrement, la caméra sauvegarde le fichier et s'éteint.

Si possible, suivez ces consignes pour optimiser l'autonomie de la batterie :

- Désactivez les connexions sans fil
- Désactivez le GPS
- Capturez des vidéos avec des fréquences d'images et des résolutions inférieures
- Désactivez Protune
- Utilisez ces paramètres :
  - *Capture rapide* (page 28)
  - *Économiseur d'écran* (page 86)
  - *Arrêt automatique* (page 86)
  - *Luminosité* (page 86)

### ENREGISTREMENT EN COURS DE CHARGEMENT

À l'aide du câble USB-C fourni avec votre caméra, vous pouvez capturer des vidéos et des photos tout en branchant la caméra à un adaptateur de charge USB, au Supercharger GoPro, à un autre chargeur GoPro, ou à l'alimentation portable GoPro. Même si la batterie ne se charge pas pendant l'enregistrement, ces méthodes permettent d'alimenter la caméra et de filmer sur des durées plus importantes. Dès que vous arrêtez d'enregistrer, le chargement reprend (il est impossible d'enregistrer lorsque vous rechargez la caméra par le biais d'un ordinateur).

*Remarque : la porte latérale étant ouverte lors du chargement, l'étanchéité de la caméra n'est plus assurée.*

## INFORMATIONS SUR LA BATTERIE

---



**AVERTISSEMENT :** l'utilisation d'un chargeur mural autre que le chargeur GoPro peut endommager la batterie de la caméra GoPro et provoquer un incendie ou une fuite. À l'exception du Supercharger GoPro (vendu séparément), utilisez uniquement des chargeurs portant la mention : Sortie 5 V 1 A. Si vous ignorez la tension et l'intensité de sortie de votre chargeur, utilisez le câble USB fourni pour charger la caméra sur votre ordinateur.

### STOCKAGE ET MANIPULATION DE LA BATTERIE

La caméra contient des pièces fragiles, notamment la batterie. Évitez d'exposer votre caméra à des températures trop basses ou trop élevées. Les températures extrêmes peuvent temporairement diminuer l'autonomie de la batterie ou nuire à la fonctionnalité de la caméra. Évitez les changements brusques de température ou d'humidité, de la condensation pouvant se former à l'intérieur et à l'extérieur de la caméra.

Ne faites pas sécher la caméra ou la batterie à l'aide d'une source de chaleur externe comme un four à micro-ondes ou un sèche-cheveux. Toute détérioration de la caméra ou de la batterie due à un contact avec des liquides n'est pas couverte par la garantie.

N'entreposez pas la batterie avec des objets métalliques comme des pièces de monnaie, des clés ou des bijoux. Les bornes de la batterie peuvent provoquer un incendie si elles entrent en contact avec des objets métalliques.

N'apportez aucune modification non autorisée à la caméra. Vous risqueriez de compromettre votre sécurité et les performances de la caméra, d'enfreindre la réglementation en vigueur et d'annuler la garantie.

## INFORMATIONS SUR LA BATTERIE

---



**AVERTISSEMENT** : ne jamais laisser tomber, démonter, ouvrir, écraser, plier, déformer, percer, lacérer, exposer aux micro-ondes, incinérer ou peindre la caméra ou la batterie. Ne pas introduire de corps étrangers dans le compartiment de la batterie de la caméra. Ne pas utiliser la caméra ou la batterie si celles-ci ont été endommagées, par exemple si elles sont fissurées, percées ou si elles ont pris l'eau. Le démontage ou le percement de la batterie peut entraîner une explosion ou un incendie.

### ÉLIMINATION DE LA BATTERIE

La plupart des batteries lithium-ion rechargeables sont considérées comme des déchets non dangereux et peuvent donc être jetées comme simple déchet ménager. De nombreuses municipalités ont adopté des lois en matière de recyclage des batteries. Renseignez-vous auprès de votre lieu de résidence pour connaître la législation en vigueur et vérifier que vous avez le droit de jeter les batteries rechargeables à la poubelle. Pour éliminer les batteries lithium-ion en toute sécurité, couvrez les bornes avec du ruban masque, du ruban isolant ou du ruban d'emballage pour éviter qu'elles n'entrent en contact avec des objets métalliques et ne provoquent un incendie pendant leur transport.

Les batteries lithium-ion contiennent toutefois des matériaux recyclables et sont considérées comme des produits recyclables par le programme de recyclage des batteries de la société RBRC (Rechargeable Battery Recycling Corporation). Nous vous invitons à vous renseigner auprès de Call2Recycle sur le site [Web.call2recycle.org](http://Web.call2recycle.org) ou à appeler le 1-800-BATTERY (numéro disponible uniquement en Amérique du Nord) avant de vous rendre au centre de recyclage le plus proche.

Ne jetez jamais les batteries dans un feu, car elles risqueraient d'exploser.



**AVERTISSEMENT** : utilisez uniquement des batteries de rechange recommandées par le fabricant de votre caméra.

## DÉPANNAGE

---

### JE NE SAIS PAS QUELS PARAMÈTRES UTILISER

Consultez la section [Paramètres pour vos activités](#) (page 26).

### MA GOPRO NE S'ALLUME PAS

Assurez-vous que votre GoPro est chargée. Pour charger votre caméra, utilisez le câble USB-C fourni et un ordinateur. Vous pouvez également utiliser le Supercharger GoPro ou un chargeur mural ou chargeur voiture compatibles USB de GoPro (vendus séparément), ou tout autre chargeur portant la mention Sortie 5 V 1 A. Le Supercharger délivre une tension de 5 V 2 A.

### MA GOPRO NE RÉPOND PAS LORSQUE J'APPUIE SUR UN BOUTON

Consultez la section [Redémarrage de votre GoPro](#) (page 90).

### LA LECTURE SUR MON ORDINATEUR EST SACCADÉE

Les sauts durant la lecture ne sont généralement pas dus aux fichiers. Si vous constatez des sauts d'image, l'une des causes suivantes peut expliquer le problème :

- Utilisation d'un lecteur vidéo non compatible. Les lecteurs vidéo ne prennent pas tous en charge les codecs H.265/HEVC et H.264. Pour des résultats optimaux, téléchargez la version la plus récente du logiciel application Quik pour ordinateur gratuitement sur [gopro.com/apps](http://gopro.com/apps).
- L'ordinateur ne dispose pas de la configuration système requise pour la lecture HD. Plus la résolution et la fréquence d'images d'une vidéo sont élevées, plus sa lecture mobilise des ressources de traitement de l'ordinateur. Assurez-vous que votre ordinateur répond à la configuration système requise de votre logiciel de lecture.

Si votre ordinateur ne répond pas à la configuration système requise, enregistrez en 1080p60 en désactivant Protune, et fermez tous les autres programmes ouverts sur votre ordinateur. Si cette résolution n'améliore pas la lecture, essayez d'enregistrer en 720p60.

## DÉPANNAGE

---

### J'AI OUBLIÉ LE NOM D'UTILISATEUR OU LE MOT DE PASSE DE MA CAMÉRA

Glissez vers le bas, puis appuyez sur Connexions > Nom et mot de passe.

### JE NE SAIS PAS QUELLE VERSION DU LOGICIEL J'UTILISE

À partir de l'écran principal, glissez vers le bas. Appuyez ensuite sur Préférences > À propos de cette GoPro. Le Numéro de version indique la version actuelle de votre logiciel.

### JE NE TROUVE PAS LE NUMÉRO DE SÉRIE DE MA CAMÉRA

Le numéro de série de la caméra est indiqué à plusieurs endroits :

- Dans Préférences > À propos de cette GoPro
- À l'intérieur du compartiment de la batterie (retirez la batterie pour le voir)
- Sur la carte microSD de votre caméra (dans le fichier version.txt du répertoire « MSC »)

Pour consulter d'autres réponses aux questions les plus fréquemment posées, rendez-vous sur [gopro.com/help](https://gopro.com/help).

## ASSISTANCE CLIENTÈLE

---

GoPro s'engage à fournir le meilleur service possible. Pour joindre le service d'assistance clientèle de GoPro, rendez-vous sur [gopro.com/help](https://gopro.com/help).

## MARQUES DÉPOSÉES

---

GoPro, HERO, Karma, Session et leurs logos respectifs sont des marques commerciales ou des marques déposées de GoPro, Inc. aux États-Unis et dans les autres pays. © 2017 GoPro, Inc. Tous droits réservés. Fabriqué en Chine. Hecho en China. Pour obtenir des informations sur les brevets, rendez-vous sur [gopro.com/patents](https://gopro.com/patents). GoPro, Inc., 3000 Clearview Way, San Mateo CA 94402 | GoPro GmbH, Floessergasse 2, 81369 Munich, Allemagne

CE PRODUIT EST VENDU AVEC UNE LICENCE LIMITÉE ET SON UTILISATION EST AUTORISÉE UNIQUEMENT EN ASSOCIATION AVEC DU CONTENU HEVC RÉPONDANT À CHACUNE DE CES TROIS CONDITIONS : (1) CONTENU HEVC À USAGE PERSONNEL UNIQUEMENT ; (2) CONTENU HEVC NON MIS EN VENTE ; ET (3) CONTENU HEVC CRÉÉ PAR LE PROPRIÉTAIRE DU PRODUIT. CE PRODUIT NE PEUT PAS ÊTRE UTILISÉ EN ASSOCIATION AVEC DU CONTENU ENCODÉ EN HEVC CRÉÉ PAR UN TIERS, QUE L'UTILISATEUR A COMMANDÉ OU ACHETÉ À UN TIERS, SAUF SI L'UTILISATEUR DISPOSE DE DROITS ACCORDÉS SÉPARÉMENT POUR L'UTILISATION DU PRODUIT DOTÉ D'UN TEL CONTENU PAR UN VENDEUR AUTORISÉ DU CONTENU. VOTRE UTILISATION DE CE PRODUIT EN ASSOCIATION AVEC DU CONTENU ENCODÉ EN HEVC VAUT ACCEPTATION DE L'AUTORITÉ LIMITÉE D'UTILISATION COMME INDIQUÉ PRÉCÉDEMMENT.

## INFORMATIONS RÉGLEMENTAIRES

---

Pour consulter la liste complète des homologations par pays, reportez-vous aux Instructions produit et sécurité importantes fournies avec votre caméra ou visitez le site [gopro.com/help](http://gopro.com/help).

