

**Plattenspieler
Giradischi
Tourne-disque
Platenspelersysteem
Pladespiller
Skivspelarsystem
Sistema de plato giratorio
Gramofon
Gramofonové šasi**

Bedienungsanleitung/Istruzioni per l'uso
Mode d'emploi/Gebruiksaanwijzing
Betjeningsvejledning/Bruksanvisning
Instrucciones de funcionamiento/Instrukcja obsługi
Návod k obsluze

Model No. **SL-1210M5G/SL-1200GLD**



Technics®

Bitte lesen Sie diese Bedienungsanleitung vor dem Anschließen, Inbetriebnehmen oder Einstellen dieses Gerätes vollständig durch. Diese Anleitung bitte aufbewahren.

Prima di collegare, far funzionare o regolare l'apparecchio, leggere completamente queste istruzioni. Conservare questo manuale.

Avant de raccorder, faire fonctionner ou régler l'appareil, lire attentivement tout ce mode d'emploi. Conserver ce manuel.

Gelieve deze gebruiksaanwijzing volledig door te lezen alvorens dit product aan te sluiten, te bedienen of af te stellen. Bewaar deze gebruiksaanwijzing.

Læs venligst hele denne betjeningsvejledning, før du tilslutter, betjener eller indstiller dette apparat. Gem vejledningen til senere brug.

Läs denna bruksanvisning helt innan du ansluter, använder eller justerar denna produkt. Spara denna bruksanvisning.

Antes de conectar, operar o ajustar este producto, sírvase leer estas instrucciones completamente. Guarde este manual.

Przed uruchomieniem sprzętu prosimy o dokładne zapoznanie się z treścią niniejszej instrukcji. Prosimy o zachowanie niniejszej instrukcji obsługi. Niniejsza instrukcja została opracowana na podstawie oryginalnej publikacji firmy MATSUSHITA ELECTRIC INDUSTRIAL CO., LTD.

Dříve než začnete jakékoli zapojování, operace nebo nastavování tohoto výrobku, prostudujte si prosím celý tento návod. Ušchovejte si prosím tento návod k obsluze.

DEUTSCH

ITALIANO

FRANÇAIS

NEDERLANDS

DANSK

SVENSKA

ESPAÑOL

POLSKI

ČESKY

Wir möchten Ihnen dafür danken, dass Sie sich für dieses Gerät entschieden haben.

Für optimale Leistung und Sicherheit lesen Sie bitte diese Bedienungsanleitung aufmerksam durch.

Die Abbildungen und das Foto in dieser Bedienungsanleitung zeigen das Modell SL-1210M5G.

Inhaltsverzeichnis

Mitgeliefertes Zubehör	2
Sicherheitsmaßnahmen.....	2
Besondere Merkmale	3
Vorbereitung des Tonabnehmers	3
Teilebezeichnung	3
Zusammenbau des Plattenspielers	4
Anschlüsse und Aufstellung.....	4
Anschließen an einen Verstärker und an eine Netzsteckdose... 4	
Anschließen an ein Mischpult (separat erhältlich)	5
Aufstellung	5
Vorbereitende Justierungen.....	5
Horizontalbalance und Auflagedruck	5
Antiskating-Kraft	6
Tonarmlift-Höhe	6
Tonarmhöhe.....	6
Aufsetzen der Staubschutzhaube	6
Abspielen von Schallplatten	7
Justierungen nach der Inbetriebnahme.....	8
Drehzahl-Feineinstellung	8
Justieren des Tonarm-Horizontalgewichts zur Reduzierung von Abtastnadelspürungen bei Scratch-Wiedergabe	8
Einstellen der Plattenteller-Abbremsgeschwindigkeit	8
Pflege und Instandhaltung.....	9
Liste von Fehlermöglichkeiten	9
Technische Daten.....	9

Mitgeliefertes Zubehör

Bitte das mitgelieferte Zubehör auf Vollständigkeit überprüfen.

Plattenteller



Plattentellerauflage ... 1 Stck.

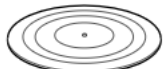

Plattenrutschfolien-Satz (gehört nur beim Modell SL-1210M5G zum Lieferumfang)

- Plattenrutschfolie
- Transparente Folie



Goldene Plattentellerauflage (gehört nur beim Modell SL-1200GLD zum Lieferumfang)

Staubschutzhaube..... 1 Stck.



Tonarmkopf (mit Nadelgewicht)..... 1 Stck.



Gegengewicht..... 1 Stck.



Zusatz-Gegengewicht

45-U/min-Adapter



Tonarmkopf-Zusatzgewicht



Überhanglehre..... 1 Stck.



Tonabnehmer-Befestigungsschraubensatz

- Muttern
- Schrauben, kurz
- Schrauben, lang
- Unterlegscheiben



Aufkleber..... 1 Stck.



Ein Tonabnehmer gehört nicht zum Lieferumfang.

Sicherheitsmaßnahmen

Aufstellung

Stellen Sie das Gerät auf einer ebenen Fläche so auf, dass es von direkter Sonneneinstrahlung, hoher Temperatur, hoher Luftfeuchtigkeit und starken Erschütterungen ferngehalten wird. Anderenfalls können das Gehäuse und andere Komponenten beschädigt werden, wodurch die Lebensdauer des Gerätes verkürzt wird.

Stellen Sie keine schweren Gegenstände auf das Gerät.

Spannung

Verwenden Sie keine Stromquellen mit Hochspannung. Anderenfalls kann es zur Überlastung des Gerätes kommen, woraus ein Brand resultieren kann.

Verwenden Sie keine Gleichstromquelle. Überprüfen Sie die Stromquelle, wenn Sie das Gerät z.B. auf einem Schiff oder an anderen Orten, die Gleichstrom verwenden, aufstellen.

Netzkabelschutz

Achten Sie darauf, dass das Netzkabel richtig angeschlossen ist. Verwenden Sie nur ein unbeschädigtes Kabel. Schlechte Anschlüsse und Beschädigungen des Kabels könnten einen Brand oder einen elektrischen Schlag verursachen. Ziehen Sie nicht am Kabel, verbiegen Sie es nicht, und stellen Sie keine schweren Gegenstände darauf.

Fassen Sie beim Abziehen immer den Stecker an. Durch Ziehen am Kabel könnten Sie einen elektrischen Schlag erleiden.

Fassen Sie das Netzkabel nicht mit nassen Händen an. Sie könnten einen elektrischen Schlag erleiden.

Fremdgegenstände

Lassen Sie keine Metallgegenstände in das Gerät fallen. Anderenfalls könnten Sie einen elektrischen Schlag erleiden, oder es kann zu Funktionsstörungen kommen.

Verschütten Sie keine Flüssigkeiten in das Gerät. Anderenfalls könnten Sie einen elektrischen Schlag erleiden, oder es kann zu Funktionsstörungen kommen. Wenn Sie Flüssigkeiten ins Gerät verschüttet haben, ziehen Sie sofort das Netzkabel aus der Netzsteckdose und wenden Sie sich an Ihren Fachhändler.

Versprühen Sie keine Insektizide auf oder in das Gerät. Sie enthalten entzündliche Gase, die einen Brand auslösen könnten, falls sie in das Gerät versprüht werden.

Wartung

Versuchen Sie nie, das Gerät selbst zu reparieren. Falls der Ton ausfällt, die Anzeigen nicht leuchten, Rauch aus dem Gerät entweicht oder ein anderes Problem auftritt, das in dieser Bedienungsanleitung nicht beschrieben ist, wenden Sie sich an Ihren Fachhändler oder eine autorisierte Kundendienststelle. Falls das Gerät von unqualifiziertem Personal geöffnet, repariert, auseinandergenommen oder wieder zusammengebaut wird, kann es zu einem elektrischen Schlag oder zu Beschädigungen des Gerätes kommen.

Wenn Sie das Gerät lange Zeit nicht verwenden, ziehen Sie den Netzstecker ab, um die Lebensdauer des Geräts zu verlängern.

VORSICHT:

Die Netzspannung ist je nach Land verschieden. Stellen Sie daher vor der Inbetriebnahme das Gerät auf die richtige Netzspannung ein. (Für weitere Einzelheiten wird auf die Seite 4 verwiesen.)

Besondere Merkmale

Ein Plattenspieler-Meisterwerk von Weltruf
Die hochpräzise Plattentellerdrehzahl wird über eine quartzgesteuerte Tonhöhenregelung konstant gehalten.

- Die Taste $[\pm 16/\pm 8]$ steuert einen breiten Bereich zwischen -8% und $+8\%$ oder -16% und $+16\%$. Die LED $[\pm 16/\pm 8]$ leuchtet in einer dunklen Umgebung auf.
- Die Tonhöhe kann mit höchster Genauigkeit über den gesamten Bereich verändert werden.
- Mit Hilfe der Rückstelltaste lässt sich die Tonhöhe unmittelbar auf die Nennzahl (33 1/3 oder 45 U/min) zurückstellen.
- Der Tonhöhen-Schiebereglern kann auf einfache Weise ausgewechselt werden.

Der Direktantrieb liefert ein hohes Drehmoment.

- Die Gleichlaufschwankungen betragen weniger als $0,01\%$. Ein Anlaufdrehmoment von $1,5\text{ kg}\cdot\text{cm}$ ermöglicht es dem Plattenteller, innerhalb von nur $0,7$ Sekunden eine Drehzahl von $33\frac{1}{3}$ U/min zu erreichen.
- Ein vollelektronisches Bremssystem gewährleistet ruckfreies Stoppen. Die Abbremsgeschwindigkeit kann mit dem Abbremsgeschwindigkeits-Regler justiert werden.

Tonarm mit Kardanaufhängung

- Mit Hilfe der Gegengewicht-Messskala auf dem Tonarm kann der Auflagedruck schnell auf die geeignete Einstellung gebracht werden.
- Abtastnadelsprünge lassen sich durch Verwendung des Horizontalgewicht-Reglers bei Scratch-Wiedergabe reduzieren.
- Der Tonarm kann innerhalb eines Bereichs von 6 mm mit der arretierbaren Höhenregelung feinjustiert werden.

Schwingungsdämpfende Konstruktion mit Dreilagenschassis und großen Isolierfüßen

Aufklappbare Abtastnadelbeleuchtung

- Die Abtastnadel wird beleuchtet.

Teilebezeichnung

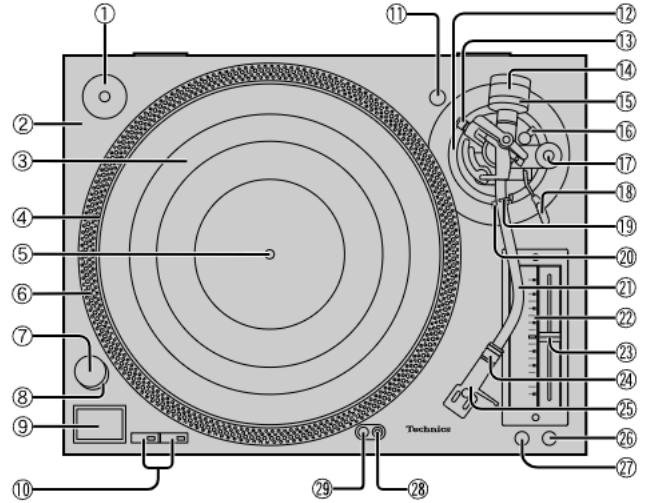

Nr.	Bezeichnung	Bezugsseite(n)
①	45-U/min-Adapter	7
②	Plattenteller-Grundplatte	3
③	Plattentellerauflage (bzw. Plattenrutschfolie)	4
④	Plattenteller	4
⑤	Plattentellerachse	4
⑥	Stroboskopspiegel	8
⑦	Ein/Aus-Schalter (power)	7
⑧	Stroboskoplampe, Kontrollleuchte	7
⑨	Start-Stopp-Taste (start-stop)	7
⑩	Drehzahl-Wahltasten (33, 45)	7
⑪	Tonarmkopf-Ablage	3
⑫	Tonarmhöhen-Einsteller	6
⑬	Horizontalgewicht-Regler	8
⑭	Gegengewicht	4
⑮	Auflagedruck-Einstellung	5
⑯	Tonarm-Verriegelungsknopf	6
⑰	Antiskating-Einstellknopf	5
⑱	Lift-Hebel	5
⑲	Arretierklammer	5
⑳	Tonarmablage	5
㉑	Tonarm	4
㉒	Tonhöhen-Anzeige	8
㉓	Drehzahl-Feineinsteller (pitch adj.)	8
㉔	Sicherungsmutter	4
㉕	Tonarmkopf	4
㉖	Rückstelltaste (reset)	7
㉗	Taste für variablen Drehzahlbereich $(\pm 16/\pm 8)$	8
㉘	Nadel-Beleuchtungsschalter	7
㉙	Nadelbeleuchtung	7

Vorbereitung des Tonabnehmers

1 Montieren Sie einen Tonabnehmer (separat erhältlich).

Befestigen Sie den Tonabnehmer unter Bezugnahme auf die dem Tonabnehmer beiliegende Montageanleitung am Tonarmkopf.

- Bei Montage eines Leichtgewicht-Tonabnehmers ($3,5\text{ g}$ bis $6,5\text{ g}$) verwenden Sie das mitgelieferte Tonarmkopf-Zusatzgewicht.
- Entfernen Sie das Nadelgewicht.
Gebrauch des Nadelgewichts (→ Seite 5).

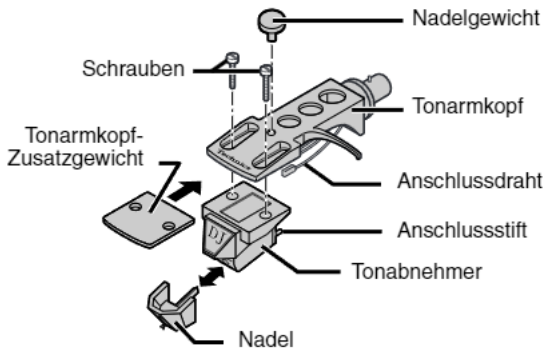

2 Justieren Sie den Überhang.

Setzen Sie den Tonarmkopf in die mitgelieferte Überhanglehre ein. Justieren Sie Überhang und Ausrichtung des Tonabnehmers, und ziehen Sie dann die Befestigungsschrauben wieder an.

- Verschieben Sie den Tonabnehmer, bis die Nadelspitze mit dem Ende der Überhanglehre fluchtet.
- Der Tonabnehmer muss parallel zum Tonarmkopf liegen.

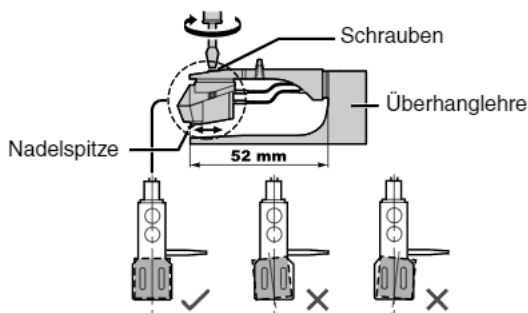

Zusammenbau des Plattenspielers

Zur Verhinderung von Beschädigung während des Transports wurde das Gerät vor der Auslieferung aus dem Herstellerwerk teilweise zerlegt.

Bauen Sie den Plattenspieler in der unten gezeigten Reihenfolge zusammen.

- Schließen Sie das Netzkabel erst nach dem vollständigen Zusammenbau des Plattenspielers an eine Netzsteckdose an.
- Setzen Sie die Staubschutzhaube erst nach beendeter Aufstellung und Justierung des Gerätes auf.

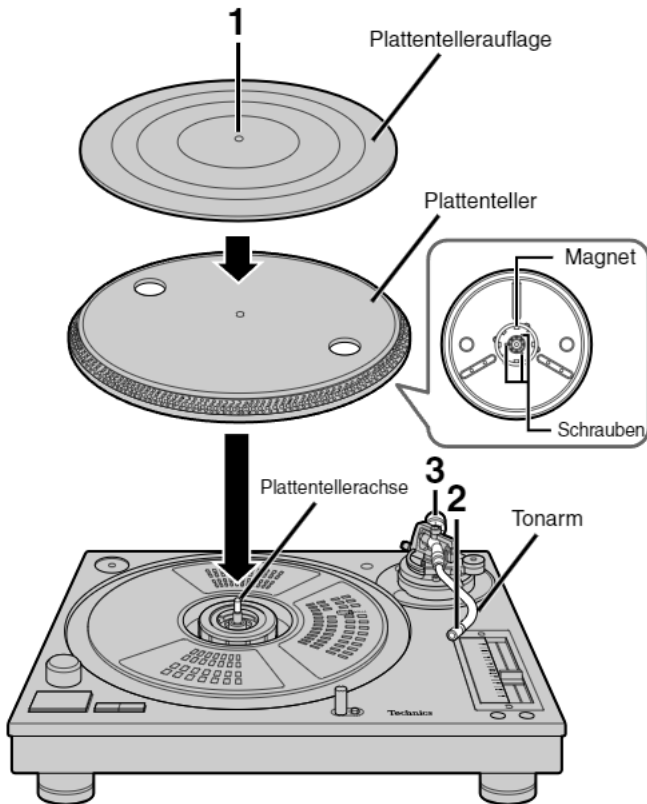

1 Montieren Sie den Plattenteller und die Plattentellerauflage.

Setzen Sie den Plattenteller auf die Plattentellerauflage und legen Sie die Plattentellerauflage auf den Plattenteller.

- Beim Einpassen des Plattentellers ist besondere Sorgfalt geboten. Der direkt an der Unterseite des Plattentellers befestigte Magnet wurde werkseitig feinjustiert und kann sich verschieben, wenn er einem Stoß ausgesetzt wird, wodurch die Geräteleistung beeinträchtigt wird. Achten Sie unbedingt darauf, dass weder Staub noch Eisenpartikel an den Magneten gelangen.
- Die Schrauben, mit denen der Magnet am Plattenteller befestigt ist, dürfen nicht verstellt werden. Wenn die Stellung des Magneten durch Lösen dieser Schrauben verschoben wird, kann die Nennleistung des Gerätes nicht garantiert werden.

2 Montieren Sie den Tonarmkopf.

Passen Sie den Tonarmkopf in das offene Ende des Tonarms ein und drehen Sie die Sicherungsmutter, während Sie den Tonarmkopf waagrecht halten.

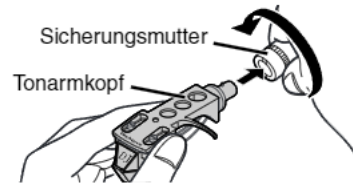

3 Montieren Sie das Gegengewicht auf das hintere Ende des Tonarms.

Wenn das Gewicht des verwendeten Tonabnehmers zwischen 10 g und 13 g liegt, befestigen Sie das mitgelieferte Zusatz-Gegengewicht am Gegengewicht.

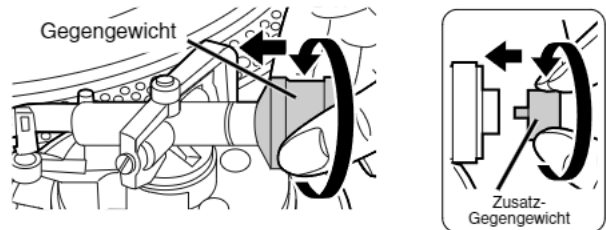

Anschlüsse und Aufstellung

Anschließen an einen Verstärker und an eine Netzsteckdose

1. Schließen Sie den Plattenspieler-Erdungsdraht und das Stereo-Cinchkabel an die PHONO-Buchsen des Verstärkers an.

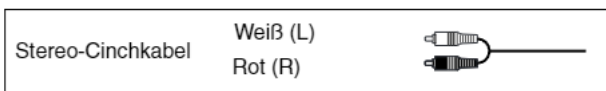

- Wenn der Erdungsdraht nicht angeschlossen ist, muss mit Netzbrumm gerechnet werden.
- Bei Anschluss an einen Verstärker ohne PHONO-Buchsen werden weder die richtige Lautstärke noch eine einwandfreie Klangqualität erhalten.

2. Schließen Sie das Netzkabel an eine Netzsteckdose an.

- Nehmen Sie den Netzanschluss erst vor, nachdem alle anderen Anschlüsse hergestellt worden sind.
- Wenn das Netzkabel dieses Gerätes an den Netzeingang eines Verstärkers oder Receivers angeschlossen werden soll, muss überprüft werden, dass die Wattleistung des Netzeingangs ausreicht. Die Leistungsaufnahme dieses Gerätes beträgt 15 W.

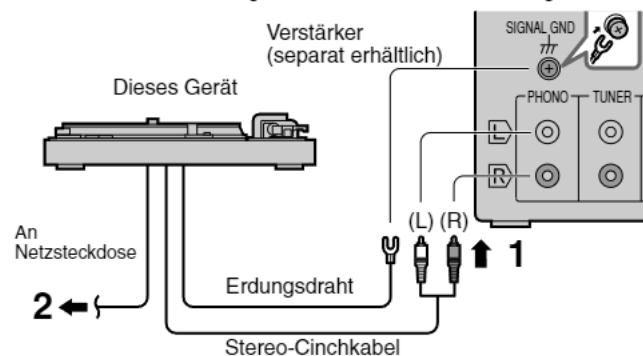

Anmerkung

Unter dem Plattenspieler befindet sich ein Spannungswähler. Dieser Spannungswähler ermöglicht eine nach einem Umzug in ein anderes Land eventuell erforderliche Anpassung an die örtliche Netzspannung. Überzeugen Sie sich vor der Inbetriebnahme des Gerätes, dass die Einstellung des Spannungswählers mit der örtlichen Netzspannung übereinstimmt. Falls die Einstellung des Spannungswählers geändert werden muss, drehen Sie diesen mit einem Schraubenzieher.

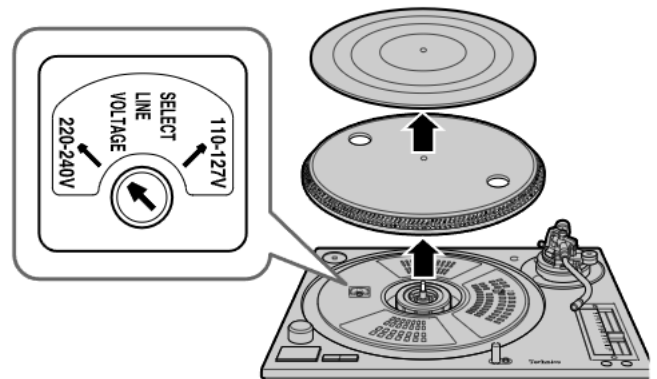

Anschließen an ein Mischpult (separat erhältlich)

- Trennen Sie unbedingt alle Geräte vom Netz, bevor Sie irgendwelche Anschlüsse herstellen.
- Schließen Sie die Netzkabel erst dann wieder an, nachdem alle anderen Anschlüsse hergestellt worden sind.

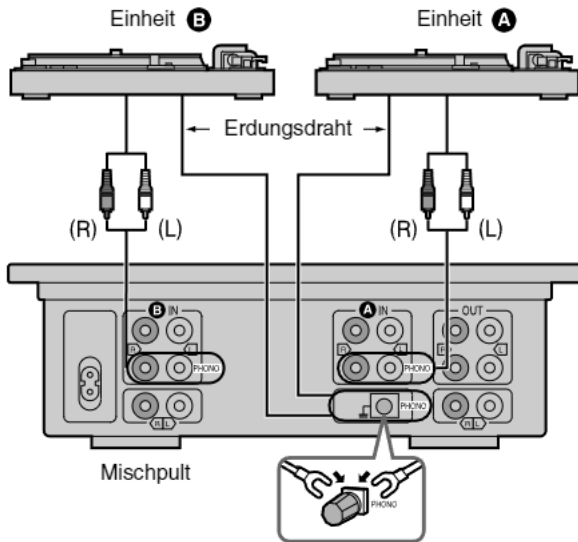

Aufstellung

- Stellen Sie den Plattenspieler auf einer waagerechten, möglichst vibrationsfreien Unterlage auf.
- Stellen Sie den Plattenspieler so weit wie möglich von den Lautsprecherboxen entfernt auf.

Hinweis

- Schützen Sie den Plattenspieler vor direkter Sonneneinstrahlung, Staub und Feuchtigkeit und vermeiden Sie eine Aufstellung in der Nähe von Heizkörpern.
- Falls ein Radio in der Nähe des Plattenspielers betrieben wird, kann dieser Störgeräusche auffangen. Stellen Sie den Plattenspieler so weit wie möglich von einem Radio entfernt auf.

Höheneinstellung der Isolatorfüße

Plazieren Sie den Plattenspieler am vorgesehenen Aufstellungsort und justieren Sie ggf. die Höhe der Isolatorfüße, bis das Gerät waagrecht steht.

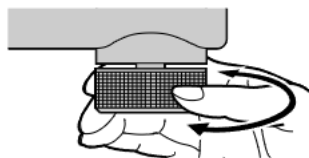

Vorbereitende Justierungen

Horizontalbalance und Auflagedruck

1 Geben Sie den Tonarm frei.

1. Entfernen Sie den Nadelschutz, wobei eine Berührung der Nadelspitze sorgfältig zu vermeiden ist, und lösen Sie dann die Arretierklammer.
2. Heben Sie den Tonarm von der Tonarmablage ab.

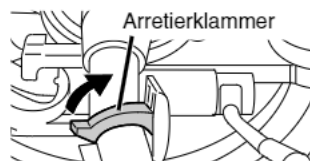

2 Justieren Sie die Horizontalbalance.

1. Bringen Sie den Lift-Hebel in seine untere Stellung.
2. Drehen Sie den Antiskating-Einstellknopf in die Stellung "0".
3. Drehen Sie das Gegengewicht, bis der Tonarm ungefähr in Waage zu liegen kommt (frei schwebend). Achten Sie während dieser Justierung darauf, dass die Nadelspitze nicht mit der Plattentellerauflage oder der Plattenspielerzarge in Berührung kommt.

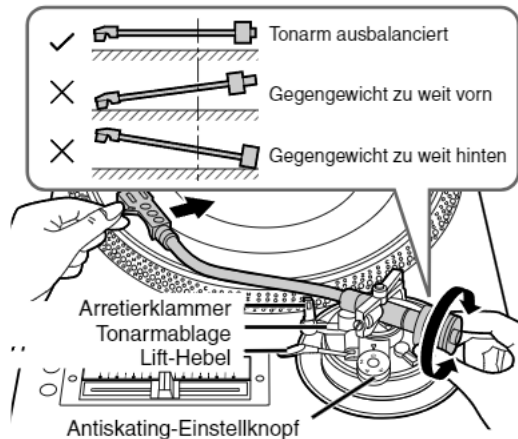

3 Bringen Sie den Auflagedruck-Einstellung in Nullstellung.

1. Führen Sie den Tonarm auf die Tonarmablage zurück und sichern Sie ihn mit der Arretierklammer.
2. Bringen Sie den Auflagedruck-Einstellung in Nullstellung.

Halten Sie dabei das Gegengewicht mit einer Hand fest.

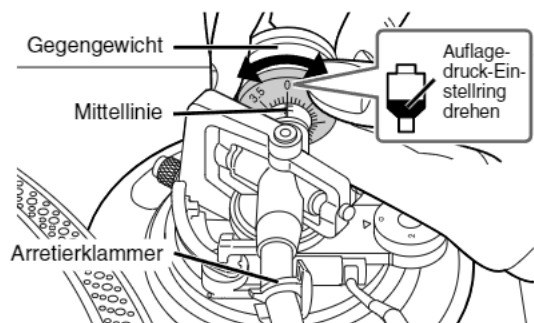

4 Justieren Sie den Auflagedruck.

Drehen Sie das Gegengewicht, um es auf den für den verwendeten Tonabnehmer vorgeschriebenen Auflagedruck einzustellen.

Der vom Hersteller empfohlene Auflagedruck wird in der Gebrauchsanweisung des Tonabnehmers angegeben. Bei dieser Justierung dreht sich der Auflagedruck-Einstellung gemeinsam mit dem Gegengewicht. Die Einstellung ist abgeschlossen, wenn die Mittellinie auf den vorgeschriebenen Auflagedruck auf der Skala ausgerichtet ist.

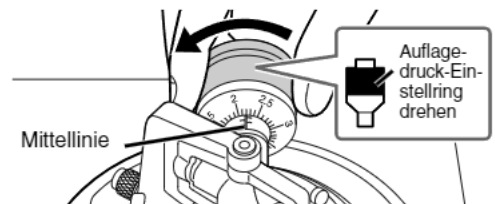

Anmerkung

Bei Bedarf kann der Auflagedruck durch Anbringen des mitgelieferten Nadelgewichts um 4 g erhöht werden.

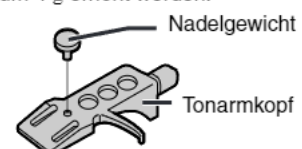

Gebrauch des Gegengewicht-Reglers

Notieren Sie sich die Gegengewicht-Einstellung für Ihren Tonabnehmer, so dass Sie die Auflagekraft schnell verändern können, ohne die Horizontalbalance des Tonarms nach jedem Abnehmen und Wiederanbringen des Tonabnehmers neu einstellen zu müssen.

- ① Befestigen Sie den Tonabnehmer an dem verwendeten Tonarm.
- ② Drehen Sie den Gegengewicht-Regler auf die Einstellung, die vorher zum Ausbalancieren des Gegengewichts einschließlich des Tonabnehmers verwendet wurde.
- ③ Drehen Sie den Auflagedruck-Regler auf die Einstellung, die vorher zum Ausbalancieren des Gegengewichts einschließlich des Tonabnehmers verwendet wurde.

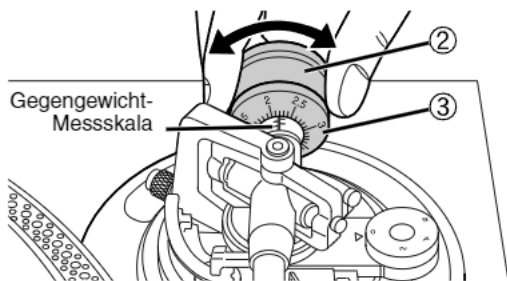

Antiskating-Kraft

Stellen Sie die Skala auf den gleichen Wert wie den Auflagedruck-Regler bei normaler Wiedergabe ein.

Für Scratch-Wiedergabe

Justieren Sie den Regler, um Abtastnadelsprünge zu reduzieren.

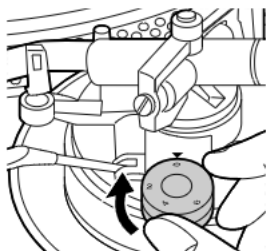

Tonarmlift-Höhe

Vorbereitungen

1. Legen Sie eine Schallplatte auf den Plattenteller.
2. Entfernen Sie den Nadelschutz und lösen Sie die Arretierklammer.

Drehen Sie die Tonarmlift-Schraube mit einem Schraubenzieher.

Nehmen Sie diese Justierung nur vor, wenn der verwendete Tonabnehmer dies erforderlich macht.

- Durch Drehen der Schraube im Uhrzeigersinn wird der Tonarmlift abgesenkt.
- Durch Drehen der Schraube entgegen den Uhrzeigersinn wird der Tonarmlift angehoben.

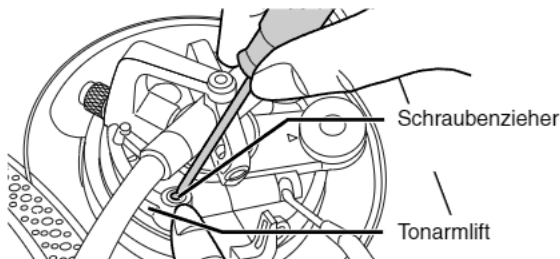

Hinweis

Die Tonarmlift-Höhe, d.h. der Abstand zwischen Nadelspitze und Oberfläche der Schallplatte bei angehobenem Lift-Hebel, wurde werkseitig auf ungefähr 8–13 mm voreingestellt.

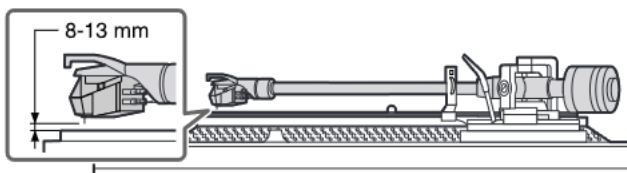

Tonarmhöhe

1. Drehen Sie den Tonarm-Verriegelungsknopf, um den Tonarm freizugeben.

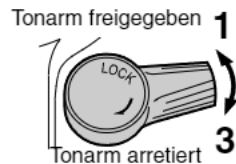

2. Stellen Sie die Tonarmhöhe ein.

- Justieren Sie den Ring unter Bezugnahme auf die nachstehende Tabelle so, dass die Tonarmhöhe der jeweils angegebenen Höhe des Tonabnehmers entspricht. Die Skalenteilungen auf dem Tonarmhöhen-Einsteller entsprechen jeweils 0,5 mm.

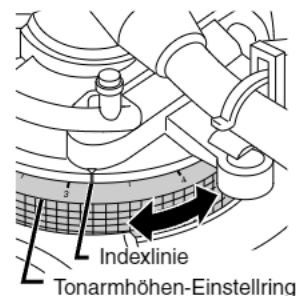

	Tonabnehmerhöhe (H) (mm)	Skalenteilung auf Tonarmhöhen-Einsteller
	17	0
	18	1
	19	2
	20	3
	21	4
	22	5
	23	6

- Wenn die Höhe des verwendeten Tonabnehmers nicht bekannt ist, legen Sie die Nadelspitze auf eine Schallplatte und justieren dann den Tonarmhöhen-Einsteller, bis der Tonarm parallel zur Schallplatte liegt.

Tonarm parallel zur Schallplatte ausrichten

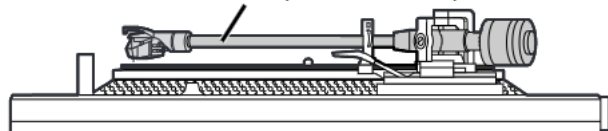

3. Achten Sie nach beendeter Justierung der Tonarmhöhe darauf, den Tonarm durch Drehen des Tonarmhöhen-Einstellers in Pfeilrichtung wieder zu arretieren.

Aufsetzen der Staubschutzhaube

SL-1210M5G

Halten Sie die Staubschutzhaube an beiden Seiten und passen Sie sie senkrecht von oben her ein.

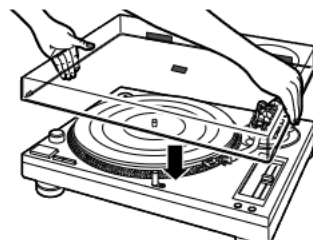

SL-1200GLD

Halten Sie den Staubschutzdeckel an beiden Seiten fest, und setzen Sie ihn wie in der Abbildung gezeigt von oben auf das Gerät.

Achten Sie beim Entfernen des Staubschutzdeckels darauf, diesen zunächst wie in der Abbildung gezeigt hochzuklappen.



Abspielen von Schallplatten

Vorbereitungen

1. Legen Sie eine Schallplatte auf den Plattenteller.
2. Entfernen Sie den Nadelschutz und lösen Sie die Arretierklammer.

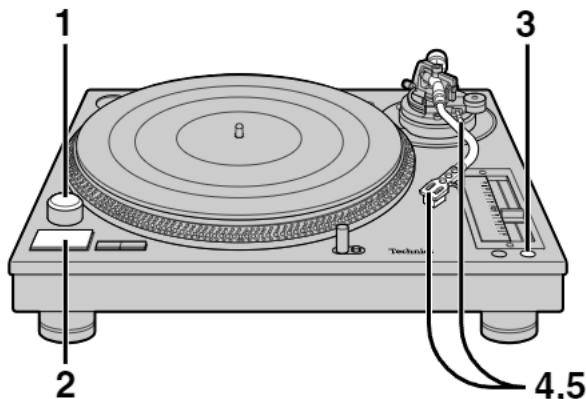

Vorübergehendes Unterbrechen des Abspielvorgangs

Bringen Sie den Lift-Hebel in seine obere Stellung. Die Nadel hebt von der Schallplatte ab.

Einzelheiten zur Feinjustierung der Tonhöhe finden Sie auf Seite 8.

Zum Abspielen einer 45-U/min-Schallplatte mit großem Mittelloch

1. Entfernen Sie den 45-U/min-Adapter aus seinem Halter und setzen Sie ihn auf die Plattentellerachse.
2. Drücken Sie [45], um die Drehzahl umzuschalten.

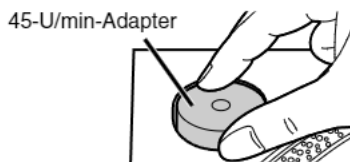

Nach beendetem Abspielen

1. Bringen Sie den Lift-Hebel in seine obere Stellung und führen Sie den Tonarm auf die Tonarmablage zurück.
2. Drücken Sie [start-stop]. Die elektronische Bremse bringt den Plattenteller sacht zum Stillstand.
3. Drehen Sie [power], um die Stromzufuhr auszuschalten.
4. Sichern Sie den Tonarm mit der Arretierklammer und bringen Sie den Nadelschutz wieder an.

Für Einsatz des Plattenspielers in Scratch-Darbietungen

Legen Sie statt der Plattentellerauflage die Plattenrutschfolie auf den Plattenteller. Diese Folie erleichtert das Hin- und Herschieben der Schallplatte auf dem Plattenteller während des Abspielvorgangs.

- Oberseite (mit Schriftzug): Legen Sie die Platte auf diese Seite der Folie.
- Unterseite: Glatte Oberfläche

Für einen anderen Rutschwiderstand

Legen Sie die transparente Folie unter die Plattenrutschfolie.

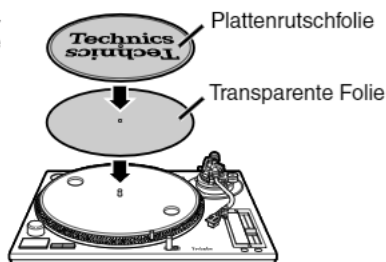

1 Drehen Sie [power], um die Stromzufuhr einzuschalten.

- Die Kontrollleuchte leuchtet auf.
- Der Plattenspieler stellt die Drehzahl automatisch auf 33 1/3 U/min ein, und die entsprechende Drehzahlanzeige leuchtet auf.
- Um eine 45 U/min-Schallplatte abzuspielen, drücken Sie [45].



2 Drücken Sie [start-stop].

Der Plattenteller beginnt zu rotieren.

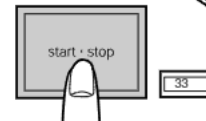

3 Drücken Sie [reset], so dass die grüne LED für Drehzahlregelung aufleuchtet.

Die Drehzahl wird auf 33 1/3 bzw. 45 U/min zurückgestellt.

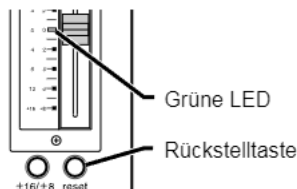

Verwenden Sie die oben angegebene Drehzahl zur Wiedergabe von Standardmusik.

4 Bringen Sie den Lift-Hebel in seine obere Stellung, und heben Sie den Tonarm auf der Schallplatte auf.

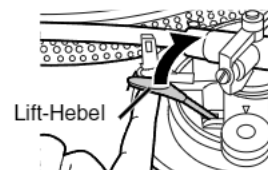

5 Bringen Sie den Lift-Hebel in seine untere Stellung.

Der Tonarm senkt sich auf die Schallplatte, und die Wiedergabe beginnt.

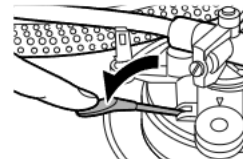

Nadelbeleuchtung

- Drücken Sie den Nadel-Beleuchtungsschalter. Die Nadelbeleuchtung wird ausgefahren und beleuchtet die Abtastnadel.
- Wenn die Nadelbeleuchtung nicht erforderlich ist, drücken Sie diese nach unten in die Zarge zurück. Gleichzeitig erlischt die Lampe.

Hinweis

Drücken Sie fest auf den Nadel-Beleuchtungsschalter. Bei unzureichendem Druck auf den Schalter leuchtet die Lampe zwar auf, doch die Nadelbeleuchtung wird nicht ausgefahren.

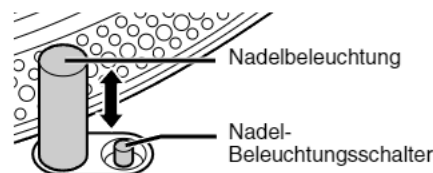

Drehzahl-Feineinstellung

Mit Hilfe dieser Justierung kann die Anzahl von Plattenteller-Umdrehungen je Minute feinreguliert werden.

1 Drücken Sie [reset], so dass die grüne LED erlischt.

2 Drücken Sie [$\pm 16/\pm 8$] zur Wahl des Tonhöhen-Regelbereichs.

- Beim ersten Drücken von [$\pm 16/\pm 8$] (in die ausgerastete Position) leuchtet die Anzeige [± 16] auf dem Tonhöhen-Schieberegler auf.
- Beim zweiten Drücken von [$\pm 16/\pm 8$] (in die eingerastete Position) leuchtet die Anzeige [± 8] auf dem Tonhöhen-Schieberegler auf.

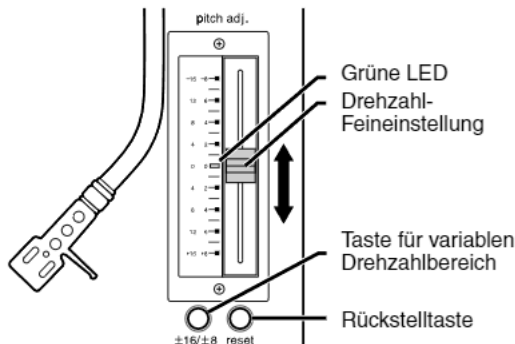

3 Verschieben Sie [pitch adj.] bei rotierendem Plattenteller.

Bringen Sie den Schieberegler in die gewünschte Stellung.

- Die Ziffern kennzeichnen ungefähre Prozentwerte.
- Die Tonhöhe kann innerhalb des Bereichs von -8 % bis +8 % oder von -16 % bis +16 % variiert werden.

Rückstellung auf die Nenndrehzahl

Drücken Sie [reset].

Die grüne LED leuchtet auf, und die Drehzahl wird unmittelbar auf den Einstellwert (33 1/3 bzw. 45 U/min) zurückgestellt, wobei eine evtl. über [pitch adj.] vorgenommene Justierung ignoriert wird.

Wenn Sie [reset] danach erneut drücken, wird wieder auf die mit dem Drehzahl-Feineinsteller justierte Drehzahl zurückgeschaltet.

Ermittlung der Drehzahl

Die vier Stroboskop-Spiegelreihen am Plattentellerrand ermöglichen eine bequeme Ermittlung der aktuellen Drehzahl.

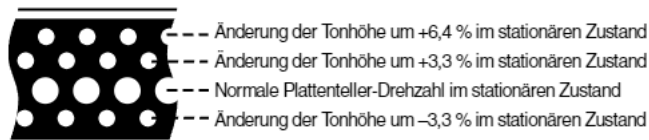

Die Spiegel werden durch die Stroboskoplampe beleuchtet, während der Plattenteller rotiert, und die jeweils stationär zu bleiben scheinende Stroboskop-Spiegelreihe kennzeichnet eine bestimmte Drehzahlabweichung bzw.

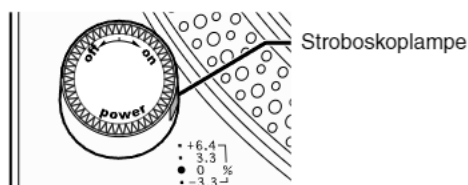

Hinweis

Bitte lesen Sie die dem Tonhöhen-Schieberegler beiliegenden Anweisungen zum Auswechseln des Tonhöhen-Schiebereglers sorgfältig durch.

Justieren des Tonarm-Horizontalgewichts zur Reduzierung von Abtastnadelspürungen bei Scratch-Wiedergabe

Das Horizontalgewicht des Tonarms kann mit Hilfe des Horizontalgewicht-Reglers an der Kardanaufhängung justiert werden, um Abtastnadelspürungen bei Scratch-Wiedergabe zu reduzieren.

Für Scratch-Wiedergabe

Drehen Sie den Regler bis zum Anschlag in Richtung "A", um das Horizontalgewicht zu erhöhen.

Für normale Wiedergabe

Drehen Sie den Regler bis zum Anschlag in Richtung "B", um das Horizontalgewicht zu verringern.

- Während der Wiedergabe darf der Horizontalgewicht-Regler nicht verstellt werden.

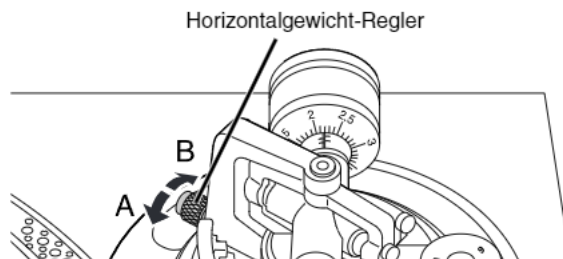

Bei Abnutzung des Horizontalgewicht-Reglers

Wechseln Sie den alten Horizontalgewicht-Regler gegen einen Ersatzregler aus.

Lösen Sie die Befestigungsschraube, und entfernen Sie den Knopf.

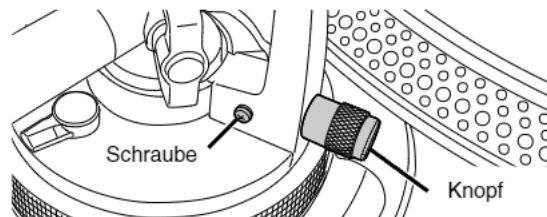

Hinweis

Bitte wenden Sie sich zum Kauf eines neuen Horizontalgewichts-Reglers an einen autorisierten Fachhändler.

Bitte geben Sie bei der Bestellung die folgende Teilenummer an.

Teile-Nr.: RGZ0053Z-S

Einstellen der Plattenteller-Abbremsgeschwindigkeit

Die Abbremsgeschwindigkeit kann justiert werden, indem [start-stop] gedrückt gehalten wird, bis der Plattenteller zum Stillstand kommt.

Führen Sie einen kleinen Schraubendreher in das Loch im Plattenteller ein, um die Abbremsgeschwindigkeit einzustellen.

S: Langsames Stoppen

F: Schnelles Stoppen

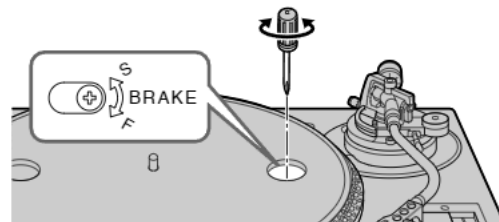

Reinigung

Die Außenflächen mit einem weichen, trockenen Tuch abreiben.

- Auf keinen Fall Alkohol, Farbverdünner oder Benzin zum Reinigen dieses Gerätes verwenden.
- Vor Verwendung eines chemisch behandelten Reinigungstuchs die dem Tuch beiliegende Gebrauchsanweisung sorgfältig durchlesen.

Hinweis

Reiben Sie die Staubschutzhaube auf keinen Fall mit einem Tuch ab, während eine Schallplatte abgespielt wird. Anderenfalls kann statische Elektrizität erzeugt werden. Aufladung durch statische Elektrizität könnte dazu führen, dass der Tonarm von der Staubschutzhaube angezogen wird und von der Schallplatte abhebt.

An Nadel und Schallplatten anhaftenden Staub sorgfältig entfernen.

- Bürsten Sie die Nadel mit einem weichen Pinsel ab. Führen Sie den Pinsel beim Bürsten in Richtung der Nadelspitze.
- Verwenden Sie einen hochwertigen Plattenreiniger zum Reinigen Ihrer Schallplatten.

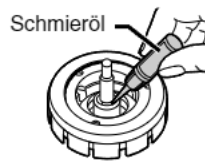
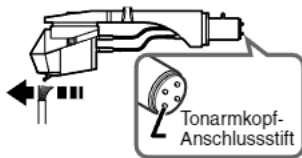

Die Tonarmkopf-Anschlussstifte in regelmäßigen Abständen reinigen.

Verwenden Sie dazu ein weiches Tuch. Achten Sie unbedingt darauf, den Verstärker auszuschalten, bevor Sie den Tonarmkopf ein- oder ausbauen.

- Falls der Tonarmkopf bei hoher Lautstärkeeinstellung ein- oder ausgebaut wird, können die Lautsprecherboxen beschädigt werden.
- Um eine Beschädigung der Nadel zu vermeiden, sollte der Nadelschutz bei der Handhabung des Tonarmkopfes aufgesetzt sein.

Schmierung der Plattentellerachse

Tragen Sie nach jeweils ungefähr 2000 Betriebsstunden 2–3 Tropfen Öl auf die Plattentellerachse auf. Verwenden Sie dazu das Schmieröl SFW0010 (separat erhältlich).

Transport des Gerätes

Verpacken Sie den Plattenspieler vor einem Transport wieder in den Original-Verpackungsmaterialien.

Falls die Original-Verpackungsmaterialien nicht mehr vorhanden sind, gehen Sie wie folgt vor:

- Führen Sie den Tonarm auf die Tonarmablage zurück und sichern Sie ihn mit Klebeband.
- Entfernen Sie das Gegengewicht und den Tonarmkopf vom Tonarm und wickeln Sie diese Teile sorgfältig ein.
- Entfernen Sie den Plattenteller zusammen mit der Plattentellerauflage und wickeln Sie ihn sorgfältig ein.
- Umwickeln Sie die Plattenspielerzarge mit einer Woldecke oder weichem Papier.

Liste von Fehlermöglichkeiten

Bevor Sie bei Funktionsstörungen dieses Gerätes den Reparaturdienst in Anspruch nehmen, beachten Sie bitte diese Liste, und überprüfen Sie alle möglichen Fehlerquellen. Falls auch nach dieser Kontrolle Schwierigkeiten auftreten oder falls andere Störungen vorliegen, die in der untenstehenden Tabelle nicht beschrieben sind, ziehen Sie Ihren Fachhändler, bei dem Sie dieses Gerät gekauft haben, zu Rate. Oder suchen Sie das nächste Servicezentrum auf (siehe beiliegende Liste). Wir werden Ihnen gerne helfen.

Störung	Ursache(n)	Abhilfemaßnahme	Bezugsseite(n)
Keine Stromzufuhr	Ist das Netzkabel an eine Netzsteckdose angeschlossen?	Schließen Sie das Netzkabel fest an eine Netzsteckdose an.	4
Keine Wiedergabe trotz eingeschalteter Stromzufuhr Schwacher Ton.	Ist der Anschluss an den PHONO-Buchsen des Verstärkers/Receivers korrekt hergestellt worden?	Schließen Sie das Stereo-Cinchkabel an die PHONO-Buchsen des Verstärkers an.	4
Der Ton des linken und rechten Kanals ist vertauscht.	Sind die Anschlüsse des Stereo-Cinchkabels an den Verstärker bzw. Receiver vertauscht?	Überprüfen Sie alle Anschlüsse.	4
Während der Wiedergabe macht sich Brummen bemerkbar.	Befinden sich andere Elektrogeräte oder ihre Netzkabel in der Nähe des Stereo-Cinchkabels?	Sorgen Sie für einen größeren Abstand zwischen dem Plattenspieler und anderen Elektrogeräten sowie deren Netzkabel.	—
	Ist der Erdungsdraht angeschlossen worden?	Schließen Sie den Erdungsdraht fest an.	4

Technische Daten

Plattenspieler-Daten

Typ	Manueller Quarz-Direktantriebs-Plattenspieler
Antrieb	Direktantrieb
Motor	Kollektorloser Gleichstrommotor
Plattenteller	Aluminium-Spritzguss Durchmesser 33,2 cm Masse 1,7 kg
Plattenteller-Drehzahlen	33 1/3 und 45 U/min
Variabler Tonhöhen-Einstellbereich	±8 %, ±16 % (zwei Einstellungen)
Anlaufdrehmoment	1,5 kg cm
Drehzahl-Hochlaufzeit	0,7 s von Stillstand auf 33 1/3 U/min
Bremssystem	Elektronische Bremse
Gleichlaufschwankungen	0,01 % eff** 0,025 % eff. (JIS C5521)
Rumpel-Geräuschspannungsabstand	±0,035 % Spitze (IEC 98A, bewertet) -56 dB (IEC 98A, unbewertet) -78 dB (IEC 98A, bewertet)

※ Dieser Nennwert bezieht sich auf das Laufwerk einschließlich des Plattentellers, wobei die Auswirkungen von Schallplatte, Tonabnehmer und Tonarm unberücksichtigt bleiben. Gemessen anhand des Signals vom eingebauten Frequenzgenerator der Motoreinheit.

Allgemeine Daten

Spannungsversorgung	110–127 V/220–240 V Wechselspannung, 50 Hz
Leistungsaufnahme	15 W
Abmessungen (B x H x T)	SL-1210M5G 45,3 x 17,2 x 35,5 cm SL-1200GLD 45,3 x 17,2 x 36,0 cm
Masse	11,7 kg

Tonarm-Daten

Typ	Universal-Tonarm
Effektive Länge	230 mm
Tonarmhöhen-Einstellbereich	0–6 mm
Überhang	15 mm
Effektive Masse	12 g (ohne Tonabnehmer)
Kröpfungswinkel	22°
Lagerreibung	Weniger als 7 mg (seitlich, senkrecht)
Spurfelhwinkel	2° 32' max. (an der Auslaufrille einer 30-cm-Platte) 0° 32' max. (an der Einlaufrille einer 30-cm-Platte)
Auflagedruck-Einstellbereich	0–4 g
Zulässiger Tonabnehmer-Gewichtsbereich	3,5–13 g
(mit Zusatzgewicht)	11–20,5 g (einschließlich Tonarmkopf) 9,5–13 g
(mit Tonarmkopf-Zusatzgewicht)	17–20,5 g (einschließlich Tonarmkopf) 3,5–6,5 g
Tonarmkopf-Gewicht	11–14 g (einschließlich Tonarmkopf) 7,5 g

Bemerkung

Änderungen der technischen Daten jederzeit vorbehalten. Die angegebenen Massen und Abmessungsdaten sind ungefähre Werte.









La ringraziamo dell'acquisto di questo prodotto.
Per ottenerne le prestazioni migliori e per la sua sicurezza, legga attentamente queste istruzioni.
Le illustrazioni e fotografie in questo manuale sono del modello SL-1210M5G.

Sommario

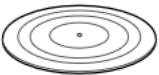
Accessori in dotazione	2
Informazioni per la sicurezza	2
Caratteristiche	3
Preparazione della cartuccia	3
Comandi	3
Montaggio del giradischi	4
Collegamenti e installazione	4
Collegamento all'amplificatore e alla presa di corrente	4
Collegamento a un mixer audio (non fornito)	5
Installazione	5
Regolazioni preliminari	5
Bilanciamento orizzontale e pressione della puntina	5
Antiskating	6
Altezza del alzarbraccio	6
Altezza del braccio giradischi	6
Montare il coperchio antipolvere	6
Letture dei dischi	7
Regolazioni durante l'uso dell'unità	8
Controllo di picco	8
Regolazione del peso orizzontale del braccio per ridurre i salti durante la lettura scratch	8
Regolazione della velocità del freno del piatto	8
Manutenzione	9
Consigli per l'eliminazione di eventuali inconvenienti	9
Dati tecnici	9

Accessori in dotazione

Verificare e identificare gli accessori in dotazione.

<input checked="" type="checkbox"/>  Piatto	1	<input type="checkbox"/>  Peso di bilanciamento	1
<input type="checkbox"/>  Tappetino del piatto	1	<input type="checkbox"/>  Peso ausiliario	1
<input type="checkbox"/>  Gruppo fogli intercalari (in dotazione soltanto al modello SL-1210M5G)	1	<input type="checkbox"/>  Adattatore da 45 giri	1
• Foglio intercalare		<input type="checkbox"/>  Peso della conchiglia	1
• Foglio trasparente		<input type="checkbox"/>  Sporgenza puntina	1
<input type="checkbox"/>  Foglio intercalare oro (in dotazione soltanto al modello SL-1200GLD)	2	<input type="checkbox"/>  Gruppo viti cartuccia	1
<input type="checkbox"/>  Coperchio antipolvere	1	• Dadi	
<input type="checkbox"/>  Conchiglia portatestina (con peso puntina)	1	• Viti corte	
<input type="checkbox"/>  Autoadesivo	1	• Viti lunghe	
		• Rondelle	



La cartuccia non viene fornita.

Informazioni per la sicurezza

Sistemazione

Disporre l'unità su una superficie piana non soggetta alla luce diretta del sole, a temperature elevate, all'eccessiva umidità e a forti vibrazioni. Queste condizioni potrebbero danneggiare l'involucro esterno e gli altri componenti e di conseguenza accorciare la durata dell'unità.

Non appoggiare oggetti pesanti sull'unità.

Tensione

Non utilizzare sorgenti di alimentazione ad alta tensione. Questo potrebbe sovraccaricare l'unità e causare un incendio.

Non utilizzare sorgenti di alimentazione in corrente continua. Controllare attentamente la sorgente prima di installare l'unità su un'imbarcazione o in altri posti dove viene impiegata la corrente continua.

Precauzioni per il cavo di alimentazione

Assicurarsi che il cavo di alimentazione sia collegato correttamente e non danneggiato. Un collegamento non corretto e un cavo danneggiato potrebbero causare un incendio o scosse elettriche. Non tirare, piegare o appoggiare oggetti pesanti sul cavo di alimentazione.

Per staccare il cavo, afferrare la spina saldamente. Tirando il cavo si corre il rischio di scosse elettriche.

Non maneggiare la spina con le mani bagnate. Potrebbe essere causa di scossa elettrica.

Corpi estranei

Non far penetrare oggetti metallici all'interno dell'unità. Potrebbero causare scosse elettriche o malfunzionamenti.

Non lasciar penetrare liquidi all'interno dell'unità. Potrebbero causare scosse elettriche o malfunzionamenti. Se si verifica questa circostanza, staccare immediatamente il cavo di alimentazione dalla presa di corrente e rivolgersi al rivenditore.

Non spruzzare insetticidi sopra o all'interno dell'unità. Contengono gas infiammabili che potrebbero incendiarsi se spruzzati nell'unità.

Riparazioni

Non tentare di riparare questa unità da soli. Se il suono si interrompe, gli indicatori non si accendono, viene emesso fumo o si verificano altri problemi non previsti in questo manuale di istruzioni, rivolgersi al rivenditore o a un centro assistenza autorizzato. Se l'unità viene riparata, smontata o riassembleta da persone non qualificate, potrebbe danneggiarsi e si correrebbe il rischio di scosse elettriche.

Per aumentarne la durata quando l'unità non viene utilizzata per un lungo periodo di tempo, staccare il cavo di alimentazione dalla presa di corrente.

AVVERTENZA:

La tensione della corrente alternata di rete differisce a seconda dei Paesi. Ricordarsi di predisporre l'apparecchio per l'uso sulla tensione di rete della zona in cui ci si trova. (Per dettagli, vedere a pag. 4.)

Caratteristiche

Un capolavoro di giradischi con una reputazione mondiale.

Velocità del piatto di alta precisione mantenuta costantemente da un controllo del picco al quarzo.

- Il tasto $[\pm 16/\pm 8]$ può controllare un'ampia gamma tra -8% e $+8\%$, -16% e $+16\%$. L'indicatore a LED $[\pm 16/\pm 8]$ illumina al buio.
- Il picco può essere variato entro la gamma per mantenere una precisione perfetta.
- Il picco può essere riportato istantaneamente alla velocità nominale (33 1/3 o 45 giri/min.) con il tasto di ripristino.
- Il cursore di controllo picco può essere facilmente sostituito.

La trazione diretta produce un'alta coppia.

- Oscillazioni e vibrazioni sotto lo 0,01%. La coppia di avviamento di 1,5 kg-cm permette al piatto di raggiungere i 33 1/3 giri/min. in 0,7 secondi.
- Arresto dolce grazie a un sistema frenante completamente elettronico. La velocità di frenata può essere regolata con la manopola di controllo velocità freno.

Braccio con sospensione cardanica

- Usando le unità di misura di controllo del peso di bilanciamento, si possono velocemente cambiare le regolazioni della pressione della puntina alla pressione appropriata.
- Il salto della puntina può essere ridotto usando il controllo peso orizzontale per la lettura scratch.
- Il braccio può essere regolato finemente in una gamma di 6 mm con il controllo dell'altezza bloccabile.

Disegno antivibrazioni con costruzione del mobile a 3 strati e grandi piedini isolanti.

Luce puntina che fuoriesce.

- Si illumina la luce puntina.

Preparazione della cartuccia

1 Attaccare una cartuccia (non fornita).

Seguire le istruzioni della cartuccia per attaccarla correttamente alla conchiglia portatestina.

- Se si usa una cartuccia leggera (dai 3,5 ai 6,5 g), usare il peso della conchiglia in dotazione.
 - Rimuovere il peso della puntina.
- Uso del peso della puntina (→ pag. 5).

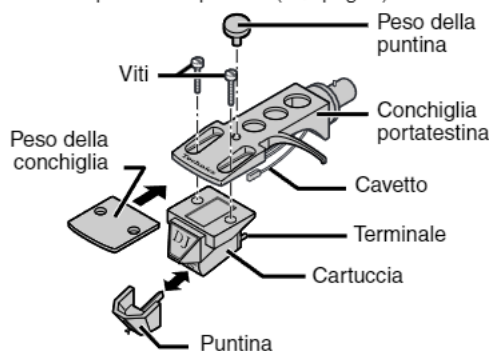

2 Regolare la sporgenza della puntina.

Montare il calibro di sporgenza puntina in dotazione sulla conchiglia portatestina. Regolare la sporgenza della puntina e l'orientamento della cartuccia, e stringere le viti.

- Allineare la puntina con l'estremità del calibro.
- La cartuccia deve essere parallela alla conchiglia portatestina.

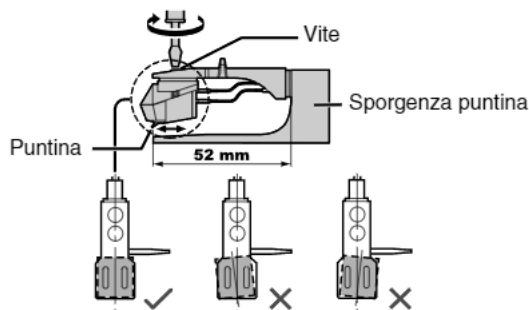

Comandi

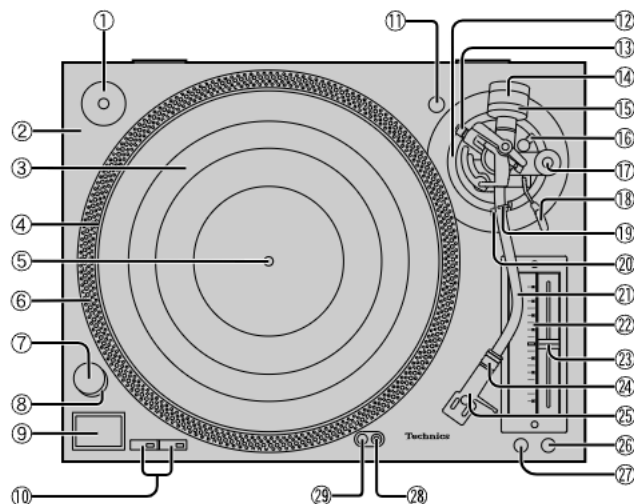

No.	Nome	Pagina
①	Adattatore dischi a 45 giri	7
②	Base giradischi	3
③	Tappetino piatto (o foglio intercalare)	4
④	Piatto	4
⑤	Perno centrale	4
⑥	Specchi stroboscopio	8
⑦	Interruttore di alimentazione (power)	7
⑧	Luce stroboscopio, lampadina guida	7
⑨	Tasto di avvio-arresto (start-stop)	7
⑩	Tasti di selezione velocità (33, 45)	7
⑪	Supporto conchiglia	3
⑫	Controllo di altezza braccio	6
⑬	Manopola di controllo peso orizzontale	8
⑭	Peso di bilanciamento	4
⑮	Controllo di pressione puntina	5
⑯	Blocca braccio	6
⑰	Controllo antiskating	5
⑱	Leva di sollevamento/abbassamento	5
⑲	Fermabraccio	5
⑳	Supporto braccio	5
㉑	Braccio giradischi	4
㉒	Indicatore di picco	8
㉓	Controllo di picco (pitch adj.)	8
㉔	Dado di bloccaggio	4
㉕	Conchiglia portatestina	4
㉖	Tasto di ripristino (reset)	7
㉗	Tasto di picco a gamma variabile ($\pm 16/\pm 8$)	8
㉘	Interruttore di luce puntina	7
㉙	Luce puntina	7

Montaggio del giradischi

Alcune parti sono state smontate per evitare danni durante la spedizione.

Montare il giradischi nell'ordine seguente.

- Non collegare il cavo di alimentazione finché non si è completato il montaggio.
- Lasciare staccato il coperchio antipolvere finché non si sono completate tutte le regolazioni.

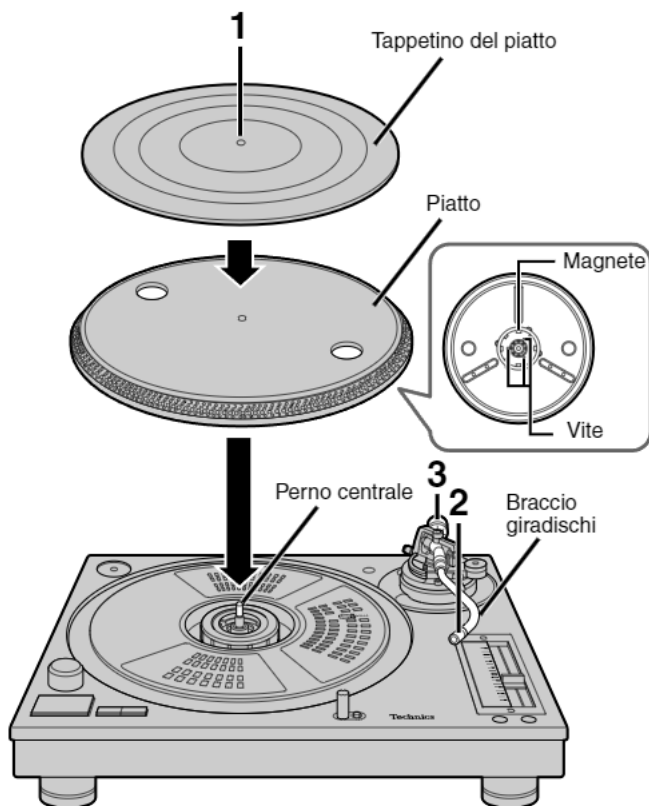

1 Sistemare il piatto e il tappetino del piatto.

Mettere il piatto sul perno centrale e sistemarvi poi sopra il tappetino.

- Fare molta attenzione quando si mette il piatto sull'unità principale. Il magnete sulla parte inferiore del piatto è regolato finemente, per cui un urto potrebbe spostarlo causando un funzionamento difettoso. Accertarsi che il magnete sia esente da polvere e da particelle di ferro.
- Non regolare le viti che fissano il magnete al piatto. Le prestazioni nominali dell'unità non possono essere garantite se il magnete viene spostato.

2 Attaccare la conchiglia portatestina.

Inserire la conchiglia portatestina nel braccio del giradischi mantenendola orizzontale, e stringere il dado di bloccaggio.



3 Montare il peso di bilanciamento sulla parte posteriore del braccio del giradischi.

Se la cartuccia pesa dai 10 ai 13 g, attaccare il peso ausiliario in dotazione al peso di bilanciamento principale.

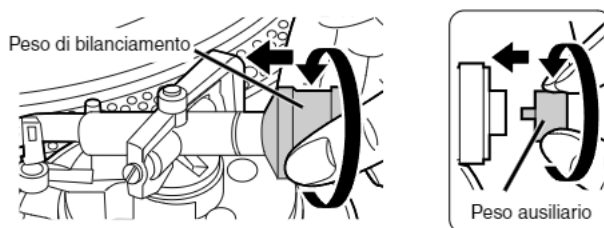

Collegamenti e installazione

Collegamento all'amplificatore e alla presa di corrente

1. Collegare il filo di massa PHONO e i cavi stereo PHONO ai terminali PHONO dell'amplificatore.

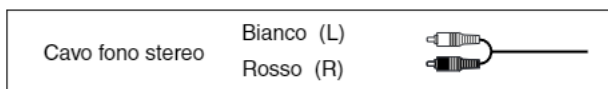

- Se non si collega il filo di massa, dalla fonte di alimentazione si sente un ronzio.
 - Se si collega a un amplificatore che non ha i terminali PHONO, non si può ottenere un volume o una qualità del suono adeguati.
2. Collegare il cavo di alimentazione.

- Collegare questo cavo soltanto dopo aver completato tutti gli altri collegamenti.
- Controllare il wattaggio delle uscite dell'amplificatore o del ricevitore prima di usarli con questa unità. Questa unità consuma 15 W.

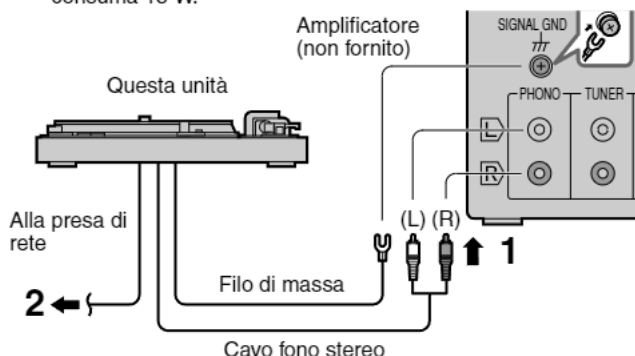

Riferimento

Sotto il giradischi si trova un selettore di tensione. Esso permette di cambiare la tensione nel caso di un trasloco ad un'area con una tensione diversa. Controllare la tensione locale prima di usare l'unità. Se bisogna cambiare la regolazione del selettore, girarlo con un cacciavite.

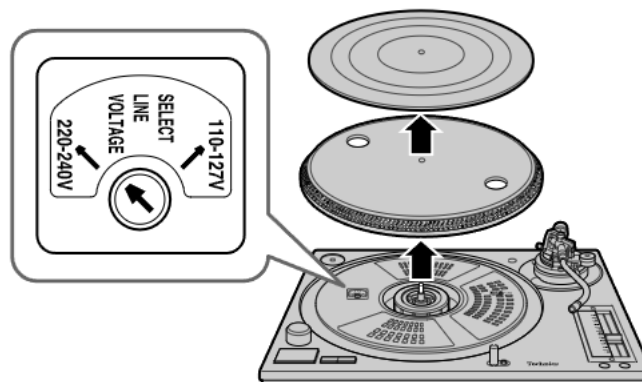

Collegamento a un mixer audio (non fornito)

- Staccare i cavi di alimentazione di tutte le unità dalla fonte di alimentazione prima di eseguire qualsiasi collegamento.
- Ricollegare i cavi di alimentazione dopo aver completato tutti gli altri collegamenti.

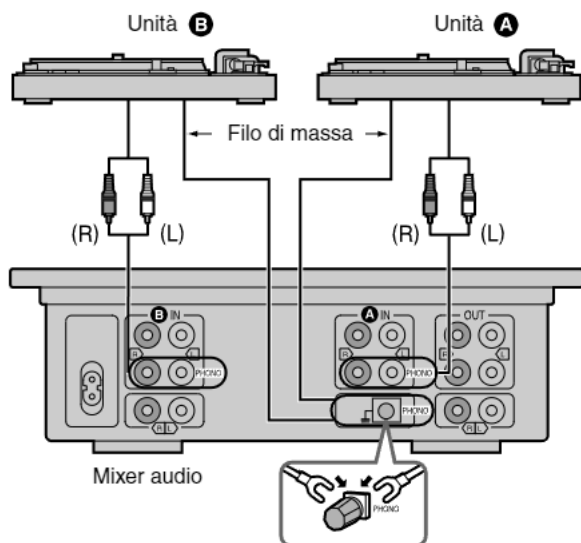

Installazione

- Installare l'unità su una superficie orizzontale protetta dalle vibrazioni.
- Allontanare quanto più possibile questa unità dai diffusori.

Nota

- Accertarsi che l'unità non sia esposta alla luce diretta del sole, alla polvere, all'umidità o al calore di un calorifero.
- Questa unità potrebbe captare interferenze dalla radio se ce n'è una vicino. Allontanare quanto più possibile la radio da questa unità.

Regolazione dell'altezza dei piedini isolanti

Sistemare l'unità dove si desidera usarla e regolare l'altezza dei piedini in modo da renderla orizzontale.

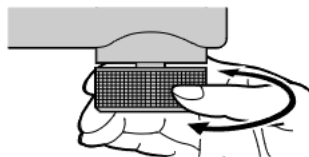

Regolazioni preliminari

Bilanciamento orizzontale e pressione della puntina

1 Liberare il braccio del giradischi.

1. Togliere la protezione della puntina facendo attenzione a non danneggiarla, e rilasciare poi il fermabraccio.
2. Spostare il braccio dal supporto del braccio.

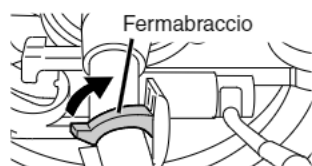

2 Regolare il bilanciamento orizzontale.

1. Abbassare la leva di sollevamento/abbassamento del braccio.
2. Girare il controllo antiskating su "0".
3. Girare il peso di bilanciamento finché il braccio è quasi orizzontale.

Durante la regolazione, fare attenzione che la puntina non tocchi l'unità.

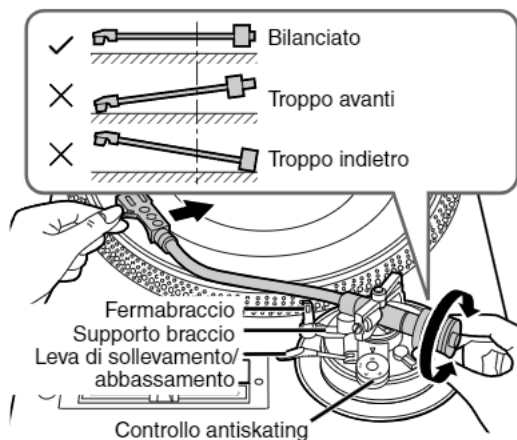

3 Girare il controllo di pressione puntina su "0".

1. Rimettere il braccio sul supporto del braccio e fissarlo con il fermabraccio.
2. Girare il controllo di pressione puntina su "0".
Facendo questo, tener fermo il peso di bilanciamento.



4 Regolare la pressione della puntina.

Girare il peso di bilanciamento per regolare la pressione appropriata alla cartuccia usata.

Per la pressione raccomandata della puntina, riferirsi alle istruzioni per l'uso della cartuccia.

Il controllo di pressione puntina gira allo stesso tempo. Fermarsi quando la linea centrale indica la pressione prescritta.

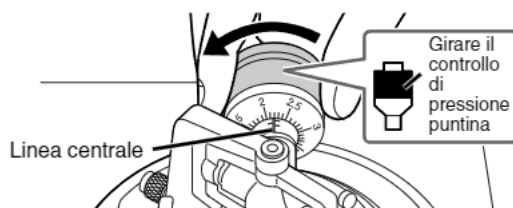

Riferimento

Usare il peso della puntina (in dotazione) per aumentare di 4 g la pressione della puntina.

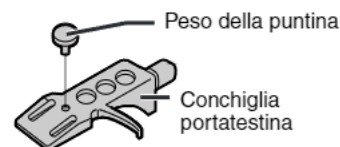

Regolazioni preliminari

Uso del controllo peso di bilanciamento

Prendendo nota della regolazione del peso di bilanciamento della cartuccia puntina usata, si può cambiare velocemente la pressione della puntina senza dover regolare di nuovo il bilanciamento orizzontale del braccio ogni volta che si rimuove o si riattacca la cartuccia puntina.

- ① Attaccare la cartuccia al braccio usato.
- ② Girare il controllo peso di bilanciamento sulla regolazione usata precedentemente per bilanciare il peso includendo la cartuccia.
- ③ Girare la manopola di controllo pressione puntina sulla regolazione usata precedentemente per bilanciare il peso includendo la cartuccia.

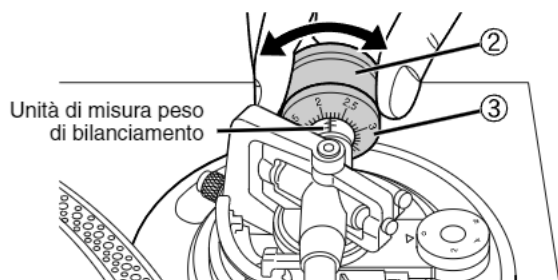

Antiskating

Regolare la manopola allo stesso valore del controllo di pressione puntina per la lettura della musica normale.

Per la lettura scratch
Regolare il controllo per ridurre i salti.

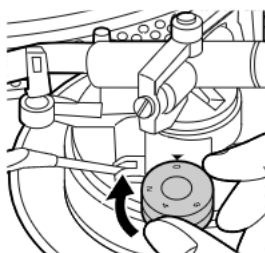

Altezza dell'alzabraccio

Preparativi

1. Mettere un disco sul piatto.
2. Togliere la protezione della puntina e rilasciare il fermabraccio.

Usare un cacciavite per girare la vite dell'alzabraccio.

Fare questa regolazione soltanto se resa necessaria dalla cartuccia usata.

- Girando la vite in senso orario si abbassa l'alzabraccio.
- Girando la vite in senso antiorario si alza l'alzabraccio.

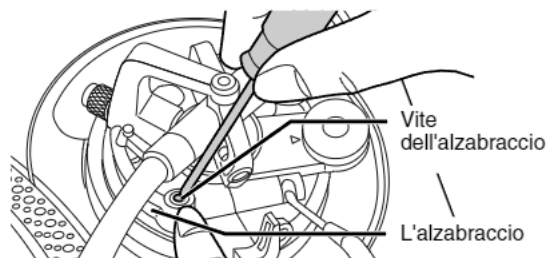

Nota

L'altezza dell'alzabraccio (distanza tra il disco e la puntina quando si alza la leva di sollevamento/abbassamento braccio) viene regolata tra gli 8 e i 13 mm al momento della spedizione dei giradischi dalla fabbrica.

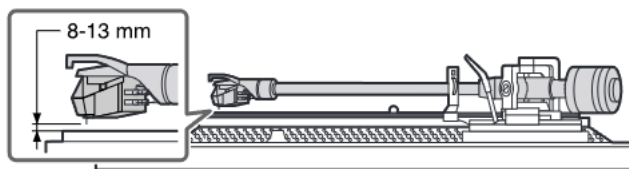

Altezza del braccio giradischi

1. Rilasciare il blocco braccio.

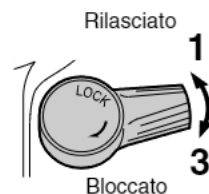

2. Regolare l'altezza del braccio.

- Regolare l'anello usando la tabella sotto come riferimento, in modo che l'altezza del braccio corrisponda all'altezza indicata della cartuccia. Le misurazioni sono marcate sull'anello di controllo altezza braccio in intervalli di 0,5 millimetri.

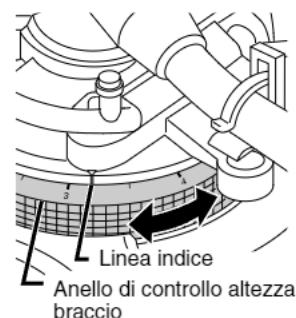

	Altezza della cartuccia (H) in millimetri	Posizione controllo di altezza
	17	0
	18	1
	19	2
	20	3
	21	4
	22	5
	23	6

- Se non si conosce l'altezza della cartuccia, posare la puntina su un disco e regolare il controllo dell'altezza finché il braccio e il disco sono paralleli.

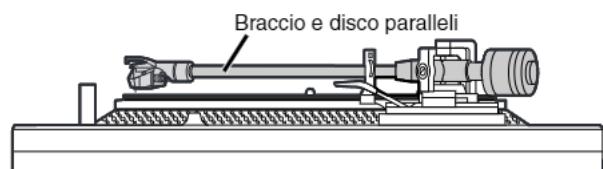

3. Bloccare il braccio dopo aver regolato l'altezza.

Montare il coperchio antipolvere

SL-1210M5G

Tenere il coperchio antipolvere con entrambe le mani e montarlo sul giradischi direttamente da sopra.

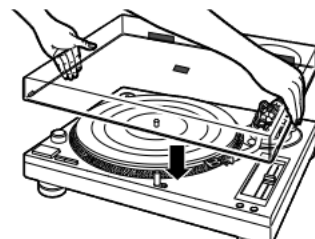

SL-1200GLD

Mettere in posizione il coperchio antipolvere direttamente da sopra, tenendolo per entrambi i lati.

Per staccare il coperchio antipolvere, sollevarlo come mostrato prima di rimuoverlo.

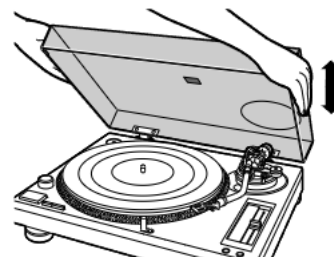

Preparativi

1. Mettere un disco sul piatto.
2. Togliere la protezione della puntina e rilasciare il fermabraccio.

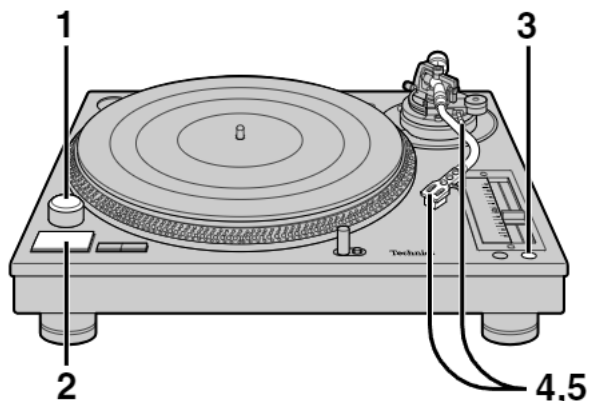

Per interrompere temporaneamente la lettura

Alzare la leva di sollevamento/abbassamento braccio. La puntina si solleva dal disco.

Per le regolazioni fini del picco, riferirsi a pag. 8.

Usando i dischi a 45 giri

1. Togliere l'adattatore dischi a 45 giri dal suo supporto e metterlo sul perno centrale.
2. Premere [45] per cambiare la velocità.

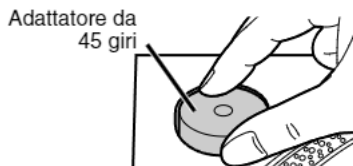

Alla fine della lettura

1. Alzare la leva di sollevamento/abbassamento braccio e riportare il braccio sul suo supporto.
2. Premere [start-stop]. Il freno elettronico arresta delicatamente il piatto.
3. Girare [power] per spegnere il giradischi.
4. Fissare il braccio e rimettere a posto la protezione della puntina.

Se si usa il giradischi per la lettura scratch

Usare il foglio intercalare al posto del tappetino del piatto. Ciò permette di rimuovere facilmente il disco durante la lettura.

- Parte superiore (lato stampato): Sistemare il disco su questo lato.
- Parte inferiore: Lato scivoloso.

Per un tipo diverso di slittamento

Mettere il foglio trasparente sotto il foglio di intercalare.

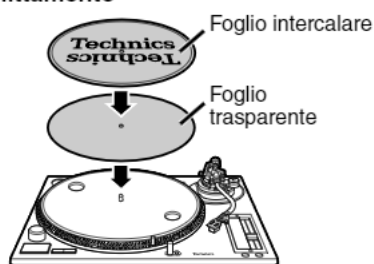

1 Girare [power] per accendere il giradischi.

- La lampadina guida si accende.
- Viene automaticamente selezionata la velocità di 33 1/3 giri e l'indicatore si accende.
- Per la lettura di un disco a 45 giri, premere [45].



2 Premere [start-stop].

Il piatto comincia a girare.

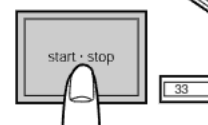

3 Premere [reset] per accendere l'indicatore a LED verde di controllo picco.

Il picco torna a 33 1/3 o 45 giri/min.

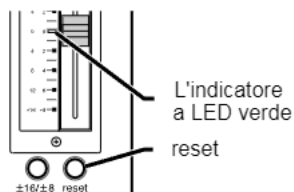

Usare il picco indicato sopra per la lettura della musica standard.

4 Alzare la leva di sollevamento/abbassamento braccio e spostare il braccio sopra il disco.

Leva di sollevamento/abbassamento braccio

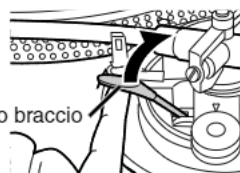

5 Abbassare la leva di sollevamento/abbassamento braccio.

Il braccio si abbassa e la lettura comincia.

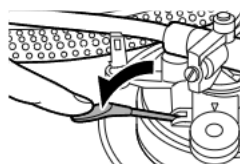

Per illuminare la puntina

- Premere l'interruttore di luce puntina. La luce della puntina si rialza e illumina la puntina.
- Premere giù la luce quando non è necessaria. La luce si spegne.

Nota

Premere a fondo l'interruttore. Se lo si preme leggermente, la luce potrebbe accendersi senza rialzarsi.

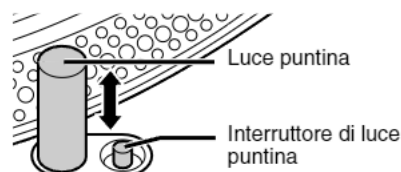

Controllo di picco

Regolazione fine del numero di giri al minuto

1 Premere [reset] per spegnere il LED verde.

2 Premere [$\pm 16/\pm 8$] per selezionare il picco.

- Quando si preme una volta [$\pm 16/\pm 8$] (posizione su), l'indicatore del picco [± 16] si accende sul cursore di controllo picco.
- Quando si preme due volte [$\pm 16/\pm 8$] (posizione giù), l'indicatore del picco [± 8] si accende sul cursore di controllo picco.

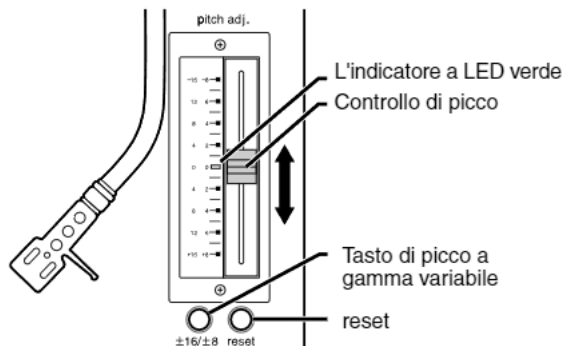

3 Far scorrere [pitch adj.] mentre il piatto sta girando.

Spostare il controllo sulla posizione appropriata.

- I numeri rappresentano le percentuali approssimative.
- Il picco può essere regolato dal -8 % al +8 %, o dal -16 % al +16 %.

Per ripristinare il picco al valore predefinito

Premere [reset].

L'indicatore a LED verde si accende e il picco torna immediatamente al valore regolato (33 1/3 o 45 giri/min.) indipendentemente da qualsiasi regolazione operata con [pitch adj.].

Premere di nuovo [reset] per far tornare il picco al valore regolato.

Per misurare il picco

Le quattro file di specchi dello stroboscopio sul bordo del piatto possono aiutare a misurare il picco.

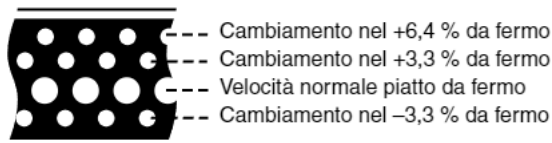

Esse sono illuminate dalla luce dello stroboscopio quando passano, e ciascuna fila sembra essere stazionaria ai diversi picchi.

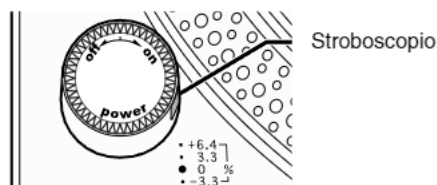

Nota

Leggere attentamente le istruzioni per la sostituzione del cursore di controllo picco che accompagnano questo prodotto quando lo si sostituisce.

Regolazione del peso orizzontale del braccio per ridurre i salti durante la lettura scratch

Il peso orizzontale braccio può essere regolato usando la manopola di controllo peso orizzontale sulla sospensione cardanica, per ridurre i salti durante la lettura scratch.

Per la lettura scratch

Girare completamente la manopola nella direzione "A" per applicare il peso orizzontale.

Per la lettura normale

Girare completamente la manopola nella direzione "B" per ridurre il peso orizzontale.

- Non spostare la manopola di controllo peso orizzontale durante la lettura della musica.

Manopola di controllo peso orizzontale

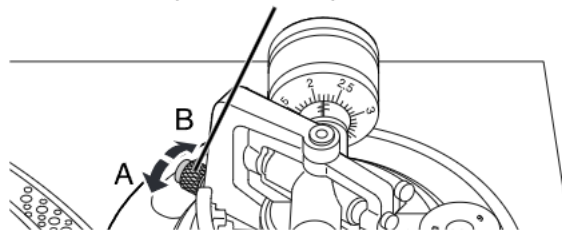

Quando la manopola di controllo peso orizzontale diventa usurata

Sostituirla con una manopola di controllo peso orizzontale nuova. Allentare la vite di fissaggio per rimuovere la manopola.

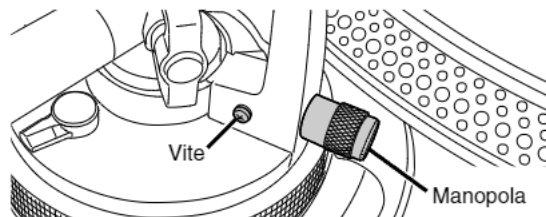

Nota

Per l'acquisto di una manopola di controllo peso orizzontale, rivolgersi al rivenditore di fiducia.

Per richiedere il ricambio, usare il seguente numero di prodotto. Prodotto No. RGZ0053Z-S.

Regolazione della velocità del freno del piatto

La velocità del freno può essere regolata premendo [start-stop] finché il piatto si ferma.

Usare un piccolo cacciavite nel foro del piatto per regolare la velocità del freno.

- S: Arresto lento
- F: Arresto veloce

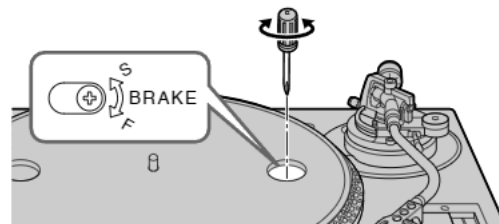

Cura delle parti

Per pulire il sistema, strofinarlo con un panno morbido e asciutto.

- Per pulire l'apparecchio non si deve mai usare alcol, diluenti per vernici o benzina.
- Prima di usare un panno trattato chimicamente, leggere con cura le istruzioni che lo accompagnano.

Nota

Non pulire il coperchio antipolvere durante la lettura di un disco. Ciò potrebbe causare elettricità statica. L'elettricità statica potrebbe causare l'attrazione del braccio verso il coperchio.

Togliere completamente la polvere dalla puntina e dal disco.

- Per pulire la puntina, usare uno spazzolino morbido. Spazzolare dalla base fino alla puntina.
- Per mantenere puliti i dischi, usare un pulitore di buona qualità.

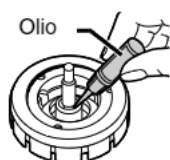
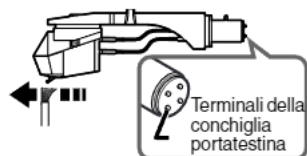

Pulire di quando in quando i terminali della conchiglia portatestina.

Usare un panno morbido. Spegnerne l'amplificatore prima di inserire o rimuovere la conchiglia portatestina.

- Se si sposta la conchiglia portatestina con il volume alto, si potrebbero danneggiare i diffusori.
- Per evitare di danneggiare la puntina, lasciare attaccata la protezione della puntina mentre si maneggia la conchiglia portatestina.

Lubrificazione del perno centrale.

Mettere 2 o 3 gocce di olio dopo ogni 2000 ore d'uso. Usare olio SFW0010 (non fornito).

Trasloco dell'unità

Imballare di nuovo l'unità nella sua scatola originale.

Se non si è conservata la scatola originale, procedere come segue:

- Rimettere il braccio sul suo supporto e fissarlo con del nastro adesivo.
- Togliere il peso di bilanciamento e la conchiglia portatestina dal braccio, e imballarli con cura.
- Rimuovere il piatto e il tappetino del piatto, e imballarli con cura.
- Avvolgere con cura l'unità principale in una coperta o carta.

Consigli per l'eliminazione di eventuali inconvenienti

Prima di ricorrere al servizio assistenza per questo apparecchio, consultare questa la tabella sotto per vedere se è possibile eliminare l'inconveniente. Alcuni semplici controlli o regolazioni minori sono a volte sufficienti ad eliminare il problema e a ristabilire il funzionamento corretto dell'apparecchio.

Problema	Causa probabile	Rimedio	Pagina
L'unità non si accende.	Il cavo di alimentazione è collegato alla presa di corrente?	Collegarlo saldamente.	4
L'unità si accende ma non c'è il suono. Il suono è debole.	I collegamenti ai terminali PHONO dell'amplificatore/ricevitore sono corretti?	Collegare i cavi a spina stereo ai terminali PHONO dell'amplificatore.	4
I suoni destro e sinistro sono invertiti.	I collegamenti del cavo fono stereo all'amplificatore o ricevitore sono invertiti?	Controllare di nuovo i collegamenti.	4
Durante la lettura si sente un ronzio.	Ci sono apparecchi elettrici o i loro cavi di alimentazione vicino al cavo fono stereo?	Allontanare gli apparecchi elettrici e i loro cavi di alimentazione da questa unità.	—
	Il filo di massa è stato collegato?	Accertarsi che il filo di massa sia collegato correttamente.	4

Dati tecnici

Sezione giradischi

Tipo	Trazione diretta al quarzo Giradischi manuale
Metodo di trazione	Diretta
Motore	In c.c. senza spazzole
Piatto giradischi	In pressofusione di alluminio Diametro di 33,2 cm Peso di 1,7 kg
Velocità piatto	33 1/3 giri/min, 45 giri/min
Picco a gamma variabile	±8 %, ±16 % (due regolazioni)
Coppia di avviamento	1,5 kg·cm
Caratteristiche di salita	0,7 secondi da fermo a 33 1/3 giri/min
Sistema freno	Elettronico
Wow e flutter	0,01 % WRMS* 0,025 % WRMS (JIS C5521) Picco del ±0,035 % (IEC 98A pesato)
Rombo	-56 dB (IEC 98A non pesato) -78 dB (IEC 98A pesato)

※ Questa taratura si riferisce al solo gruppo del giradischi, senza gli effetti del disco, cartuccia o braccio, ma incluso il piatto. Misurazione eseguita ottenendo il segnale dal generatore di frequenza incorporato del gruppo motore.

Generali

Alimentazione	C.a. 110-127 V/220-240 V, 50 Hz
Assorbimento di corrente	15 W
Dimensioni (L x A x P)	SL-1210M5G 45,3 x 17,2 x 35,5 cm SL-1200GLD 45,3 x 17,2 x 36,0 cm
Peso	11,7 kg

Sezione braccio

Tipo	Universale
Lunghezza effettiva	230 mm
Gamma di regolazione altezza braccio	0 - 6 mm
Sporgenza	15 mm
Peso effettivo	12 g (senza cartuccia)
Angolo di offset	22°
Frizione	Inferiore a 7 m _g (laterale, verticale)
Angolo di errore tracciamento	Entro 2° 32' (al solco esterno di un disco di 30 cm) Entro 0° 32' (al solco interno di un disco di 30 cm)
Gamma di regolazione pressione puntina	0 - 4 g
Gamma applicabile peso cartuccia	3,5 - 13 g
(con peso ausiliario)	11 - 20,5 g (conchiglia portatestina compresa) 9,5 - 13 g
(con peso conchiglia)	17 - 20,5 g (conchiglia portatestina compresa) 3,5 - 6,5 g
Peso conchiglia portatestina	11 - 14 g (conchiglia portatestina compresa) 7,5 g

Nota

Dati tecnici soggetti a modifiche senza avviso. Il peso e le dimensioni indicati sono approssimativi.











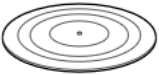

Nous vous remercions pour votre achat de cet appareil.
 Pour en obtenir des performances idéales et pour votre sécurité,
 veuillez lire attentivement le présent manuel.
 Les illustrations et photographies du présent manuel sont celles du
 modèle SL-1210M5G.

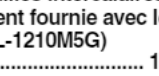
Table des matières

Accessoires fournis.....	2
Précautions de sécurité.....	2
Caractéristiques.....	3
Préparation de la cellule de lecture.....	3
Commandes.....	3
Assemblage de l'appareil.....	4
Raccordements et installation.....	4
Raccordement à un amplificateur et branchement sur le secteur..	4
Raccordement à un mélangeur audio (non fourni).....	5
Installation.....	5
Réglages préparatoires.....	5
Équilibre horizontal et pression de pointe de lecture.....	5
Dispositif antidérapant.....	6
Hauteur de l'élevateur du bras.....	6
Hauteur du bras de lecture.....	6
Mettre le couvercle antipoussières en place.....	6
Lecture des disques.....	7
Ajustements pendant l'utilisation de l'appareil.....	8
Commande d'écart.....	8
Réglage du contrepoids horizontal du bras de lecture pour réduire les sauts lors du scratching.....	8
Réglage de la vitesse de freinage de la platine.....	8
Entretien.....	9
Guide de dépannage.....	9
Spécifications.....	9

Accessoires fournis

 Cocher les accessoires pour vérifier qu'ils sont bien tous dans l'emballage.

<input checked="" type="checkbox"/>  Platine de lecture .. 1 pièce	<input type="checkbox"/>  Contrepoids d'équilibrage 1 pièce
<input type="checkbox"/>  Tapis du plateau..... 1 pièce	<input type="checkbox"/>  Auxiliaire fourni..... 1 pièce
<input type="checkbox"/>  Jeu de feuilles intercalaires (uniquement fournie avec le modèle SL-1210M5G) 1 • Feuille intercalaire • Feuille transparente	<input type="checkbox"/>  Adaptateur pour disques 45 tours 1 pièce
<input type="checkbox"/>  Feuille intercalaire or (uniquement fournie avec le modèle SL-1200GLD) 2	<input type="checkbox"/>  Coquille fourni..... 1 pièce
<input type="checkbox"/>  Couvercle antipoussières 1 pièce	<input type="checkbox"/>  Surplomb 1 pièce
<input type="checkbox"/>  Coquille porte-cellule (avec masse de pointe de lecture)..... 1 pièce	<input type="checkbox"/>  Jeu de vis pour la cellule de lecture 1 • Écrous • Vis courtes • Vis longues • Rondelles
<input type="checkbox"/>  Étiquette..... 1 pièce	



Cellule de lecture non fournie.

Précautions de sécurité

Placement

Placer l'appareil sur une surface plane éloignée de la lumière directe du soleil, de hautes températures, de haute humidité et de vibrations excessives. Ces conditions peuvent endommager le coffret et les autres composants, raccourcissant la durée de vie de l'appareil.

Ne pas placer d'objets lourds sur l'appareil.

Tension

Ne pas utiliser de sources d'alimentation à haute tension. Cela peut surcharger l'appareil et provoquer un incendie.

Ne pas utiliser de source d'alimentation à courant continu. Vérifier soigneusement la source lors de l'installation de cet appareil sur un navire ou tout endroit où le courant continu est utilisé.

Protection du cordon d'alimentation

S'assurer que le cordon est correctement branché et qu'il n'est pas endommagé. Un mauvais raccordement et un cordon endommagé peuvent provoquer un incendie et des décharges électriques. Ne pas tirer, plier ou placer des objets lourds sur le cordon.

Saisir fermement la fiche pour débrancher le cordon. Tirer le cordon peut provoquer des décharges électriques.

Ne pas manipuler la fiche avec les mains mouillées. Cela peut provoquer des décharges électriques.

Corps étranger

Ne pas laisser d'objets métalliques tomber dans l'appareil. Cela peut provoquer des décharges électriques ou un mauvais fonctionnement.

Ne pas laisser de liquides pénétrer dans l'appareil. Cela peut provoquer des décharges électriques ou un mauvais fonctionnement. Si cela se produit, débrancher immédiatement l'alimentation et contacter le revendeur.

Ne pas vaporiser d'insecticides sur ou dans l'appareil. Ils contiennent des gaz inflammables qui peuvent s'enflammer s'ils sont vaporisés dans l'appareil.

Réparation

Ne pas tenter de réparer cet appareil soi-même. Si le son est interrompu, si les témoins ne s'allument pas, si de la fumée apparaît ou si tout autre problème qui n'est pas couvert par ces instructions se produit, débrancher le cordon et contacter le revendeur ou un centre de réparation agréé. Des décharges électriques ou l'endommagement de l'appareil peuvent se produire si l'appareil est réparé, démonté ou remonté par des personnes qui ne sont pas qualifiées.

Augmenter sa durée de vie en débranchant l'appareil de sa source d'alimentation s'il doit ne pas être utilisé pendant une longue période.

ATTENTION:

La tension CA varie selon le lieu d'utilisation. Veiller à bien régler la tension à la valeur utilisée dans votre région.
 (Pour de plus amples informations, se reporter à la page 4.)

Caractéristiques

Un chef-d'œuvre de table tournante qui jouit d'une réputation mondiale.

Vitesse de platine de haute précision, maintenue constante par un dispositif de contrôle de la vitesse au quartz.

- La touche $[\pm 16/\pm 8]$ permet le contrôle d'une large plage, entre -8% et $+8\%$ ou -16% et $+16\%$. Le témoin DEL $[\pm 16/\pm 8]$ s'allume lorsqu'il fait noir.

- La variation sur toute la plage des vitesses est assurée avec une parfaite précision.

- La touche de réinitialisation permet de rétablir la vitesse instantanément sur l'une ou l'autre des vitesses normales (33 1/3 ou 45 t/mn).

- Curseur de commande de la vitesse facile à remplacer.

L'entraînement direct produit un couple élevé.

- Pleurage et scintillement inférieurs à $0,01\%$. Le couple de démarrage de $1,5\text{ kg-cm}$ permet à la platine d'atteindre une vitesse de $33\ 1/3\text{ t/mn}$ en $0,7\text{ sec}$.

- Un système de frein entièrement électronique rend possible des arrêts en douceur. La vitesse de freinage peut être réglée au moyen du bouton de commande de la vitesse de freinage.

Bras de lecture avec suspension à cardan

- Au moyen des unités de mesure de la commande de contrepoids d'équilibrage, vous pouvez rapidement changer les réglages de pression de la pointe de lecture, afin qu'elle exerce la pression appropriée.

- Pour le scratching, les sauts de pointe de lecture peuvent être réduits au moyen de la commande de contrepoids horizontal.

- Le bras de lecture peut faire l'objet d'un réglage de précision sur une plage de 6 millimètres, au moyen de la commande de hauteur à verrou.

Conception antivibratoire avec coffret formé de 3 couches et de arges pieds isolants.

Lumière de pointe de lecture rétractable

- Un témoin éclaire la pointe de lecture.

Commandes

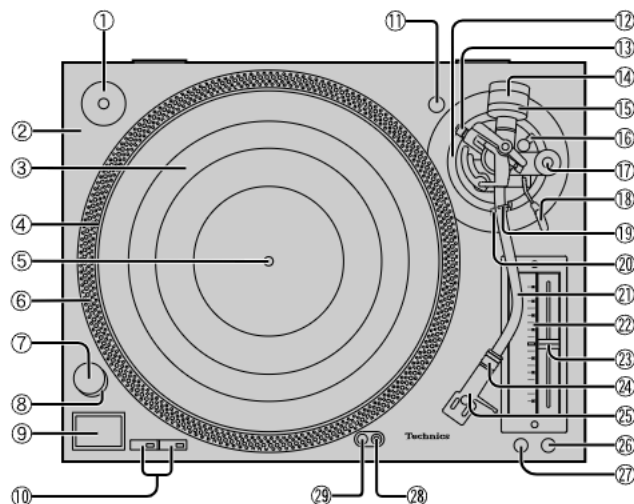

No	Nom	Page(s)
①	Disques 45 tours	7
②	Support de plateau	3
③	Tapis du plateau (ou feuille intercalaire)	4
④	Platine de lecture	4
⑤	Pivot central	4
⑥	Miroirs stroboscopiques	8
⑦	Interrupteur d'alimentation (power)	7
⑧	Lumière stroboscopique, lampe témoin	7
⑨	Touche de marche et arrêt (start-stop)	7
⑩	Sélecteurs de vitesse (33, 45)	7
⑪	Support de coquille	3
⑫	Commande de la hauteur du bras de lecture	6
⑬	Bouton de commande du contrepoids horizontal	8
⑭	Contrepoids d'équilibrage	4
⑮	Commande de pression de pointe de lecture	5
⑯	Verrou du bras de lecture	6
⑰	Dispositif autidérapant	5
⑱	Levier de pose et de relevage	5
⑲	Clip de retenue du bras	5
⑳	Support de bras	5
㉑	Bras de lecture	4
㉒	Témoin de vitesse	8
㉓	Réglage d'écart (pitch adj.)	8
㉔	Blocage	4
㉕	Porte-cellule	4
㉖	Touche de réinitialisation (reset)	7
㉗	Touche de plage de vitesse variable ($\pm 16/\pm 8$)	8
㉘	Interrupteur de lumière de pointe de lecture	7
㉙	La lumière de pointe de lecture	7

Préparation de la cellule de lecture

1 Fixer une cellule de lecture (non fournie).

Suivre les instructions qui accompagnent la cellule de lecture pour la fixer correctement à la coquille porte-cellule.

- Utiliser les contrepoids de coquille fourni lors de l'utilisation d'une cellule de lecture légère (3,5 à 6,5 g).
- Retirer le contrepoids de la pointe de lecture. Utilisation du contrepoids de la pointe de lecture (➔ page 5).

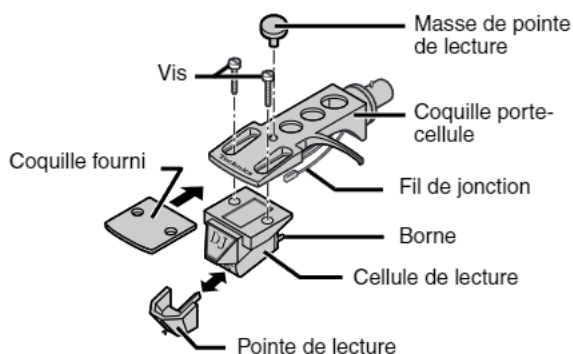

2 Régler le porte-à-faux.

Placer le gabarit de surplomb (fourni) sur la coquille porte-cellule. Ajuster le porte-à-faux et l'orientation de la cellule de lecture puis serrer les vis.

- Aligner le bout de la pointe de lecture avec l'extrémité du gabarit.
- La cellule doit être parallèle à la coquille porte-cellule.

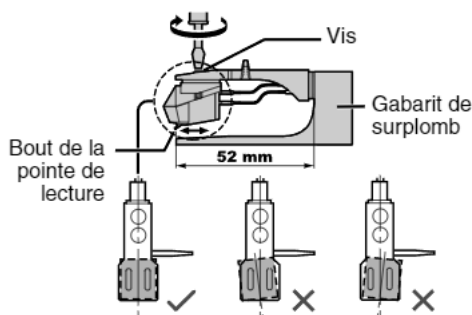

Assemblage de l'appareil

Certaines pièces de l'appareil ont été démontées pour prévenir tout dommage lors de l'expédition.

Assembler l'appareil dans l'ordre suivant.

- Ne pas raccorder le cordon d'alimentation secteur tant que l'installation n'est pas terminée.
- Ne pas placer le couvercle antipoussières tant que l'installation et les ajustements ne sont pas terminés.

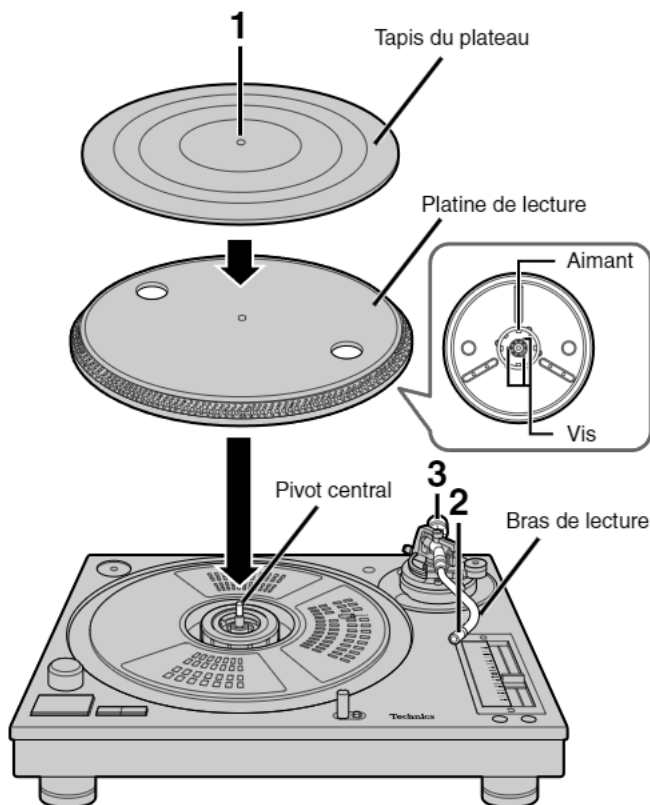

1 Aligner la platine de lecture et le tapis du plateau.

Mettre la platine de lecture sur le pivot central puis étendre le tapis dessus.

- Faire très attention lorsque l'on place le plateau sur l'appareil. L'aimant situé sous le plateau est ajusté avec précision et un coup brusque pourrait le déplacer et entraîner un mauvais fonctionnement. S'assurer que l'aimant demeure exempt de poussière et de particules de fer.
- Ne pas ajuster les vis qui retiennent l'aimant au plateau. La performance nominale de l'appareil ne peut pas être garantie si l'aimant est déplacé.

2 Fixer la coquille porte-cellule.

Insérer la coquille porte-cellule dans le bras de lecture, la maintenir à l'horizontale puis serrer l'écrou de blocage.

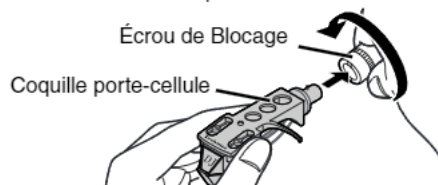

3 Fixer le contrepois d'équilibrage à l'arrière du bras de lecture.

Si la cellule de lecture pèse entre 10 et 13 g, fixer le contrepois auxiliaire fourni au contrepois d'équilibrage principal.

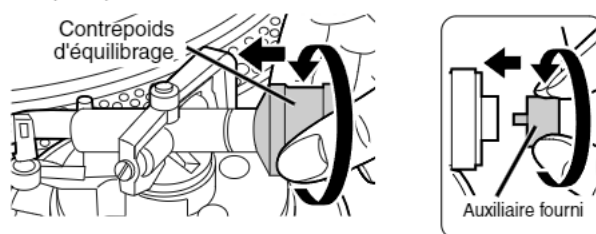

Raccordements et installation

Raccordement à un amplificateur et branchement sur le secteur

1. Raccorder le fil de connexion à la terre PHONO et les câbles stéréo PHONO aux bornes PHONO de l'amplificateur.

Câble phono stéréo	Blanc (L)	
	Rouge (R)	

- Si le fil de connexion à la terre n'est pas raccordé, un ronflement sera émis par la source d'alimentation secteur.
 - Vous n'obtiendrez pas un volume ou une qualité sonore adéquat(e) si vous raccordez l'appareil à un amplificateur qui n'a pas de bornes PHONO.
2. Raccorder le cordon d'alimentation secteur.
 - Ne raccorder ce cordon qu'une fois tous les autres raccordements terminés.
 - Vérifier la puissance en watts des sorties d'alimentation des amplificateurs et récepteurs avant de les utiliser avec cet appareil. Cet appareil consomme 15 W.

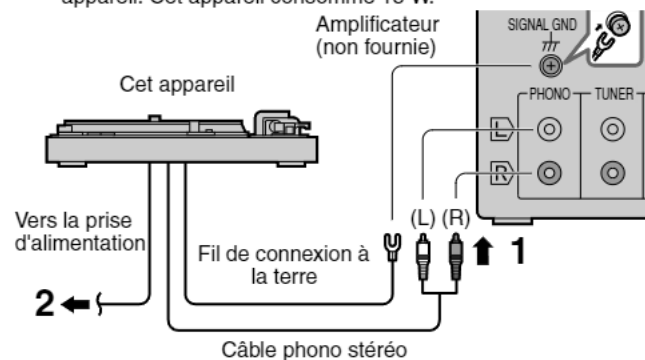

Référence

Il y a un sélecteur de tension de ligne C.A. sous la platine. Cela permet de modifier la tension si l'on déménage dans une région où la tension est plus basse. Vérifier la tension de la région avant d'utiliser l'appareil. Si le sélecteur doit être modifié, le tourner à l'aide d'un tournevis.

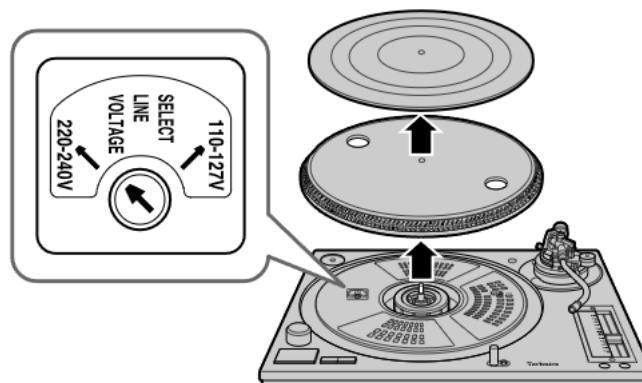

Raccordement à un mélangeur audio (non fourni)

- Débrancher tous les appareils de la source d'alimentation avant d'effectuer tout raccordement.
- Rebrancher les cordons d'alimentation secteur une fois tous les autres raccordements terminés.

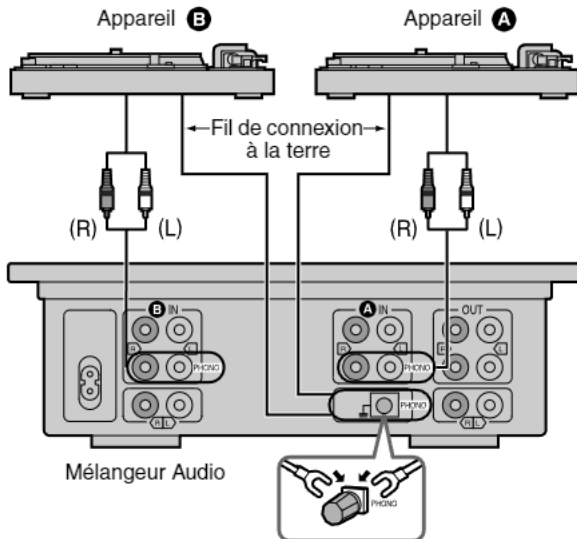

Installation

- Installer l'appareil sur une surface horizontale protégée des vibrations.
- Maintenir cet appareil le plus loin possible des enceintes.

Remarque

- S'assurer que l'appareil n'est pas exposé aux rayons directs du soleil, à la poussière, à l'humidité et à la chaleur émise par un appareil de chauffage.
- Cet appareil peut capter des interférences d'un appareil radio situé à proximité. Maintenir les appareils radio le plus loin possible de cet appareil.

Réglage de la hauteur des isolateurs

Placer l'appareil là où il sera utilisé puis ajuster la hauteur des pieds pour mettre l'appareil à l'horizontale.

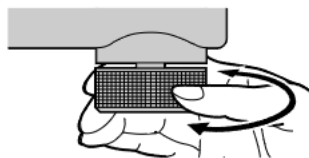

Réglages préparatoires

Équilibre horizontal et pression de pointe de lecture

1 Dégager le bras de lecture.

1. Retirer le couvercle de pointe de lecture, en prenant soin de ne pas endommager la pointe de lecture, puis dégager le clip de retenue du bras.
2. Libérer le bras de lecture du support de bras.

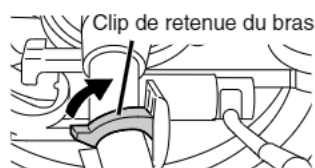

2 Régler l'équilibre horizontal

1. Abaisser le levier de pose et de relevage.
2. Tourner la commande de dispositif antidérapant sur "0".
3. Tourner le contrepoids d'équilibrage jusqu'à ce que le bras soit à peu près à l'horizontale.

Prendre soin à ce moment de ne pas laisser la pointe de lecture toucher l'appareil.

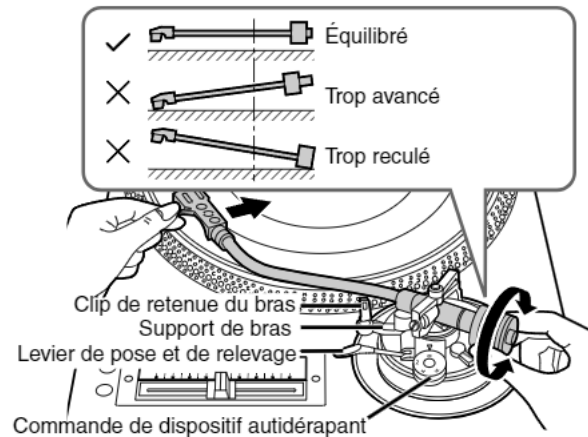

3 Tourner la commande de pression de la pointe de lecture sur "0"

1. Replacer le bras de lecture sur le support de bras et l'immobiliser avec le clip de retenue du bras.
2. Tourner la commande de pression de la pointe de lecture sur "0"

Maintenir immobile le contrepoids d'équilibrage tout en procédant.

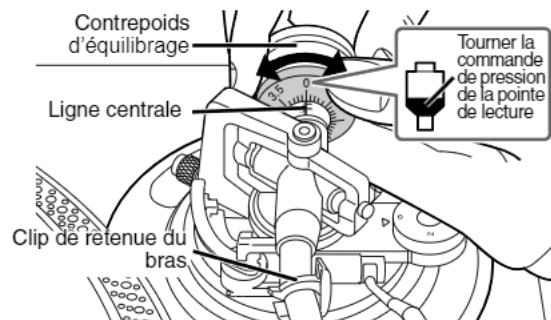

4 Régler la pression de pointe de lecture

Tourner le contrepoids d'équilibrage pour l'ajuster sur la pression appropriée pour la cellule de lecture utilisée.

Consulter les instructions qui accompagnent la cellule de lecture pour la pression de pointe de lecture recommandée.

La commande de pression de la pointe de lecture tournera en même temps. Arrêter lorsque la ligne centrale pointe sur la pression désirée.

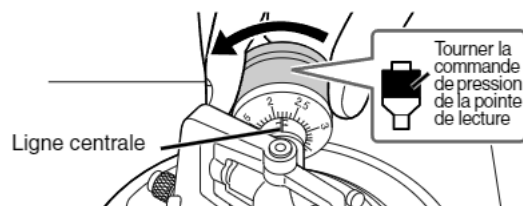

Référence

Utiliser la masse de pointe de lecture (fournie) pour augmenter la pression de pointe de lecture de 4 g.

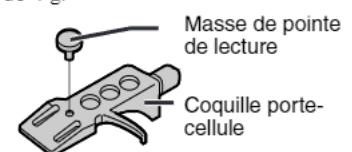

Réglages préparatoires

Utilisation de la commande de contrepoids

Prendre note du réglage du contrepoids d'équilibrage pour pouvoir rapidement changer la pression de la pointe de lecture sans avoir à réajuster le contrepoids horizontal du bras à chaque retrait et remise en place de la cartouche de pointe de lecture.

- ① Fixer la cartouche au bras de lecture utilisé.
- ② Tourner la commande de contrepoids d'équilibrage sur le réglage précédemment utilisé pour équilibrer le poids avec la cartouche.
- ③ Tourner le cadran de commande de la pression de la pointe de lecture sur le réglage précédemment utilisé pour équilibrer le poids avec la cartouche.

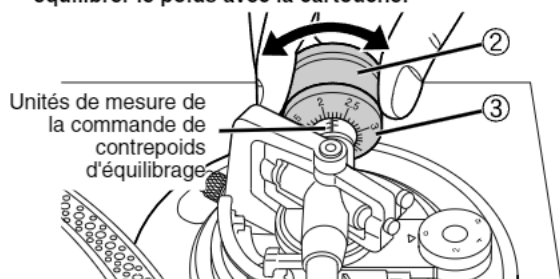

Dispositif antidérapant

Régler le cadran sur la même valeur que la commande de pression de la pointe de lecture lors de la lecture de musique ordinaire.

Pour le scratching
Régler la commande pour réduire les sauts.

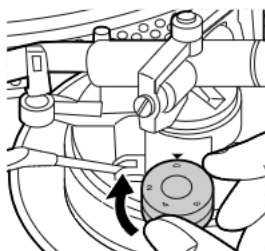

Hauteur de l'élévateur du bras

Préparatifs

1. Mettre un disque sur la platine de lecture.
2. Retirer le couvercle de pointe de lecture puis dégager le clip de retenue du bras.

Utiliser un tournevis pour tourner la vis de l'élévateur du bras.

N'effectuer cet ajustement que si cela est nécessaire avec la cellule de lecture utilisée.

- Le fait de tourner la vis dans le sens des aiguilles d'une montre abaisse l'élévateur du bras.
- Le fait de tourner la vis dans le sens inverse des aiguilles d'une montre soulève l'élévateur du bras.

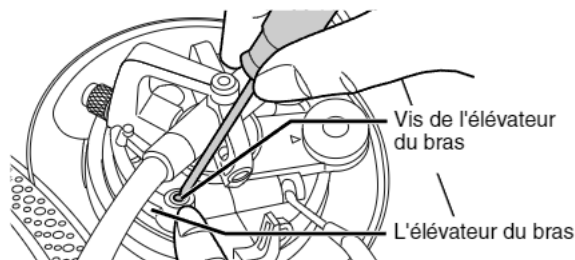

Remarque

La hauteur de l'élévateur du bras (la distance entre le disque et la pointe de lecture lorsque le levier de pose et de relevage est soulevé) est réglée en usine entre 8 et 13 millimètres.

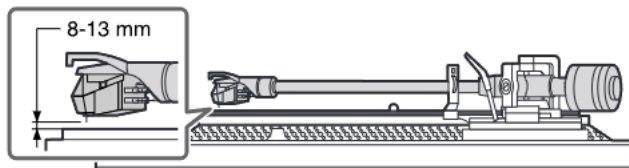

Hauteur du bras de lecture

1. Dégager le verrou du bras de lecture.

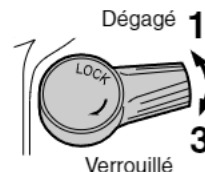

2. Régler la hauteur du bras.

- Régler l'anneau en se référant au diagramme ci-dessous, de sorte que la hauteur du bras corresponde à la hauteur indiquée pour la cartouche. Les mesures sont indiquées sur l'anneau de commande de la hauteur du bras à intervalles de 0,5 millimètres.

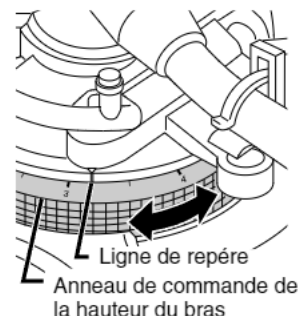

	Hauteur de la cellule de lecture (H) en millimètres	Position de la commande de hauteur
	17	0
	18	1
	19	2
	20	3
	21	4
	22	5
	23	6

- Si on ne connaît pas la hauteur de la cellule de lecture, déposer la pointe de lecture sur un disque et ajuster la commande de hauteur jusqu'à ce que le bras de lecture et le disque soient parallèles.

Bras de lecture et disque parallèles

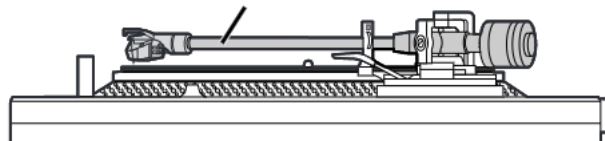

3. Verrouiller le bras de lecture après avoir ajusté la hauteur.

Mettre le couvercle antipoussières en place

SL-1210M5G

Saisir le couvercle antipoussières à deux mains et le mettre en place en le faisant descendre verticalement.

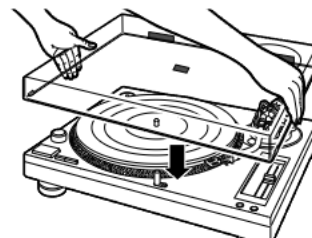

SL-1200GLD

Mettez le couvercle antipoussières en place directement par le dessus, en le tenant par les deux côtés.

Pour retirer le couvercle antipoussières, vous devez d'abord le soulever de la façon illustrée.

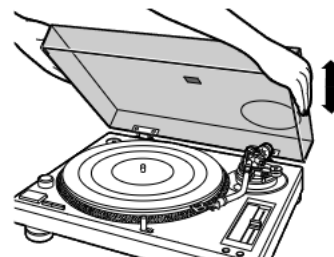

Préparatifs

1. Mettre un disque sur la platine de lecture.
2. Retirer le couvercle de pointe de lecture puis dégager le clip de retenue du bras.

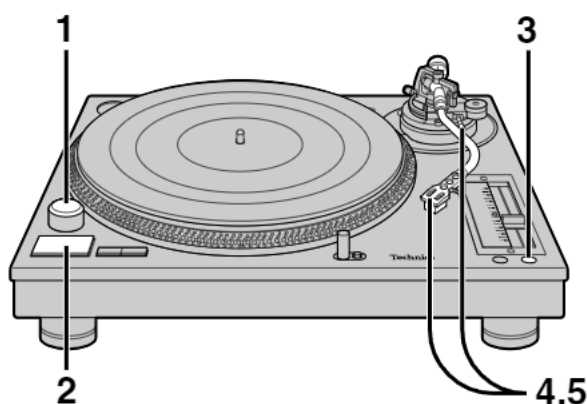

Pour arrêter temporairement la lecture

Soulever le levier de pose et de relevage.
La pointe de lecture se soulève du disque.

Se référer à la page 8 pour les réglages de précision de la vitesse.

Lors de l'utilisation de 45 tours

1. Retirer l'adaptateur pour disques 45 tours de son support et le placer sur le pivot central.
2. Appuyer sur [45] pour changer la vitesse.

Adaptateur pour disques 45 tours



Lorsque la lecture prend fin

1. Soulever le levier de pose et de relevage et ramener le bras de lecture sur le support de bras.
2. Appuyer sur [start-stop].
Le frein électronique arrête doucement le plateau.
3. Tourner [power] pour mettre l'appareil hors tension.
4. Verrouiller le bras de lecture et remettre le couvercle de pointe de lecture en place.

Lorsque l'appareil est utilisé pour le scratching.

Utiliser la feuille intercalaire plutôt que le tapis du plateau. Cela permet au disque d'être facilement déplacé pendant la lecture.

- Dessus (côté imprimé) : Déposer le disque sur ce côté.
- Dessous : Côté glissant.

Pour un type de glissement différent

Mettre la feuille transparente sous la feuille intercalaire.

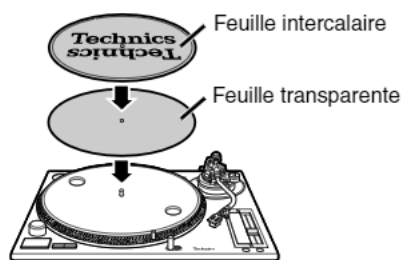

1 Tourner [power] pour mettre l'appareil sous tension.

- La lampe témoin s'allume.
- 33 1/3 t/mn est automatiquement sélectionné et l'indicateur s'allume.
- Appuyer sur [45] pour faire jouer un disque 45 tours.

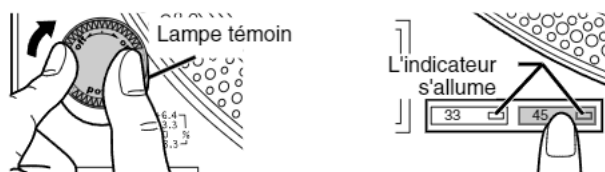

2 Appuyer sur [start-stop].

La platine de lecture commence à tourner.

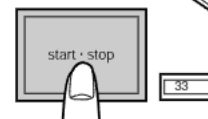

3 Appuyer sur [reset] pour allumer le témoin DEL vert de contrôle de la vitesse.

La vitesse retourne à 33 1/3 ou 45 t/mn.

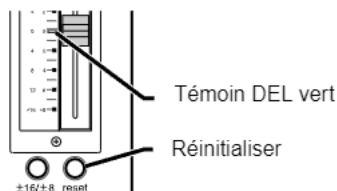

Utiliser la vitesse indiquée ci-dessus pour la lecture de musique ordinaire.

4 Soulever le levier de pose et de relevage puis placer le bras de lecture au-dessus du disque.



5 Abaisser le levier de pose et de relevage.

Le bras de lecture s'abaisse et la lecture commence.

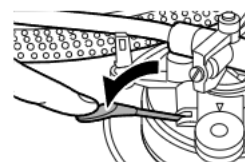

Pour allumer la pointe de lecture

- Appuyer sur l'interrupteur de lumière de pointe de lecture. La lumière de pointe de lecture s'élève et illumine la pointe de lecture.
- Lorsque la lumière n'est pas nécessaire, l'enfoncer vers le bas. La lumière s'éteint alors.

Remarque

Appuyer fermement sur l'interrupteur. Si l'interrupteur est légèrement enfoncé, la lumière peut s'allumer mais ne pas s'élever.

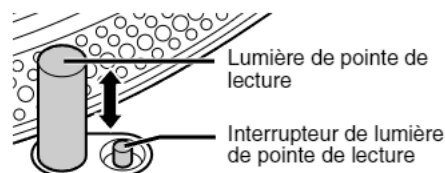

Commande d'écart

Mise au point exacte du nombre de tours par minute.

1 Appuyer sur [reset] pour éteindre le témoin DEL vert.

2 Appuyer sur $[\pm 16/\pm 8]$ pour sélectionner la vitesse.

- Lorsque vous appuyez une fois sur $[\pm 16/\pm 8]$ (position élevée), le témoin de vitesse $[\pm 16]$ s'allume sur le curseur de commande de la vitesse.
- Lorsque vous appuyez deux fois sur $[\pm 16/\pm 8]$ (position basse), le témoin de vitesse $[\pm 8]$ s'allume sur le curseur de commande de la vitesse.

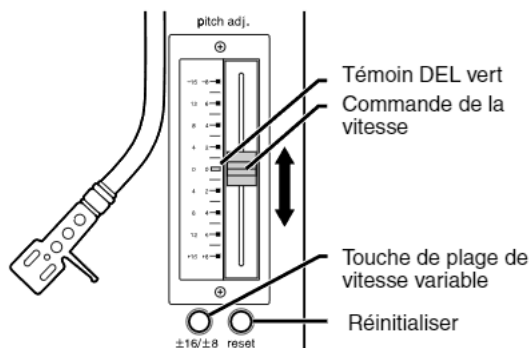

3 Faire glisser [pitch adj.] pendant que la platine de lecture tourne.

Déplacer la commande sur la position désirée.

- Les nombres indiquent des pourcentages approximatifs.
- Le réglage de la vitesse est possible entre -8 % et +8 % ou -16 % et +16 %.

Remettre l'écart à sa valeur initiale

Appuyer sur [reset].

Le témoin DEL vert s'allume et la vitesse est immédiatement remise sur la valeur réglée (33 1/3 ou 45 t/mn), quels que soient les réglages effectués avec [pitch adj.].

Appuyer de nouveau sur [reset] et l'écart retournera à la valeur réglée.

Pour mesurer l'écart

Les quatre rangées de miroirs stroboscopiques sur le bord extérieur de la platine de lecture peuvent aider à mesurer l'écart.

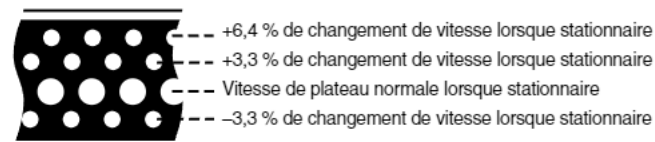

Ils sont éclairés par la lumière stroboscopique lorsqu'ils passent devant, chacune des rangées semblant s'immobiliser à un écart différent.

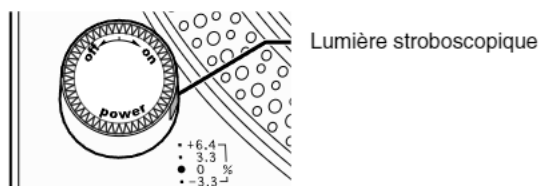

Remarque

Lors du remplacement du curseur de commande de la vitesse, lire attentivement les instructions à ce sujet dans le mode d'emploi de l'appareil.

Réglage du contrepoids horizontal du bras de lecture pour réduire les sauts lors du scratching.

Pour réduire les sauts lors du scratching, le contrepoids horizontal du bras de lecture peut être réglé au moyen du bouton de commande du contrepoids horizontal sur la suspension à cardan.

Pour le scratching

Tourner le bouton complètement dans le sens "A" pour appliquer un contrepoids horizontal.

Pour la lecture normale

Tourner le bouton complètement dans le sens "B" pour réduire le contrepoids horizontal.

- Ne pas déplacer le bouton de commande du contrepoids horizontal pendant la lecture de la musique.

Bouton de commande du contrepoids horizontal

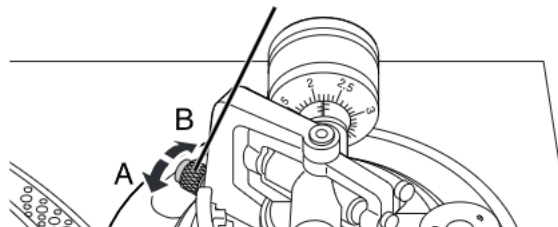

Lorsque le bouton de commande du contrepoids horizontal est utilisé

Le remplacer par un neuf.

Desserrer la vis de serrage pour retirer le bouton.

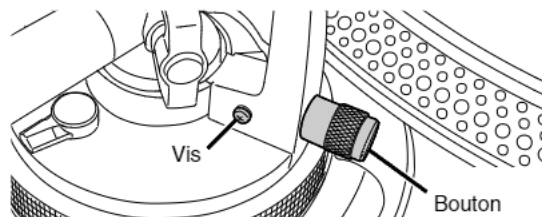

Remarque

Consulter un revendeur qualifié pour faire l'achat du nouveau bouton de commande du contrepoids horizontal.

Pour demander une pièce de rechange, utiliser le numéro de produit suivant.

No de référence du produit : RGZ0053Z-S.

Réglage de la vitesse de freinage de la platine

Le réglage de la vitesse de freinage est possible, en appuyant sur [start-stop] jusqu'à ce que la platine s'arrête.

Insérer un petit tournevis dans l'orifice de la platine pour régler la vitesse de freinage.

- S : Arrêt lent
- F : Arrêt rapide

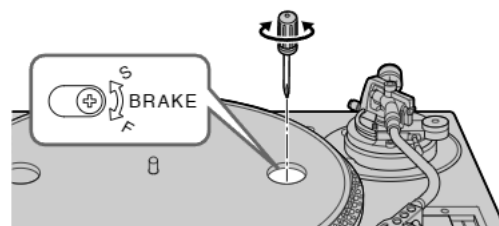

Entretien des pièces

Pour nettoyer l'appareil, l'essuyer avec un chiffon doux et sec.

- Ne jamais utiliser d'alcool, diluant pour peinture ni de benzine pour nettoyer l'appareil.
- Avant d'utiliser un chiffon imprégné chimiquement, lire attentivement les instructions qui accompagnent le chiffon.

Remarque

Ne pas essuyer le couvercle antipoussières pendant la lecture d'un disque.

Cela pourrait causer de l'électricité statique. Cette électricité statique peut attirer le bras de lecture vers le couvercle.

Retirer complètement la poussière de la pointe de lecture et du disque.

- Utiliser une brosse douce pour nettoyer la pointe de lecture. Brosser de la base vers le bout.
- Utiliser un nettoyant à disque de bonne qualité pour garder les disques propres.

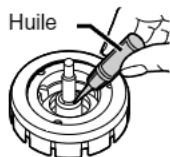
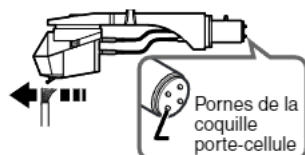

Essuyer de temps à autre les bornes de la coquille porte-cellule.

Utiliser un tissu doux. Mettre l'amplificateur hors tension avant de placer ou retirer la coquille porte-cellule.

- Les enceintes peuvent être endommagées si la coquille porte-cellule est déplacée lorsque le volume est élevé.
- Laisser le couvercle de pointe de lecture en place pendant la manipulation de la coquille porte-cellule pour prévenir l'endommagement de la pointe de lecture.

Application d'huile sur le pivot central.

Appliquer 2 ou 3 gouttes une fois toutes les 2000 heures de fonctionnement. Utiliser l'huile SFW0010 (non fournie).

Déplacement de l'appareil

Remballer l'appareil dans son emballage original.

Si l'on n'a plus l'emballage, procéder comme suit :

- Remettre le bras de lecture sur le support de bras et l'y fixer avec du ruban adhésif.
- Retirer le contrepoids d'équilibrage et la coquille porte-cellule du bras de lecture puis les envelopper avec précaution.
- Retirer le plateau et le tapis du plateau puis les envelopper avec précaution.
- Envelopper soigneusement l'appareil d'une couverture ou de papier.

Guide de dépannage

Avant de demander à un personnel qualifié de venir dépanner cet appareil, consulter ce tableau pour savoir si le problème ne peut pas être résolu tel que décrit ci-dessous. Une simple vérification ou un réglage mineur de votre part peut résoudre le problème et rétablir un fonctionnement correct. Si une solution n'a pu être trouvée après avoir effectué ces vérifications, ou si l'appareil présente des symptômes de mauvais fonctionnement qui ne sont pas décrits dans ce tableau, il est conseillé de prendre contact auprès d'un service après-vente agréé local (voir liste ci-jointe), ou de consulter un revendeur pour plus de renseignements.

Problème	Cause(s) probable(s)	Solution suggérée	Page(s)
Pas de courant.	Le cordon d'alimentation secteur est-il branché ?	Insérer la fiche à fond.	4
Il y a du courant, mais pas de son. Le son est faible.	Les raccordements sont-ils bien effectués sur les bornes PHONO de l'amplificateur ou du récepteur ?	Raccorder les câbles stéréo à broche aux bornes PHONO de l'amplificateur.	4
Les sons de gauche et de droite sont inversés.	Les raccordements du câble phono stéréo à l'amplificateur ou au récepteur sont-ils inversés ?	Vérifier de nouveau tous les raccordements.	4
On entend un ronflement pendant la lecture.	D'autres appareils ou leurs cordons d'alimentation secteur se trouvent-ils à proximité du câble phono stéréo ? Le fil de connexion à la terre est-il raccordé ?	Éloigner les appareils et leurs cordons d'alimentation secteur de cet appareil. S'assurer que le fil de connexion à la terre est correctement raccordé.	— 4

Spécifications

Platine de lecture

Type	Entraînement direct à quartz Platine manuelle
Système d'entraînement	Entraînement direct
Moteur	Moteur C.C. sans balai
Plateau de lecture	Aluminium moulé sous pression Diamètre 33,2 cm Poids 1,7 kg
Vitesses de rotation	33 1/3 et 45 t/min
Plage de vitesse variable	±8 %, ±16 % (deux réglages)
Couple de démarrage	1,5 kg·cm
Caractéristiques d'augmentation	0,7 s. (de la position immobile) à 33 1/3 t/min
Système de freinage	Frein électronique
Pleurage et scintillement	0,01 % WRMS* 0,025 % WRMS (JIS C5521) ±0,035 % de crête (IEC 98A pondéré)

Ronflement

-56 dB (IEC 98A non pondéré)
-78 dB (IEC 98A pondéré)

※ Ce régime nominal se rapporte à l'ensemble du tourne-disque seul, excluant les effets du disque, de la cellule de lecture ou de bras de lecture, mais comprenant le plateau. Mesuré par l'obtention d'un signal provenant du générateur de fréquences incorporé de l'ensemble du moteur.

Généralités

Alimentation	Alternatif 110-127 V/220-240 V, 50 Hz
Consommation	15 W
Dimensions (L x H x P)	SL-1210M5G 45,3 x 17,2 x 35,5 cm SL-1200GLD 45,3 x 17,2 x 36,0 cm
Masse	11,7 kg

Bras de lecture

Type	Universel
Longueur effective	230 mm
Plage de réglage de la hauteur du bras	0-6 mm
Porte-à-faux	15 mm
Masse réelle	12 g (sans cellule de lecture)
Angle de décalage	22°
Frottement	Moins de 7 m _g (latéral et vertical)
Angle d'erreur de piste	En deçà de 2° 32' (au sillon extérieur d'un disque de 30 cm) En deçà de 0° 32' (au sillon intérieur d'un disque de 30 cm)
Plage de réglage de la pression de pointe de lecture	0-4 g
Plage du poids de la cellule de lecture utilisable	3,5-13 g
(avec contrepoids de la coquille)	11 - 20,5 g (y compris la coquille porte-cellule)
(avec contrepoids auxiliaire)	9,5-13 g
(avec contrepoids de la coquille)	17 - 20,5 g (y compris la coquille porte-cellule)
(avec contrepoids de la coquille)	3,5-6,5 g
(avec contrepoids de la coquille)	11 - 14 g (y compris la coquille porte-cellule)
Poids de la coquille porte-cellule	7,5 g

Remarque

Spécifications sujettes à modifications sans préavis.
La masse et les dimensions sont approximatives.











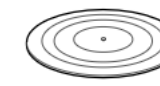

Hartelijk dank voor de aankoop van dit product. Gelieve deze gebruiksaanwijzing aandachtig door te lezen voor een optimale prestatie en een veilig gebruik van het systeem. De afbeeldingen en de foto in deze gebruiksaanwijzing tonen het model SL-1210M5G.

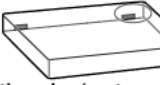
Inhoudsopgave

Bijgeleverde accessoires	2
Veiligheidsmaatregelen	2
Kenmerken.....	3
Vorbereiding van het element.....	3
Bedieningsfuncties	3
Ineenzetten van de platenspeler	4
Aansluiten en installeren.....	4
Aansluiten op een versterker en op een stopcontact.....	4
Aansluiten op een audiomengpaneel (niet bijgeleverd)	5
Installeren	5
Vorbereidende instellingen.....	5
Horizontale balans en naaldruk	5
Dwarsdrukcompensatie	6
Armliftheogte	6
Hoogte van de toonarm	6
Bevestig de stofkap.....	6
Platen afspelen.....	7
Instellingen tijdens het gebruik van de platenspeler.....	8
Snelheidsregelaar	8
Het horizontale gewicht van de toonarm instellen om het verspringen van de naald tijdens scratch-afspelen te beperken	8
De remsnelheid van de draaitafel instellen	8
Onderhoud.....	9
Gids voor het verhelpen van storingen	9
Technische gegevens	9

Bijgeleverde accessoires

 Controleer de bijgeleverde accessoires en markeer in de vierkantjes.

<input checked="" type="checkbox"/>		Controleer de bijgeleverde accessoires en markeer in de vierkantjes.
<input type="checkbox"/>		Draaischijf 1 st.
<input type="checkbox"/>		Draaischijfmat..... 1 st.
<input type="checkbox"/>		Plaatschuijbladset (alleen meegeleverd bij SL-1210M5G) 1 • Plaatschuijblad • Doorzichtig blad
<input type="checkbox"/>		Gouden plaatschuijblad (alleen meegeleverd bij SL-1200GLD)..... 2
<input type="checkbox"/>		Stofkap 1 st.
<input type="checkbox"/>		Elementhouder (met naaldgewichtje)..... 1 st.
<input type="checkbox"/>		Contragewicht 1 st.
<input type="checkbox"/>		Hulpgewicht..... 1 st.
<input type="checkbox"/>		EP-plaat adapter..... 1 st.
<input type="checkbox"/>		Element-gewichtje..... 1 st.
<input type="checkbox"/>		Overstekkaliber 1 st.
<input type="checkbox"/>		Schroevenset voor het element..... 1 st. • Moeren • Schroeven – kort • Schroeven – lang • Sluitringen
<input type="checkbox"/>		Sticker 1 st.



Een element is niet bijgeleverd.

Veiligheidsmaatregelen

Opstelling

Plaats het apparaat op een horizontale ondergrond waar het niet blootgesteld staat aan direct zonlicht, hoge temperaturen, hoge vochtigheid of sterke trillingen. Dit om beschadiging van de behuizing en de inwendige onderdelen te voorkomen, en een lange levensduur van het apparaat te waarborgen.

Zet geen zware voorwerpen op het apparaat.

Bedrijfsspanning

Gebruik het apparaat niet op een hoogspanningsbron. Dit kan resulteren in overbelasting en zelfs brand.

Gebruik het apparaat ook niet op gelijkstroom. Controleer zorgvuldig de stroomvoorziening wanneer u het apparaat op een boot of andere plaats wilt gebruiken waar wellicht gelijkstroom is.

Behandeling van het netsnoer

Zorg dat het netsnoer juist is aangesloten en niet beschadigd is. Verkeerde aansluiting of beschadiging van het netsnoer kan resulteren in brand of in een elektrische schok. Trek niet aan het snoer, buig het niet te sterk en zet er geen zware voorwerpen op.

Pak altijd de stekker vast wanneer u het netsnoer wilt losmaken uit het stopcontact. Trek niet aan het snoer, want dit kan resulteren in een elektrische schok.

Pak de stekker nooit met natte handen vast, anders kunt u een elektrische schok krijgen.

Vreemde bestanddelen

Zorg dat geen metalen voorwerpen in het apparaat terechtkomen. Ook dit kan resulteren in een elektrische schok of een defect.

Pas tevens op dat geen vloeistoffen in het apparaat terechtkomen. Ook dit kan resulteren in een elektrische schok of een defect. Mocht het toch gebeuren, trek dan onmiddellijk de stekker uit het stopcontact en neem contact op met uw handelaar.

Spuut geen insectensprays op of in de buurt van het apparaat. Deze sprays bevatten gassen die ontvlammen kunnen wanneer zij in de buurt van het apparaat worden gebruikt.

Reparaties

Probeer nooit zelf reparaties aan het apparaat uit te voeren. Als het geluid wegvalt, de indicators niet oplichten, het apparaat rook uitstoot of er een andere storing optreedt die niet in deze gebruiksaanwijzing is beschreven, neem dan contact op met uw handelaar of een officieel servicecentrum. Reparatie, demontage e.d. door niet bevoegde personen kan resulteren in een elektrische schok of beschadiging van het apparaat.

Voor een lange levensduur verdient het aanbeveling de stekker uit het stopcontact te trekken wanneer u het apparaat langere tijd niet denkt te gebruiken.

LET OP:

De netspanning is in diverse landen verschillend. Let er op voor gebruik de netspanning in te stellen die in uw land van toepassing is.
(Zie biz. 4 voor nadere bijzonderheden.)

Kenmerken

Een juweeltje uit onze wereldvermaarde draaitafelserie. De kwarts-springsregeling zorgt voor een uiterst nauwkeurig en constant toerental.

- De $[\pm 16/\pm 8]$ toets regelt een breed bereik tussen -8% en $+8\%$, -16% en $+16\%$. De $[\pm 16/\pm 8]$ LED-indicator brandt in het donker.
- De spring kan over het hele bereik worden veranderd met behoud van een optimale nauwkeurigheid.
- Met de terugsteltoets kan de spring onmiddellijk worden teruggesteld naar het nominale toerental (33 1/3 of 45 tpm).
- De springsregelschuif kan gemakkelijk worden vervangen.

De directe aandrijving produceert een hoog draaimoment.

- Wow en flutter beneden $0,01\%$. Hoog startdraaimoment van $1,5\text{ kg-cm}$ waardoor de draaitafel in $0,7$ seconden een toerental van $33\ 1/3$ tpm bereikt.
- Volelektronisch remsysteem voor zacht stoppen. De remsnelheid kan worden ingesteld met de remsnelheid-instelknop.

Toonarm met cardanische ophanging

- Met de meeteenheden voor de contragewichtregeling op de toonarm kunt u de naalddruk-instelling snel veranderen naar de geschikte druk.
- Het verspringen van de naald kan worden beperkt met de horizontaal-gewicht instelling voor scratch-afspelen.
- Met de vergrendelbare hoogte-instelling kan de toonarmhoogte nauwkeurig worden ingesteld binnen een bereik van 6 millimeter.

Antitrilling-ontwerp met 3-gelaagde kast en grote isolerende voeten.

Omhoogkomende naaldverlichting.

- Een lampje verlicht de naald.

Vorbereiding van het element

1 Installeer een element (niet bijgeleverd).

Volg de bijgesloten instructies van het element en bevestig het element op de juiste wijze aan de elementhouder.

- Gebruik het bijgeleverde extra element-gewichtje wanneer u een lichtgewicht element ($3,5$ tot $6,5\text{ g}$) gebruikt.
- Verwijder het naaldgewichtje.

Gebruik van het naaldgewichtje (→ blz. 5).

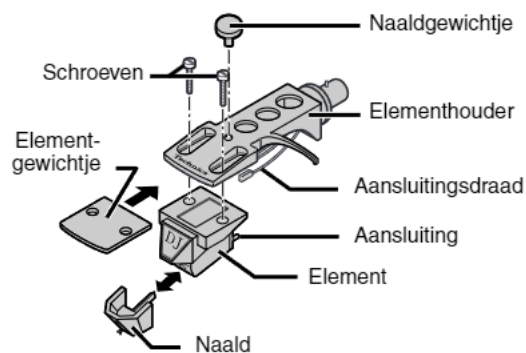

2 Stel de overstek in.

Bevestig het bijgeleverde overstekkaliber aan de elementhouder. Stel de overstek en de positie van het element in en draai de schroeven vast.

- Stel zodanig af dat de punt van de naald zich precies boven de rand van het kaliber bevindt.
- Het element moet evenwijdig zijn met de elementhouder.

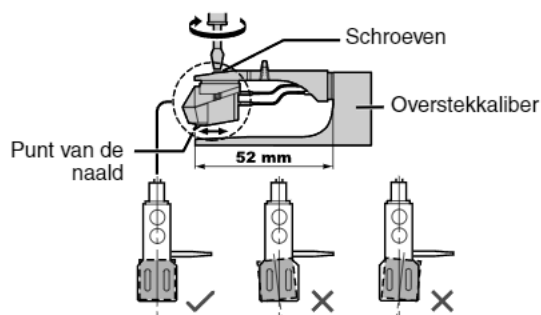

Bedieningsfuncties

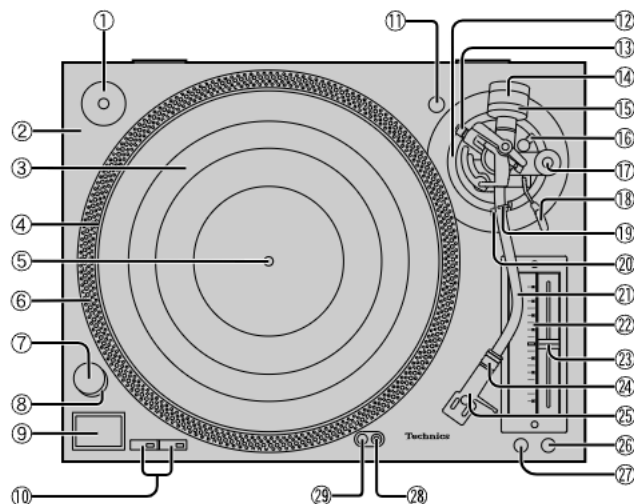

Nr.	Naam	Zie blz.
①	EP-plaat adapter	7
②	Platenspelervoet	3
③	Draaischijfmat (Of plaatschuifblad)	4
④	Draaischijf	4
⑤	Middenas	4
⑥	Stroboscoopspiegels	8
⑦	Aan/uit schakelaar (power)	7
⑧	Stroboscooplamp, controlelampje	7
⑨	Start-stoptoets (start-stop)	7
⑩	Toerentalkeuzetoetsen (33, 45)	7
⑪	Elementhoudersteun	3
⑫	Armhoogte-instelling	6
⑬	Instelknop voor horizontaal gewicht	8
⑭	Contragewicht	4
⑮	Naalddrukinstelling	5
⑯	Armvergrendeling	6
⑰	Dwarsdrukcompensatieknop	5
⑱	Armliftheboom	5
⑲	Armkleem	5
⑳	Armsteun	5
㉑	Toonarm	4
㉒	Springsindicator	8
㉓	Snelheidsregelaar (pitch adj.)	8
㉔	Borgmoer	4
㉕	Elementhouder	4
㉖	Terugstelknop (reset)	7
㉗	Variabele spring toets ($\pm 16/\pm 8$)	8
㉘	Schakelaar voor de naaldverlichting	7
㉙	Naaldverlichting	7

Ineenzetten van de platenspeler

Sommige onderdelen zijn uit elkaar genomen teneinde beschadiging tijdens de verschepping te voorkomen.

Monteer de platenspeler in de hieronder beschreven volgorde.

- Sluit het netsnoer niet aan voordat de montage is voltooid.
- Bevestig de stofkap pas nadat de montage en de instellingen zijn voltooid.

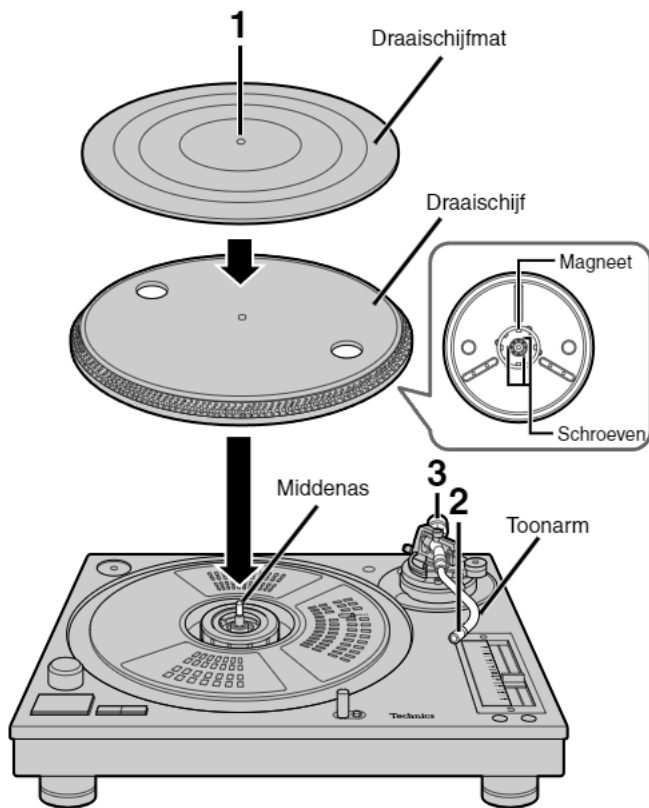

1 Monteer de draaischijf en de draaischijfmat.

Plaats de draaischijf op de middenas en plaats daarna de mat erop.

- Wees zeer voorzichtig wanneer u de draaischijf op het hoofdtoestel plaatst. De magneet op de onderzijde van de draaischijf is nauwkeurig afgesteld. Door bruusk contact kan de magneet verschuiven, met slechte prestaties als gevolg. Zorg dat er geen stof of ijzerdeeltjes op de magneet komen.
- Verstel niet de schroeven waarmee de magneet aan de draaischijf is bevestigd. De nominale prestaties van het toestel kunnen niet gegarandeerd worden indien de positie van de magneet wordt veranderd.

2 Bevestig de elementhouder.

Schuif de elementhouder in de toonarm, houd deze horizontaal en draai de borgmoer vast.

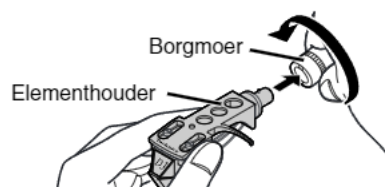

3 Bevestig het contragewicht op het achterste deel van de toonarm.

Bevestig het bijgeleverde hulpgewicht aan het contragewicht indien het element tussen 10 en 13 g weegt.

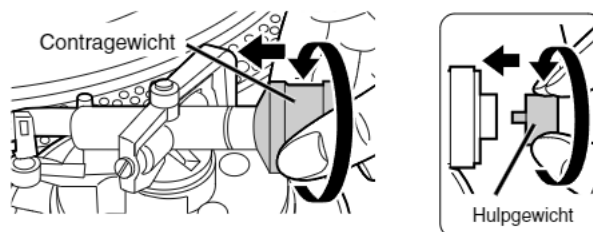

Aansluiten en installeren

Aansluiten op een versterker en op een stopcontact

1. Sluit de PHONO-aardingsdraad en de stereo-telefoonplugkabels aan op de PHONO-aansluitingen van de versterker.

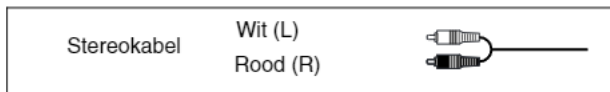

- Als de aardingsdraad niet is aangesloten, zal de netspanningsbron "brom" voortbrengen.
 - Wanneer u aansluit op een versterker zonder PHONO-aansluitingen, zal de kwaliteit van het volume of het geluid niet goed zijn.
2. Sluit het netsnoer aan.
- Sluit het netsnoer aan nadat alle andere aansluitingen zijn voltooid.
 - Controleer het vermogen van de netuitlaat op een versterker of ontvanger alvorens deze platenspeler erop aan te sluiten. Deze platenspeler verbruikt 15 watt.

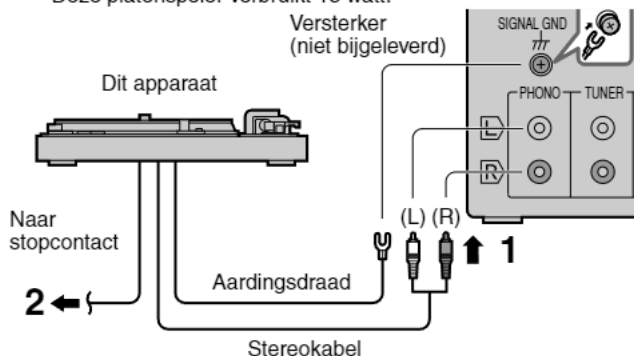

Voor uw informatie

Een netspanningsselector is voorzien op de onderkant van de platenspeler. Hiermee kunt u het voltage veranderen wanneer u verhuist naar een gebied met een lager voltage. Controleer de plaatselijke netspanning alvorens de platenspeler te gebruiken. Draai de selector met een schroevendraaier om het voltage te veranderen.

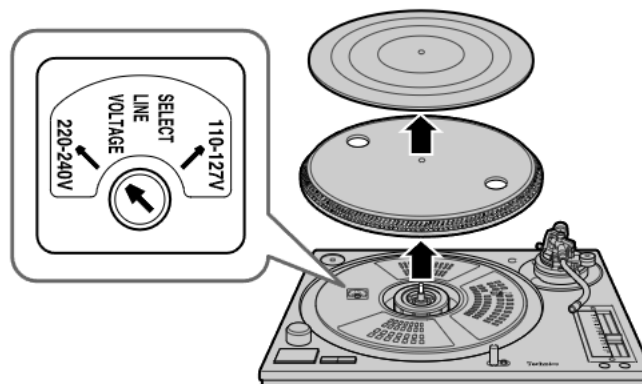

Aansluiten en installeren

Aansluiten op een audiomengpaneel (niet bijgeleverd)

- Verbreek de stroomvoorziening naar alle apparaten alvorens met het aansluiten te beginnen.
- Sluit het netsnoer weer aan nadat alle aansluitingen zijn voltooid.

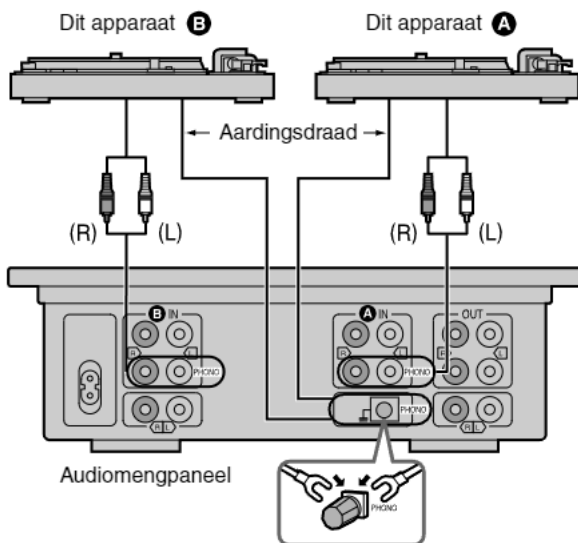

Installeren

- Plaats dit apparaat op een horizontaal oppervlak dat niet onderhevig is aan trillingen.
- Plaats dit apparaat zo ver mogelijk van luidsprekers vandaan.

Opmerking

- Zorg dat dit apparaat niet is blootgesteld aan direct zonlicht, stof, vochtigheid, of de warmte van een verwarmingstoestel.
- Dit apparaat kan storing opvangen van een radio die dichtbij is geplaatst. Plaats radio's zo ver mogelijk van dit apparaat vandaan.

De hoogte van de isolatoren afstellen

Plaats het apparaat op de plaats waar u het wilt gebruiken en zet het horizontaal door de hoogte van de poten af te stellen.

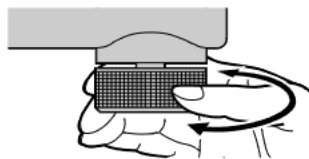

Vorbereidende instellingen

Horizontale balans en naalddruk

1 Zet de toonarm in de vrije stand.

1. Verwijder de naaldbescherming, erop lettend dat u de naald niet beschadigt, en maak vervolgens de armklem los.
2. Licht de toonarm uit de armsteun.

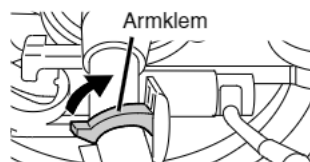

2 Stel de horizontale balans in.

1. Duw de armliftheboom naar beneden.
2. Draai de dwarsdrukcompensatieknop naar "0".
3. Draai het contragewicht tot de arm ongeveer horizontaal is.

Tijdens deze instelling mag de naald niet in contact komen met het apparaat.

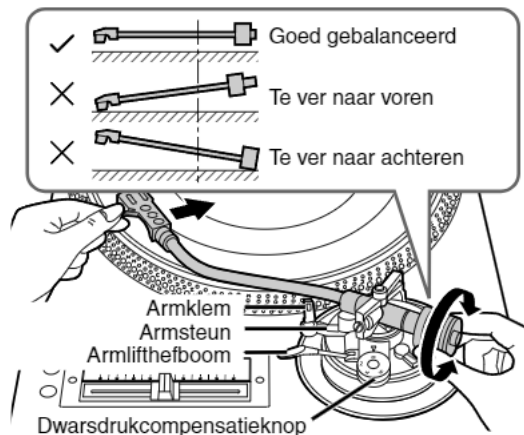

3 Draai de naalddrukinstelling naar "0".

1. Plaats de toonarm weer op de armsteun en zet deze vast met de armklem.
 2. Draai de naalddrukinstelling naar "0".
- Houd het contragewicht vast terwijl u dit doet.

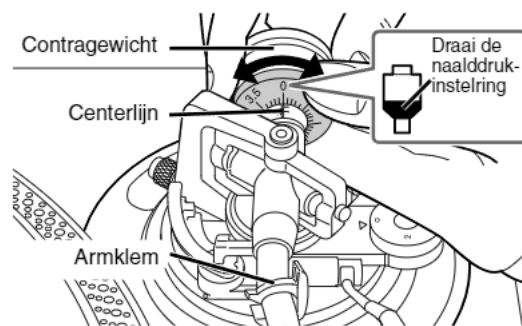

4 Stel de naalddruk in.

Draai het contragewicht om de juiste naalddruk voor het element dat u gebruikt in te stellen.

De aanbevolen naalddruk vindt u in de bijgesloten instructies van het element.

De naalddrukinstelling zal tegelijk draaien. Stop wanneer de centerlijn tegenover de gewenste schaalverdeling op de ring staat.

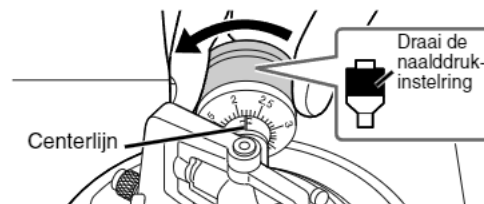

Voor uw informatie

Gebruik het naalddrukgewichtje (bijgeleverd) om de naalddruk met 4 g te vermeerderen.

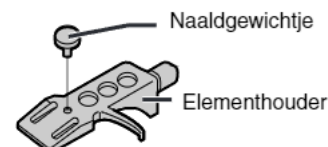

Vorbereidende instellingen

Gebruik van de contragewicht-instelling

Noteer de contragewicht-instelling voor uw naaldelement. U kunt de naalddruk snel veranderen zonder dat u de horizontale balans van de arm opnieuw hoeft in te stellen telkens wanneer u het naaldelement verwijdert en opnieuw aanbrengt.

- ① Bevestig het element aan de toonarm die u gebruikt.
- ② Draai de contragewicht-instelling naar de instelling die u voordien gebruikte om het gewicht, inclusief het element, te balanceren.
- ③ Draai de naalddruk-instelling naar de instelling die u voordien gebruikte om het gewicht, inclusief het element, te balanceren.

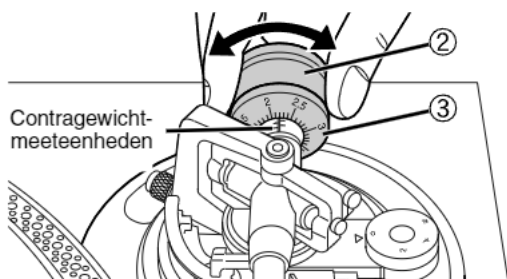

Dwarsdrukcompensatie

Stel de knop in op dezelfde waarde als de naalddruk-instelling voor het afspelen van normale muziek.

Voor scratch-afspelen
Stel bij om het verspringen van de naald te beperken.

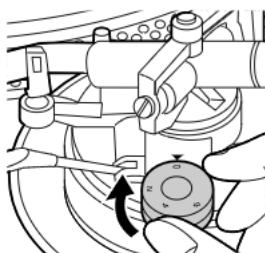

Armliftheogte

Vorbereiding

1. Plaats een plaat op de draaischijf.
2. Verwijder de naaldbescherming en maak de armklem los.

Gebruik een schroevendraaier om de armlifregel-schroef te draaien.

Maak deze afstelling alleen indien dit nodig is omwille van het element dat u gebruikt.

- De armlift verlaagt wanneer u de schroef naar rechts draait.
- De armlift verhoogt wanneer u de schroef naar links draait.

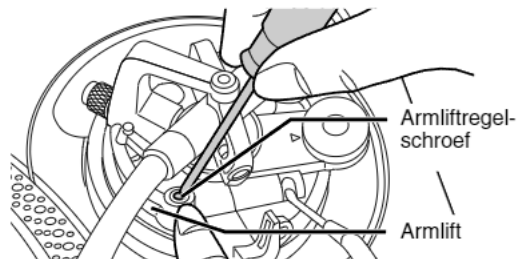

Opmerking

De armliftheogte (de afstand tussen de naald en de plaat wanneer de armliftheftboom naar omhoog is gebracht) is in de fabriek ingesteld op 8–13 mm.

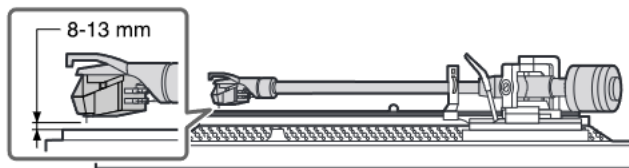

Hoogte van de toonarm

1. Zet de toonarm in de vrije stand.

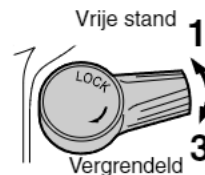

2. Stel de toonarmhoogte in.

- Stel de ring in volgens de onderstaande tabel zodat de toonarmhoogte overeenkomt met de aangegeven hoogte van het element. De metingen op de toonarmhoogte-instelling zijn aangegeven in intervallen van 0,5 mm.

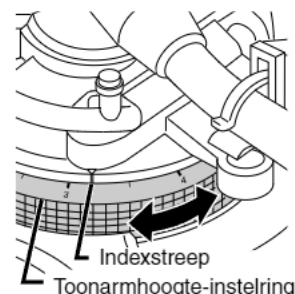

	Hoogte van element (H) in millimeters	Cijfers op de instelling
	17	0
	18	1
	19	2
	20	3
	21	4
	22	5
	23	6

- Als u de hoogte van het element niet kent, plaats dan de naald op een plaat en draai de hoogte-instelling totdat de toonarm en de plaat evenwijdig zijn.

Toonarm evenwijdig met plaatoppervlak

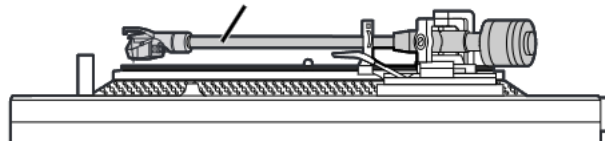

3. Zet de arm vast nadat de armliftheogte is ingesteld.

Bevestig de stofkap

SL-1210M5G

Houd de stofkap met beide handen vast en duw deze recht naar beneden op zijn plaats.

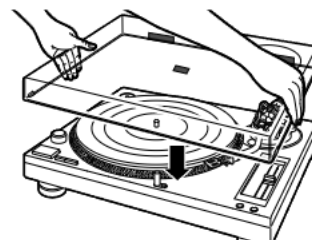

SL-1200GLD

Pak de stofkap aan beide zijden vast en houd hem schuin rechtop om te bevestigen.

Om de stofkap te verwijderen, brengt u deze eerst omhoog zoals getoond op de afbeelding.

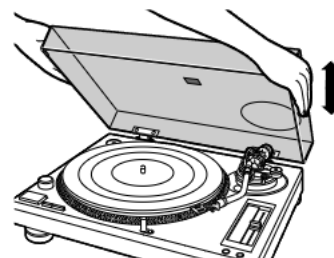

Platen afspelen

Vorbereiding

1. Plaats een plaat op de draaischijf.
2. Verwijder de naaldbescherming en maak de armklem los.

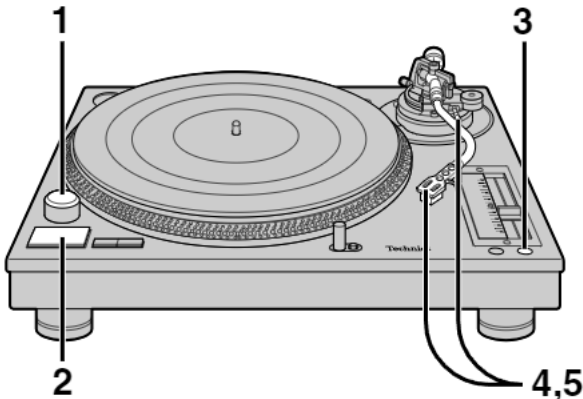

Om het afspelen tijdelijk te onderbreken

Breng de armliftheboom omhoog.
De naald wordt nu van de plaat gelicht.

Zie bladzijde 8 voor fijnafstelling van de sporing.

Om EP-platen af te spelen

1. Haal de EP-plaat adapter uit zijn houder en plaats deze over de middenas.
2. Druk op [45] om het toerental te veranderen.

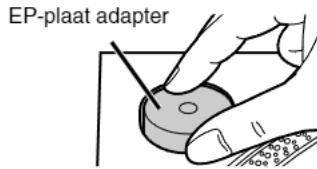

Nadat het afspelen is voltooid

1. Breng de armliftheboom omhoog en plaats de toonarm weer op de armsteun.
2. Druk op [start-stop].
De draaischijf wordt door de elektronische rem zachtjes tot stilstand gebracht.
3. Draai [power] om de platenspeler uit te schakelen.
4. Klem de toonarm vast en breng de naaldbescherming weer aan.

Wanneer u de platenspeler wilt gebruiken voor willekeurig ("scratch") afspelen

Gebruik het plaatschuijfbld in plaats van de draaischijfmat. Zo kunt u de plaat gemakkelijker verwijderen tijdens het afspelen.

- Bovenkant (opgedrukte kant): Leg de plaat op deze kant.
- Onderkant: Gladde kant.

Voor een andere schuifmethode

Plaats het doorzichtige blad onder het plaatschuijfbld.

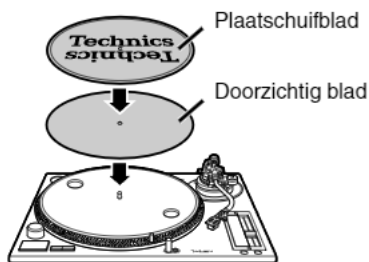

1 Draai [power] om de platenspeler in te schakelen.

- Het controlelampje gaat aan.
- 33 1/3 tpm wordt automatisch gekozen en de indicator gaat aan.
- Druk op [45] als u een 45-toeren plaat wilt afspelen.

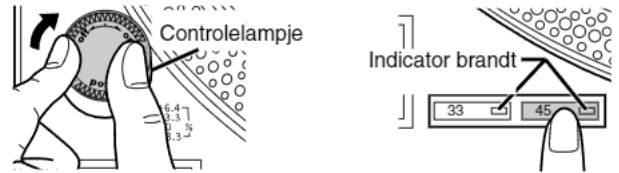

2 Druk op [start-stop].

De draaischijf begint te draaien.

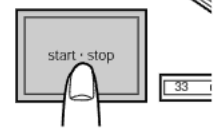

3 Druk op [reset] om de groene LED-lamp voor sporingregeling aan te zetten.

De sporing keert terug naar 33 1/3 of 45 tpm.

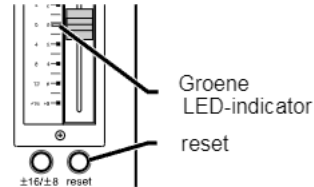

Gebruik de hierboven aangegeven sporing voor het afspelen van standaard muziek.

4 Breng de armliftheboom omhoog en plaats de toonarm boven de gewenste groef van de plaat.



5 Breng de armliftheboom omlaag.

De toonarm gaat naar beneden en het afspelen begint.

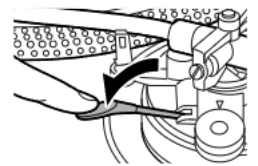

Om de naald te verlichten

- Druk de schakelaar voor de naaldverlichting in. De naaldverlichting komt omhoog en verlicht de naald.
- Druk de verlichting naar beneden wanneer u deze niet meer wilt gebruiken. De verlichting zal dan uitgaan.

Opmerking

Druk de schakelaar krachtig in. Als u niet hard genoeg drukt, zal de verlichting aan gaan, maar niet omhoog komen.

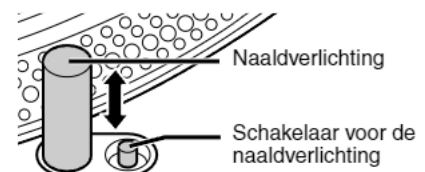

Snelheidsregelaar

Nauwkeurig instellen van het aantal toeren per minuut

1 Druk op [reset] om de groene LED-lamp af te zetten.

2 Druk op [$\pm 16/\pm 8$] om de sporing te kiezen.

- Wanneer [$\pm 16/\pm 8$] eenmaal wordt ingedrukt (omhoogpositie), gaat de [± 16] sporingindicator branden op de sporingregelschuif.
- Wanneer [$\pm 16/\pm 8$] tweemaal wordt ingedrukt (omlaagpositie), gaat de [± 8] sporingindicator branden op de sporingregelschuif.

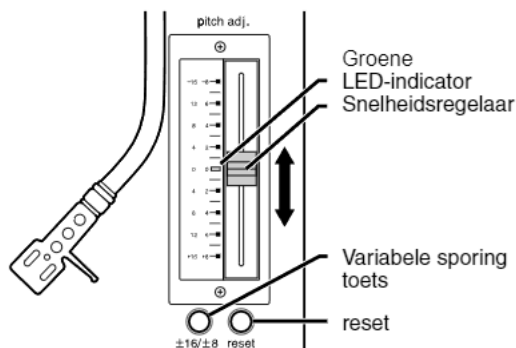

3 Verschuif [pitch adj.] terwijl de draaischijf draait.

Schuif de regelaar naar de gewenste positie.

- De cijfers geven de percentages bij benadering aan.
- De snelheid kan worden bijgesteld van -8% tot $+8\%$ of van -16% tot $+16\%$.

Terugkeren naar de vooraf ingestelde snelheid

Druk op [reset].

De groene LED-indicator gaat aan en de sporing keert onmiddellijk terug naar de ingestelde waarde (33 1/3 of 45 tpm), ongeacht de instellingen die met [pitch adj.] zijn gemaakt.

Wanneer u [reset] nogmaals indrukt, verandert de snelheid weer naar de bijgestelde waarde.

Metten van de snelheid

U kunt de snelheid meten aan de hand van de vier rijen stroboscoopspiegels op de buitenrand van de draaischijf.

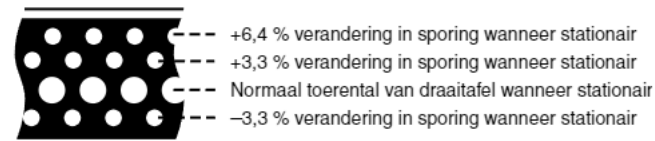

Deze worden in het voorbijgaan verlicht door de stroboscooplamp en elke rij lijkt stil te staan bij een verschillende snelheid.

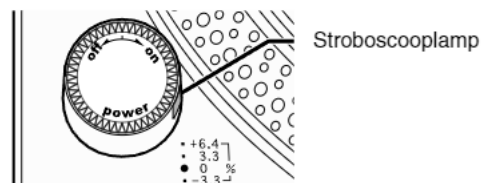

Opmerking

Lees aandachtig de bijgevoegde instructies voor het vervangen van de sporingregelschuif wanneer u de schuif wilt vervangen.

Het horizontaal gewicht van de toonarm instellen om het verspringen van de naald tijdens scratch-afspelen te beperken

Om het verspringen van de naald tijdens scratch-afspelen te beperken, kunt u het horizontaal gewicht van de toonarm instellen met de horizontaal-gewicht instelknop op de cardanische ophanging.

Voor scratch-afspelen

Draai de knop volledig naar de "A" richting om het horizontaal gewicht te vermeerderen.

Voor normaal afspelen

Draai de knop volledig naar de "B" richting om het horizontaal gewicht te verminderen.

- Draai de horizontaal-gewicht instelknop niet tijdens het afspelen van muziek.

Instelknop voor horizontaal gewicht

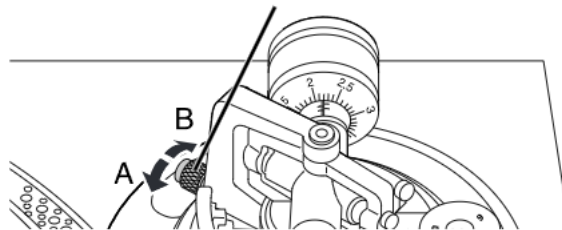

Wanneer de horizontaal-gewicht instelknop versleten is

Vervang hem door een nieuwe horizontaal-gewicht instelknop. Draai de bevestigingsschroef los om de knop te verwijderen.

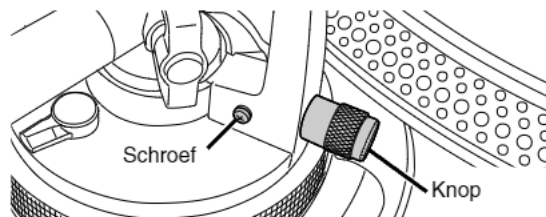

Opmerking

Raadpleeg een bevoegde handelaar wanneer u een nieuwe instelknop voor het horizontaal gewicht wilt kopen.

Geef het volgende productnummer op wanneer u een vervangstuk bestelt.

Productnummer RGZ0053Z-S

De remsnelheid van de draaitafel instellen

De remsnelheid kan worden ingesteld door op [start-stop] te drukken totdat de draaitafel stopt.

Steek een kleine schroevendraaier in de opening in de draaitafel om de remsnelheid in te stellen.

S: Langzaam stoppen

F: Snel stoppen

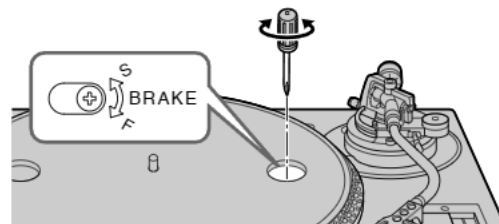

Onderhoud van de onderdelen

Gebruik een zachte, droge doek voor het schoonmaken van de buitenpanelen.

- Gebruik nooit alcohol, verfverdunder of benzine voor het schoonmaken van de buitenpanelen.
- Alvorens een chemisch behandelde doek te gebruiken, dient u de bij de doek horende instructies zorgvuldig te lezen.

Opmerking

Veeg de stofkap niet schoon terwijl een plaat wordt afgespeeld. Dit kan namelijk statische elektriciteit veroorzaken. Door statische elektriciteit kan de toonarm naar de stofkap worden aangetrokken.

Verwijder goed het stof van de naald en de plaat.

- Gebruik een zacht borsteltje om de naald schoon te maken. Borstel vanaf de voet naar de punt.
- Gebruik een platenreinigingsmiddel van goede kwaliteit om uw platen schoon te houden.

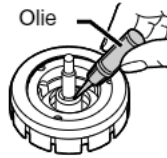
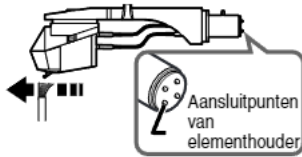

Veeg de aansluitingen van de elementhouder regelmatig schoon.

Gebruik hiervoor een zacht doekje. Schakel de versterker uit alvorens de elementhouder te verwijderen of te bevestigen.

- Als u de elementhouder beweegt terwijl het volume op de versterker hoog is ingesteld, kunnen de luidsprekers beschadigd raken.
- Laat de naaldbescherming op de naald zitten terwijl u de elementhouder hanteert, om beschadiging van de naald te voorkomen.

Smearing van de middenas.

Breng na iedere 2000 speeluren twee of drie druppels olie aan op de as. Gebruik SFW0010 olie (niet bijgeleverd).

Vervoer van het apparaat

Gebruik het oorspronkelijke verpakkingsmateriaal om het apparaat weer in te pakken.

- Als u dit verpakkingsmateriaal niet meer hebt, doet u het volgende:
- Plaats de toonarm op de armsteun en zet hem met plakband vast.
 - Verwijder het contragewicht en de elementhouder van de toonarm en verpak deze zorgvuldig.
 - Verwijder de mat en de draaischijf en pak deze zorgvuldig in.
 - Wikkel zorgvuldig een laken of inpakpapier om het hoofdapparaat.

Gids voor het verhelpen van storingen

Probeer, alvorens u het apparaat voor reparatie naar een serviceplaats brengt, of u m.b.v. de onderstaande tabel de storing kunt verhelpen. Veel problemen zijn te verhelpen door een eenvoudige controle of afstelling.

Breng het apparaat naar uw handelaar of service centrum (zie de bijgevoegde lijst van Erkende Service centra), als u de storing niet zelf kunt verhelpen of als deze niet in deze gids beschreven staat.

Probleem	Mogelijke oorzaak	Voorgestelde maatregel	Zie blz.
Geen spanning.	Is het netsnoer goed aangesloten?	Steek de stekker stevig in de stroomuitlaat.	4
Er is spanning, maar er is geen geluid. Zwak geluid.	Zijn de verbindingen naar de PHONO-aansluitingen van de versterker/ontvanger juist gemaakt?	Sluit de stereo-penkabels aan op de PHONO-aansluitingen van de versterker.	4
Het geluid van de linker en rechter kanalen is omgekeerd.	Is de stereokabel omgekeerd aangesloten op de versterker of ontvanger?	Controleer alle aansluitingen opnieuw.	4
Brom tijdens het afspelen.	Zijn andere toestellen of hun netsnoeren dicht bij de stereokabel geplaatst?	Plaats andere toestellen en hun netsnoeren verder van de platenspeler vandaan.	—
	Is de aardingsdraad aangesloten?	Zorg dat de aardingsdraad juist is aangesloten.	4

Technische gegevens

Draaischijfgedeelte

Type	Kwartstype directe aandrijving
Aandrijving	Handmatig bediende draaischijf
Motor	Directe aandrijving
Plateau	Gelijkstroommotor zonder borstels
	Gegoten aluminium
	33,2 cm diameter
	Gewicht 1,7 kg
Snelheden	33 1/3 tpm, 45 tpm
Variabele sporing	±8 %, ±16 % (twee instellingen)
Aanloopkoppel	1,5 kg·cm
Aanloopkarakteristieken	0,7 sec. van stilstand tot 33 1/3 tpm
Remsysteem	Elektronische rem
Wow en flutter	0,01 % WRMS*
	0,025 % WRMS (JIS C5521)
	±0,035 % piek (IEC 98A gewogen)
Rumble	-56 dB (IEC 98A niet gewogen)
	-78 dB (IEC 98A gewogen)

* Deze waarde betreft alleen het draaischijfgedeelte, inclusief het plateau, zonder rekening te houden met invloeden van plaat, element of toonarm. De meting werd verricht aan de hand van een signaal, afgegeven door de ingebouwde frequentiegenerator van de motor.

Algemeen

Voeding	110 – 127 V/220 – 240 V wisselstroom, 50 Hz
Stroomverbruik	15 W
Afmetingen (B x H x D)	SL-1210M5G 45,3 x 17,2 x 35,5 cm
	SL-1200GLD 45,3 x 17,2 x 36,0 cm
Gewicht	11,7 kg

Toonarmgedeelte

Type	Universeel
Effectieve lengte	230 mm
Instelbereik armhoogte	0 – 6 mm
Overstek	15 mm
Effectief gewicht	12 g (zonder element)
Offset-hoek	22°
Wrijving	Minder dan 7 m _g (zijdelings, verticaal)
Fouthoek	Binnen 2° 32' (op de buitenste groef van een 30 cm plaat)
	Binnen 0° 32' (op de binnenste groef van een 30 cm plaat)
Instelbereik naalddruk	0 – 4 g
Gewichtsbereik van element	3,5 – 13 g
(met hulpgewicht)	11 – 20,5 g (inclusief elementhouder)
	9,5 – 13 g
(met extra element-gewichtje)	17 – 20,5 g (inclusief elementhouder)
	3,5 – 6,5 g
Gewicht elementhouder	11 – 14 g (inclusief elementhouder)
	7,5 g

Opmerking

Specificaties onder voorbehoud van wijzigingen zonder voorafgaande kennisgeving.

Gewicht en afmetingen zijn bij benadering opgegeven.

Funktioner

Et mesterværk af en drejeskive, som er berømt i hele verden

Drejeskivens hastighed er utroligt nøjagtig og kontrolleres hele tiden ved hjælp af et kvartselement til hastighedskontrol.

- Knappen $[\pm 16/\pm 8]$ kan styre et bredt interval mellem -8% og $+8\%$ eller mellem -16% og $+16\%$. Indikatoren $[\pm 16/\pm 8]$ lyser, når det er mørkt.
- Hastigheden kan ændres inden for intervallet med fuldstændig nøjagtighed.
- Hastigheden kan umiddelbart nulstilles til standardhastigheden ($33\ 1/3$ eller 45 o/min) med nulstillingsknappen.
- Glideren til hastighedskontrol er let at udskifte.

Det direkte drev giver højt omdrejningsmoment.

- Lydfejl og vibration under $0,01\%$. Startomdrejningsmoment på $1,5$ kg-cm gør det muligt for drejeskiven at nå $33\ 1/3$ o/min på $0,7$ sekund.
- Jævnt stop takket være et fuldt elektronisk bremsesystem. Bremseshastigheden kan justeres med styreknapen til bremsehastighed.

Arm med kardanophæng

- Med kontrolmåleenhederne til vægtbalance på armen kan du hurtigt ændre nåletrykket til det ønskede tryk.
- Hop kan reduceres vha. den vandrette vægtbalanceindstilling ved afspilning af ridsede plader.
- Armen kan finjusteres inden for et interval på 6 millimeter med den låsbare højdekontrol.

Antivibrationsdesign med 3-lags kabinetkonstruktion og store isolerende ben.

Popup-nålebelysning.

- Nålen belyses af en lampe.

Betjeningsfunktioner

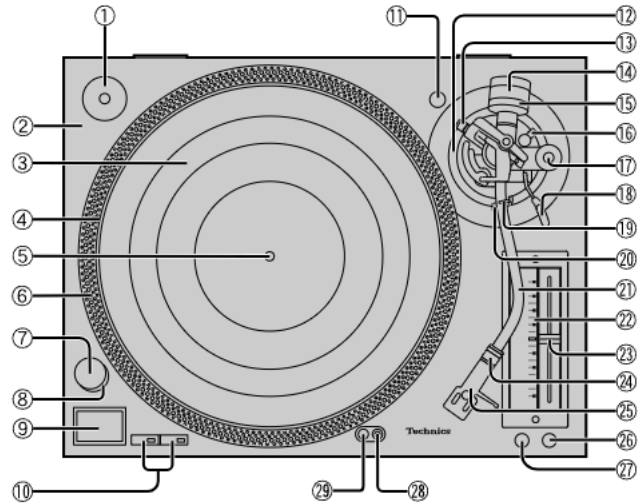

Nr.	Navn	Se side
①	EP adapter	7
②	Chassis	3
③	Plademåtte (eller slip-sheet)	4
④	Pladetallerken	4
⑤	Centerakslen	4
⑥	Stroboskop	8
⑦	Afbryder (power)	7
⑧	Stroboskoplys, kontrollampe	7
⑨	Start/Stop (start-stop)	7
⑩	Hastighedsvalg (33, 45)	7
⑪	Pickup-hus holder	3
⑫	Armhøjde-justering	6
⑬	Drejeknap til kontrol af vandret vægtbalance	8
⑭	Vægtbalance	4
⑮	Nåletryksindstilling	5
⑯	Armhøjde-lås	6
⑰	Antiskating-indstilling	5
⑱	Pickup-lift	5
⑲	Armlåsen	5
⑳	Armholder	5
㉑	Tonearmen	4
㉒	Hastighedsindikatoren	8
㉓	Tonehøjde-justering (pitch adj.)	8
㉔	Omløber	4
㉕	Pickup-hus	4
㉖	Nulstillingsknap (reset)	7
㉗	Knop til variabel områdehastighedsfinregulering ($\pm 16/\pm 8$)	8
㉘	Afbryder til pickup-lampe	7
㉙	Pickup-lampen	7

Klargøring af pickuppen

1 Montér en pickup (ekstra tilbehør).

Følg pickuppens vejledning og monter den korrekt i pickup-huset.

- Brug den medfølgende vægtplade, hvis pickuppen er let ($3,5$ til $6,5$ g).
 - Fjern nålevægten.
- Brug af nålevægten (→ side 5).

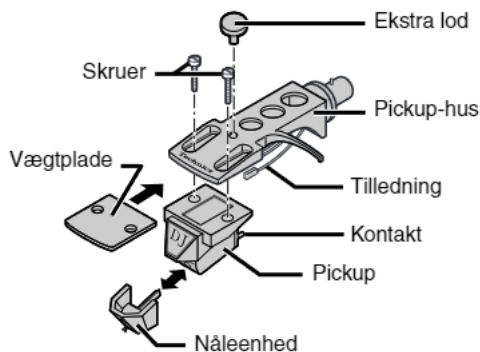

2 Justér overhæng.

Sæt pickup-huset på den medfølgende overhæng-skabelon. Justér pickuppens overhæng og vinkel og stram skruerne.

- Nålespidsen skal flugte med enden af skabelonen.
- Pickuppen bør være parallel med huset.

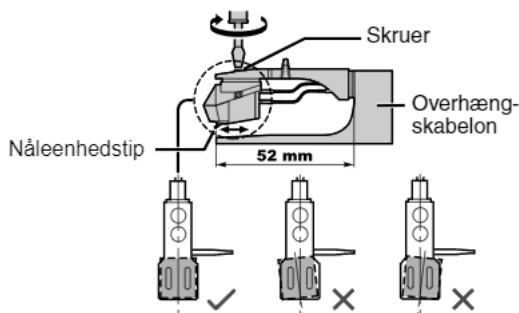

Samling af pladespilleren

For at forhindre beskadigelse under transport er noget af udstyret demonteret.

Pladespilleren bør samles i den beskrevne rækkefølge.

- Lad være med at tilslutte netledningen, før pladespilleren er samlet.
- Lad være med at montere støvlåget, før du er færdig med at samle og justere pladespilleren.

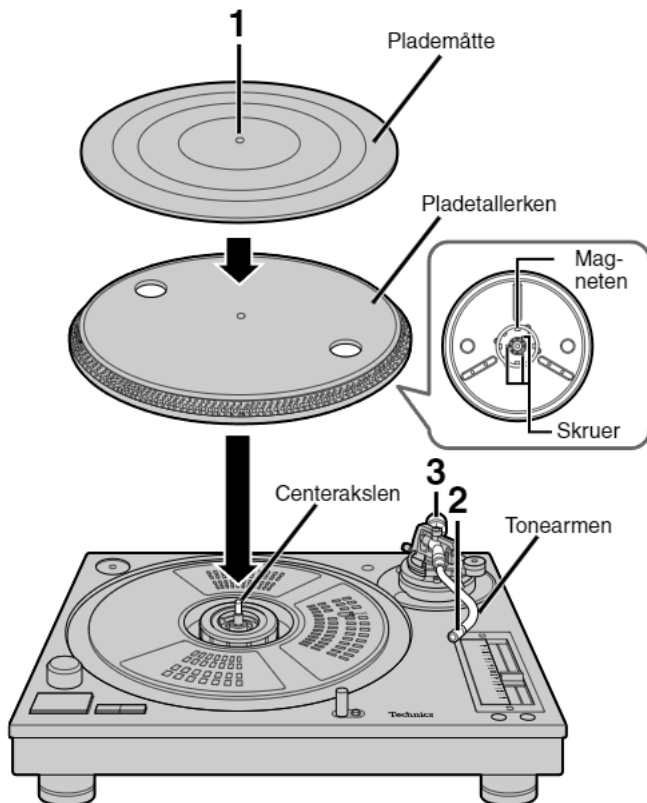

1 Monter pladetallerkenen og plademåtten.

Før pladetallerken ned over centerakslen og læg derefter plademåtten på den.

- Vær meget forsigtig, når du monterer pladetallerkenen på chassiset.

Magneten på pladetallerkenens underside er præcist justeret, og et hårdt stød kan bringe den ud af justering, så pladetallerkenen roterer ustabil. Sørg for at magneten altid er fri for støv og jernpartikler.

- Forsøg aldrig at justere de skruer, som fastgør magneten til pladetallerkenen. Technics kan ikke garantere for pladespillerens specifikationer, hvis magneten flyttes.

2 Monter pickup-huset.

Før pickup-huset vandret ind i tonearmen og stram omløberen.

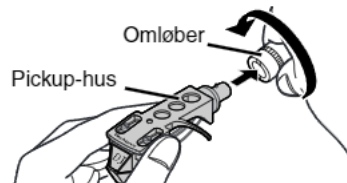

3 Monter kontravægten på den bageste ende af tonearmen.

Hvis pickuppen vejer mellem 10 og 13 g, skal det medfølgende ekstra lod monteres på selve kontravægten.

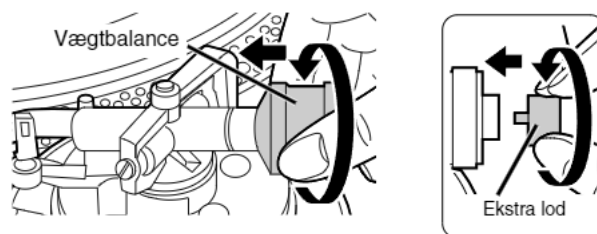

Tilslutning og opstilling

Tilslutning til en forstærker og lysnettet

1. Slut PHONO-jordforbindelse og stereo PHONO-kablerne til forstærkerens PHONO-terminaler.

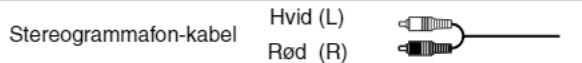

- Hvis stilledningen ikke tilsluttes, kan der være kraftigt brum i højttalerne.
- Du opnår ikke en tilfredsstillende lydstyrke eller lyd kvalitet, hvis du tilslutter en forstærker uden PHONO-terminaler.

2. Tilslut netledningen.

- Tilslut først denne ledning, når alle de andre tilslutninger er foretaget.
- Kontrollér kapaciteten på forstærkerens eller receiverens strømudtag, før du bruger det til dette apparat. Denne pladespiller bruger 15 W.

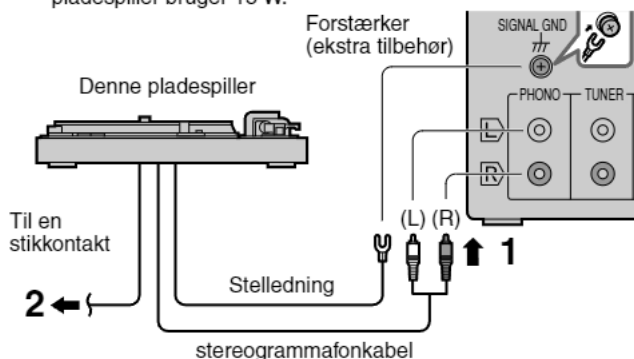

Bemærk:

Der sidder en netspændingsomskifter under pladetallerkenen. Den giver dig mulighed for at ændre spændingen, hvis du flytter til et område med lavere netspænding. Kontrollér netspændingen i dit område, før du bruger pladespilleren. Brug en skruetrækker, hvis omskifterens indstilling skal ændres.

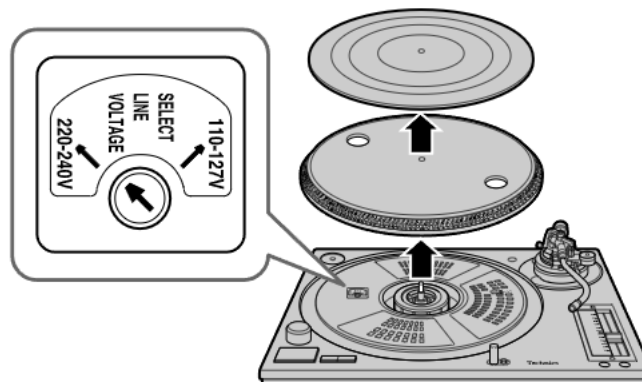

Tilslutning og opstilling

Tilslutning til en lydmixer (medfølger ikke)

- Tag alt udstyr ud af forbindelse med lysnettet, før du foretager nogen form for tilslutning.
- Tilslut først netledningen igen, når alle de andre tilslutninger er foretaget.

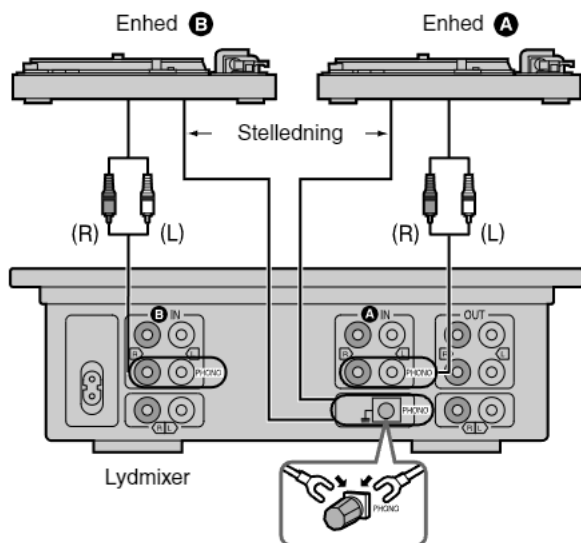

Opstilling

- Denne pladespiller bør stå på en vandret flade, hvor den er beskyttet mod vibration.
- Hold pladespilleren i så lang afstand som muligt fra højttalere.

NB;

- Sørg for at pladespilleren ikke udsættes for direkte sollys, støv, fugt og varme fra radiatorer og lignende.
- Denne pladespiller kan opsamle interferens fra en radio, hvis der er én i nærheden. Hold radioer så langt væk som muligt fra denne pladespiller.

Højdejustering af isolatorfødderne

Stil pladespilleren, hvor den skal bruges, og justér føddernes højde, så den står helt vandret.

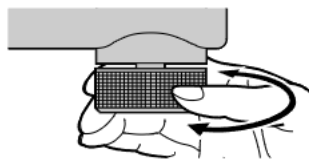

Grundlæggende indstillinger

Vandret balance og nåletryk

1 Frigør tonearmen.

1. Fjern nålebeskytteren og vær forsigtig, så du ikke beskadiger nålen. Frigør derefter armlåsen.
2. Frigør tonearmen fra armholderen.

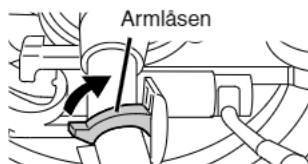

2 Justér den vandrette balance.

1. Før pickup-liften ned.
2. Drej antiskating-indstillingen til "0".
3. Drej kontravægten, til armen er tilnærmelsesvis vandret.

Vær forsigtig, så nålen ikke kommer til at støde mod pladespilleren.

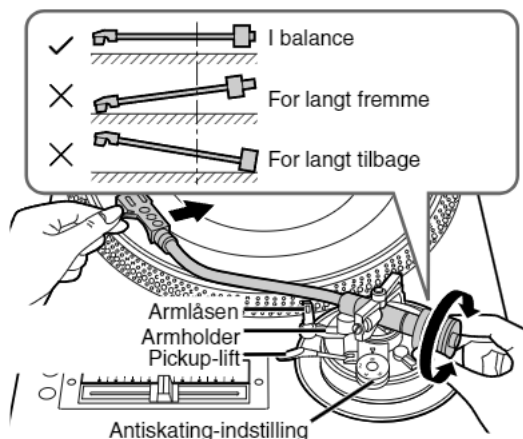

3 Drej nåletryksskalaen til "0".

1. Før tonearmen tilbage til armholderen og gør den fast med armlåsen.
 2. Drej nåletryksskalaen til "0".
- Hold på kontravægten, mens du gør dette.

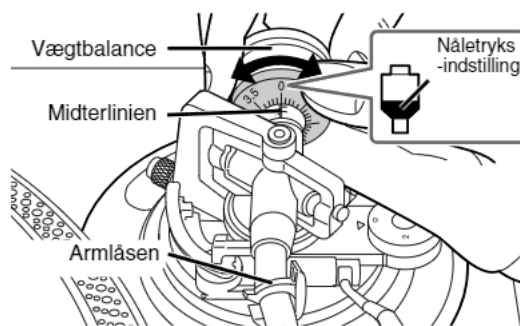

4 Justér nåletrykket.

Drej kontravægten og indstil nåletrykket, til det svarer til den pickup, du bruger.

Se det anbefalede nåletryk i pickupens vejledning. Nåletryksskalaen drejer sammen med kontravægten. Stop, når midterlinien er peger mod det ønskede nåletryk.

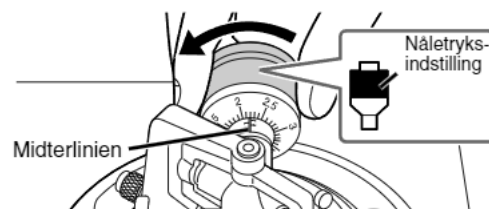

Bemærk:

Brug det ekstra lod (medfølger) til at øge nåletrykket med 4 g.

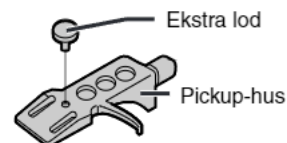

Grundlæggende indstillinger

Brug af kontrollen til vægtbalance

Noter vægtbalanceindstillingen for nålepatronen. Du kan hurtigt ændre nåletrykket uden at skulle genjustere armens vandrette balance, hver gang du fjerner og genmonterer nålepatronen.

- ① Sæt patronen på den arm, du bruger.
- ② Drej kontrollen for vægtbalance til den indstilling, du tidligere har benyttet til at afbalancere vægten med patronen.
- ③ Drej kontrollen for nåletryk til den indstilling, du tidligere har benyttet til at afbalancere vægten med patronen.

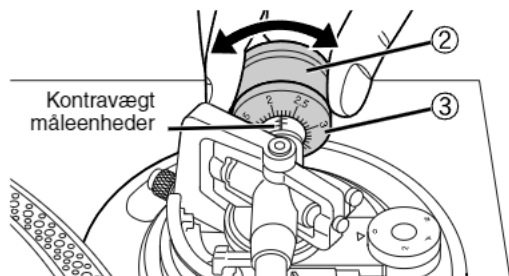

Antiskating

Juster drejeknappen til den samme værdi som nåletrykket, når du afspiller normal musik.

Afspilning af ridsede plader

Juster kontrollen for at reducere hop.

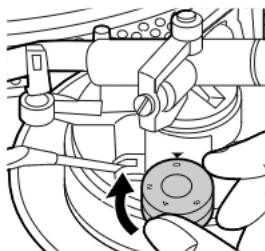

Lift-højde

Forberedelse

1. Læg en plade på pladetallerkenen.
2. Fjern nålebeskytteren og frigør armlåsen.

Brug en skruetrækker til at dreje lift-skruen.

Foretag kun denne justering, hvis den pickup, du bruger, gør det nødvendigt.

- Drej skruen med uret for at sænke liften.
- Drej skruen mod uret for at hæve liften.

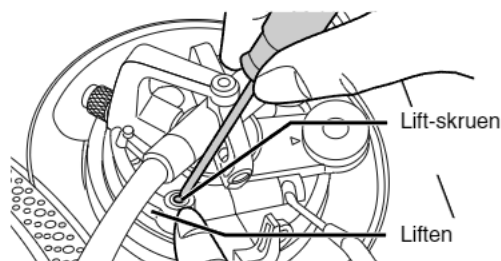

NB:

Lift-højden (afstanden mellem pladen og nålen, når pickup-liften er oppe) er sat til mellem 8 og 13 mm på fabrikken.

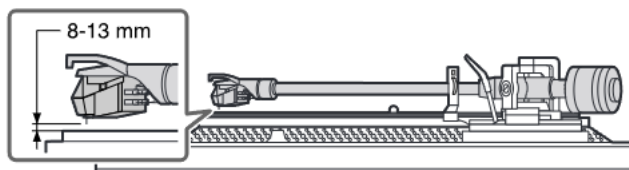

Armhøjde

1. Frigør armhøjde-låsen.

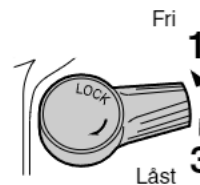

2. Juster armens højde.

- Juster ringen ved at bruge nedenstående diagram som reference, så armhøjden passer til den angivne højde på patronen. Måleenhederne er angivet på armhøjdekontrolringen i intervaller på 0,5 millimeter.

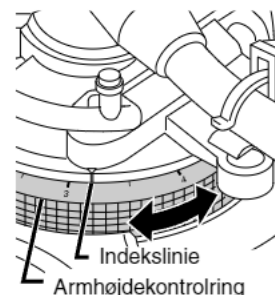

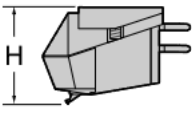
	Pickup-højde (H) i mm	Armhøjde-justering
	17	0
	18	1
	19	2
	20	3
	21	4
	22	5
	23	6

- Hvis du ikke kender din pickups højde, så sæt nålen ned på en plade og justér armhøjden, indtil tonearmen og pladen er parallelle.

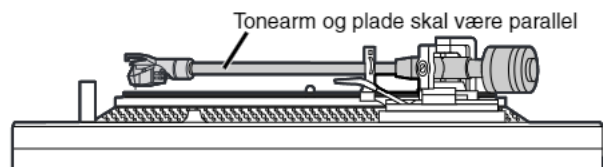

3. Lås armen, efter at du har justeret dens højde.

Montér støvlåget

SL-1210M5G

Hold fast i støvlåget med begge hænder og før det direkte ned over pladespilleren.

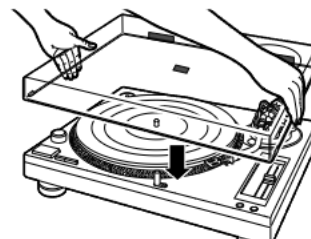

SL-1200GLD

Anbring støvlåget direkte på plads fra oven, idet du holder det i begge sider.

Når støvlåget tages af, skal du sørge for først at løfte det som vist på illustrationen.

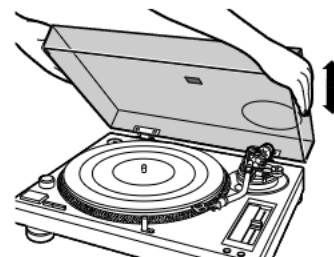

Afspilning af plader

Forberedelse

1. Læg en plade på pladetallerkenen.
2. Fjern nålebeskytteren og frigør armlåsen.

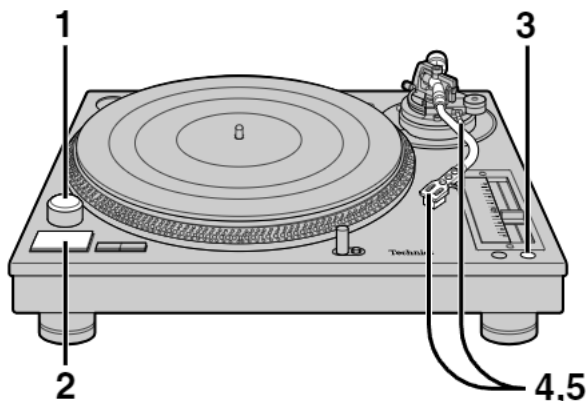

1 Drej [power] og tænd for pladespilleren.

- Kontrollampen tændes.
- 33 1/3 omdr./min. vælges automatisk, og indikatoren lyser.
- Tryk på [45], hvis du vil spille en 45 omdr./min. plade.

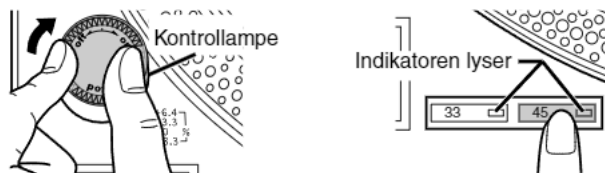

2 Tryk på [start-stop].

Pladetallerkenen begynder at rotere.

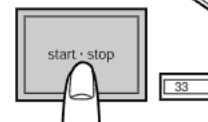

3 Tryk på [reset] for at tænde den grønne LED-lampe for hastighedskontrol.

Hastigheden indstilles til 33 1/3 eller 45 o/min.

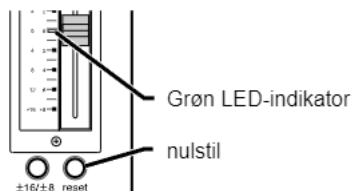

Brug hastigheden ovenfor til afspilning af almindelig musik.

Pause i afspilningen

Løft pickup-liften.
Pickuppen løftes op fra pladen.

Se side 8 for oplysninger om finjustering af hastigheden

Afspilning af EP plader

1. Tag EP adapteren op fra holderen og sæt den på centerakslen.
2. Tryk på [45] for at skifte hastighed.

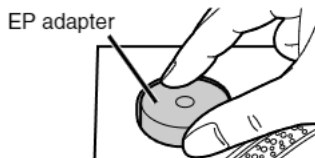

Når en plade er slut

1. Løft pickup-liften og før tonearmen tilbage til armholderen.
2. Tryk på [start-stop].
Den elektroniske bremse standser pladetallerkenen blidt.
3. Drej [power] og sluk for pladespilleren.
4. Lås tonearmen og sæt nålebeskytteren på igen.

4 Løft pickup-liften og før tonearmen ind over pladen.

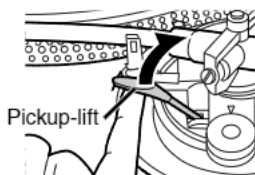

5 Sænk pickup-liften.

Tonearmen går ned, og afspilningen begynder.

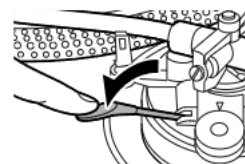

Når pladespilleren skal bruges til scratching.

Brug den medfølgende slip-sheet i stedet for pladematten. Dette gør det nemt at flytte pladen under afspilning.

- Overside (med påtryk): Læg pladen på denne side.
- Underside: Glat side.

En anden form for slip

Læg det transparente sheet under slip-sheetet med påtryk.

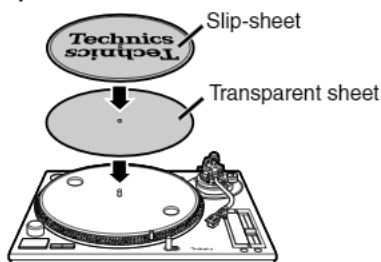

Lys på pickuppen

- Tryk på afbryderen til pickup-lampen. Pickup-lampen kommer og belyser nålen.
- Når pickup-lampen ikke behøves, så tryk den ned. Samtidig slukker lyset.

NB:

Tryk med fast hånd på afbryderen. Hvis du kun trykker let, kan det ske, at lyset tænder, uden at lampen kommer op.

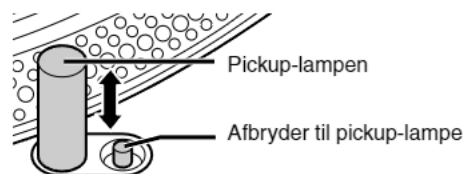

Tonehøjde

Finindstilling af antallet af omdrejninger i minuttet.

1 Tryk på [reset] for at slukke den grønne LED-lampe.

2 Tryk på $[\pm 16/\pm 8]$ for at indstille hastigheden.

- Når der trykkes en gang på $[\pm 16/\pm 8]$ (op-positionen), tændes hastighedsindikatoren $[\pm 16]$ på kontrolglideren for hastighed.
- Når der trykkes to gange på $[\pm 16/\pm 8]$ (down-positionen), tændes hastighedsindikatoren $[\pm 8]$ på kontrolglideren for hastighed.

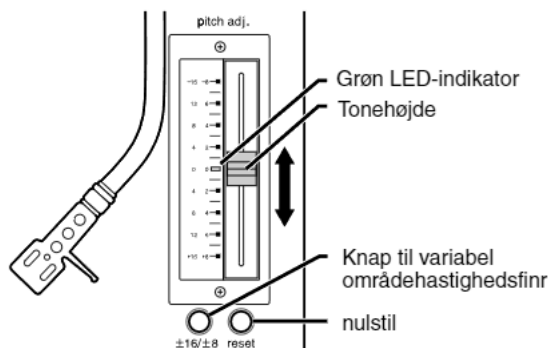

3 Skyd [pitch adj.], mens pladespilleren roterer.

Flyt kontrollen til den ønskede position.

- Tallene angiver omtrentlige procenttal.
- Hastigheden kan justeres mellem -8 % og +8 % eller mellem -16 % og +16 %.

Nulstilling af tonehøjde til standard-hastighed

Tryk på [reset].

Den grønne LED-indikator lyser, og hastigheden nulstilles med det samme til standardværdien (33 1/3 eller 45 o/min), uanset om der er foretaget ændringer med [pitch adj.].

Tryk igen på [reset], og tonehøjden vender tilbage til den justerede hastighed.

Aflæsning af tonehøjde

De fire rækker stroboskop-punkter langs pladetallerkenens kant gør det muligt at aflæse tonehøjden.

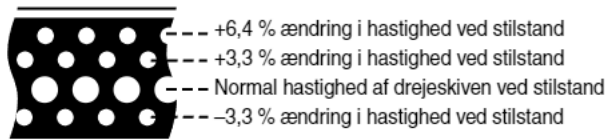

De belyses af stroboskop-lampen, mens pladetallerkenen roterer, og hver række ser ud til at stå stille ved forskellige hastigheder.

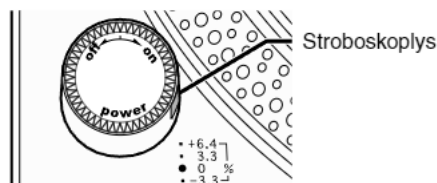

NB:

Læs omhyggeligt de instruktioner vedrørende udskiftning af hastighedskontrolglideren, der følger med dette produkt, før det udskiftes.

Justering af armens vandrette vægtbalance for at mindske hop ved afspilning af ridsede plader.

Armens vandrette vægtbalance kan justeres med den vandrette vægtkontrolknap på kardanophænget for at reducere hop ved afspilning af ridsede plader.

Afspilning af ridsede plader

Drej knappen helt over mod "A" for at øge den vandrette vægt.

Til normal afspilning

Drej knappen helt over mod "B" for at mindske den vandrette vægt.

- Drej ikke den vandrette vægtkontrolknap, når der spilles musik.

Drejeknap til kontrol af vandret vægtbalance

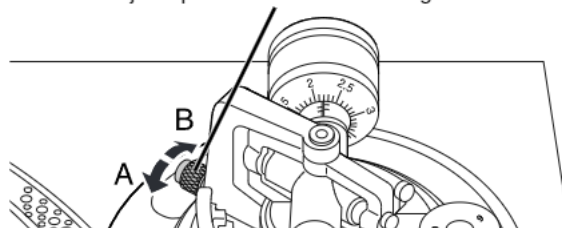

Når den vandrette vægtkontrolknap bliver slidt

Udskift den med en ny vandret vægtkontrolknap.

Løsn fastgøringsskruen for at fjerne knappen.

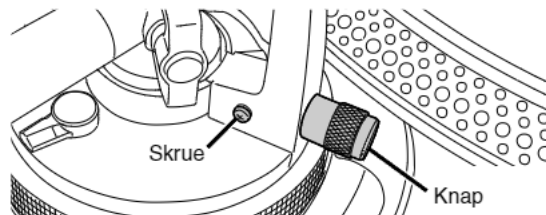

NB:

Kontakt en autoriseret forhandler ved køb af vandret kontrolknap.

Benyt følgende produktnummer, når du beder om et nyt produkt. Produktnummer RGZ0053Z-S.

Justering af drejeskivens bremsehastighed

Bremsehastigheden kan justeres ved at trykke på [start-stop], indtil drejeskiven stopper.

Brug en lille skruetrækker i hullet på drejeskiven til at justere bremsehastigheden.

S: Langsomt stop

F: Hurtigt stop

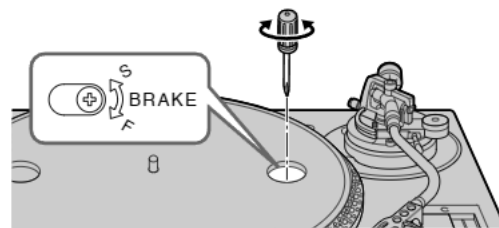

Regelmæssig vedligeholdelse

Hvis apparatet er tilsmudset, rengøres det med en blød, tør klud.

- Brug aldrig sprit, fortynder, rensebenzin eller andre opløsningsmidler til rengøringen.
- Før du evt. benytter en kemisk imprægneret klud, bør du omhyggeligt læse den vejledning, som fulgte med kluden.

NB:

Lad være med at aftørre støvlåget, mens du spiller en plade. Dette kan skabe statisk elektricitet, så tonearmen tiltrækkes af støvlåget.

Hold nålen og pladerne rene.

- Brug en blød børste til rengøring af nålen. Børst indefra og udefter til spidsen.
- Brug en velegnet pladerenser til at holde dine plader rene.

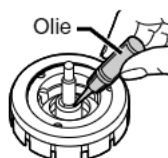
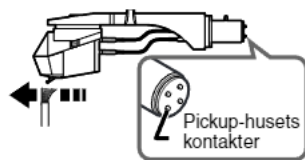

Aftør pickup-husets kontakter med passende mellemrum.

Brug en blød klud. Sluk for forstærkeren, før du monterer eller afmonterer pickup-huset.

- Dine højttalere kan tage skade, hvis pickup-huset aftages, mens der er skruet op for lyden.
- Lad nålebeskytteren blive siddende, mens du holder pickup-huset, så nålen ikke tager skade.

Smøring af centerakslen.

Brug 2 eller 3 dråber for hver 2.000 spilletimer. Brug SFW0010 olie (ekstra tilbehør).

Flytning af pladespilleren

Pak pladespilleren ned i den originale emballage.

Gør således, hvis du ikke længere har emballagen:

- Før tonearmen tilbage til armholderen og gør den fast med tape.
- Tag kontravægten og pickup-huset af tonearmen og pak dem omhyggeligt ind.
- Tag pladetallerkenen og pladematten af og pak dem omhyggeligt ind.
- Pak omhyggeligt pladespilleren ind i et tæppe eller kraftigt papir.

Fejlfindingsoversigt

Før dette apparat sendes til service, bør du gennemgå skemaet på denne side og prøve, om nogle af anvisningerne får apparatet til at fungere normalt igen. Kontakt venligst din forhandler, hvis du er i tvivl på noget punkt, eller anvisningerne i skemaet ikke kan afhjælpe problemet.

Problem	Sandsynlig(e) årsag(er)	Forslag til afhjælpning	Se side
Ingen strøm.	Er netledningen sat til en stikkontakt?	Sæt netstikket helt i.	4
Der er strøm, men ingen lyd. Lyden er svag.	Er tilslutningerne til forstærkerens/modtagerens PHONO-terminaler korrekte?	Sæt benene på stereokablerne i forstærkerens PHONO-terminaler.	4
Lyden i venstre og højre kanal er ombyttet.	Er stereo-signalkablet rigtigt forbundet til forstærkeren eller receiveren?	Kontrollér alle tilslutningerne.	4
Brum eller støj under gengivelse.	Er der andet udstyr eller netledninger i nærheden af stereo-signalkablet?	Hold andet udstyr og netledninger borte fra dette apparat.	—
	Er stelledningen tilsluttet?	Kontrollér af stelledningen er korrekt tilsluttet.	4

Specifikationer

Pladespiller

Type	Quartz-styret, direkte drevet
Drivsystem	Manuel betjening
Motor	Direkte drift
Pladetallerken	Børsteløs DC-motor
	Trykstøbt aluminium
	Diameter 33,2 cm
	Vægt 1,7 kg
Hastigheder	33 1/3 og 45 omdr./min.
Variabel hastighedsfinregulering	±8 %, ±16 % (to indstillinger)
Startmoment	1,5 kg·cm
Opstart	0,7 s fra stop til 33 1/3 omdr./min.
Bremsesystem	Elektronisk bremse
Wow og flutter	0,01 % WRMS*
	0,025 % WRMS (JIS C5521)
	±0,035 % peak (IEC 98A vejlet)
Rummel	-56 dB (IEC 98A uvejlet)
	-78 dB (IEC 98A vejlet)

* Denne opgivelse gælder motoren alene, uden påvirkninger fra plade, pickup eller tonearm, men med pladetallerken. Målt på basis af et signal fra den indbyggede frekvensgenerator i motoren.

Generelt

Strømforsyning	110 – 127 V/220 – 240 V AC, 50 Hz
Effektforbrug	15 W
Mål (B x H x D)	SL-1210M5G 45,3 x 17,2 x 35,5 cm
	SL-1200GLD 45,3 x 17,2 x 36,0 cm
Vægt	11,7 kg

Tonearm

Type	Universal
Effektiv længde	230 mm
Armhøjde-justeringsområde	0–6 mm
Overhæng	15 mm
Effektiv masse	12 g (uden pickup)
Offset-vinkel	22°
Friktion	Mindre end 7 mg (vandret, lodret)
Fejlspringvinkel	Inden for 2° 32' (ved yderrille på 30 cm plade)
	Inden for 0° 32' (ved inderrille på 30 cm plade)
Nåletryk-justeringsområde	0–4 g
Anvendelig pickup-egenvægt	3,5 – 13 g
(med ekstra lod)	11 – 20,5 g (med pickup-hus)
	9,5 – 13 g
(med vægtplade)	17 – 20,5 g (med pickup-hus)
	3,5 – 6,5 g
Pickup-hus vægt	11 – 14 g (med pickup-hus)
	7,5 g

Bemærk

Specifikationerne kan ændres uden varsel. Mål og vægt er omtrentlige.

Tack för valet av denna apparat. Läs igenom bruksanvisningen noga för bästa resultat och för säkerhets skull. Illustrationerna och bilderna i den här bruksanvisningen visar modellen SL-1210M5G.

Innehållsförteckning

Medföljande tillbehör	2
Säkerhetsåtgärder	2
Egenskaper	3
Förberedelse av pickupen	3
Kontroller	3
Att sätta ihop skivspelaren	4
Anslutningar och installation	4
Anslut till en förstärkare och till elnätet	4
Anslutning till en ljudmixer (medföljer ej)	5
Installation	5
Förberedande justeringar	5
Horisontalbalans och nåltryck	5
Antiskating	6
Tonarmslyftens höjd	6
Tonarmens höjd	6
Påsättning av skyddshuven	6
Att spela skivor	7
Justeringar medan enheten används	8
Varvtalskontroll	8
Justering av tonarmens horisontalvikt för att undvika hopp vid scratch-spelning	8
Justering av hur snabbt skivtallriken ska avstanna	8
Underhåll	9
Felsökningsschema	9
Tekniska data	9

Medföljande tillbehör

 Kontrollera och identifiera de medföljande tillbehören.

<input checked="" type="checkbox"/>  Skivtallrik..... 1 st.	<input type="checkbox"/>  Motvikt..... 1 st.
<input type="checkbox"/>  Skivtallrikens matta.... 1 st.	<input type="checkbox"/>  Extra motvikt 1 st.
<input type="checkbox"/>  Skivglidningsduksats (endast inkluderad med SL-1210M5G)..... 1	<input type="checkbox"/>  Adapter för EP-skivor ...1 st.
• Skivglidningsduk	<input type="checkbox"/>  Pickupvikt 1 st.
• Genomskinlig duk	<input type="checkbox"/>  Överhängsmätare..... 1 st.
<input type="checkbox"/>  Glidningsduk i guld (endast inkluderad med SL-1200GLD)..... 2	<input type="checkbox"/>  Skrivsats för pickup 1
<input type="checkbox"/>  Skyddshuv 1 st.	• Muttrar
<input type="checkbox"/>  Pickup-huvud (med nålvikt) 1 st.	• Skruvar – korta
<input type="checkbox"/>  Kliesterlapp..... 1 st.	• Skruvar – långa
	• Brickor



Ingen pickup medföljer.

Säkerhetsåtgärder

Placering

Ställ upp enheten på en plan yta där den inte utsätts för direkt solljus, höga temperaturer, hög luftfuktighet och kraftiga vibrationer. Dessa förhållanden kan skada höljet och andra komponenter, och därmed förkorta enhetens livslängd.

Ställ inga tunga saker på enheten.

Spänning

Använd inte högspänningskällor. Dessa kan överbelasta enheten och orsaka en eldsvåda.

Använd inte en likspänningskälla. Kontrollera noggrant spänningskällan när enheten ska användas på en båt eller annan plats där likspänning används.

Skydd av nätsladd

Se till att nätsladden är ordentligt ansluten och att den inte är skadad. Bristfällig anslutning och skador på sladden kan orsaka eldsvåda eller elektriska stötar. Dra eller böj inte i sladden. Ställ inga tunga saker på sladden.

Ta ett fast grepp om kontakten när nätsladden ska dras ut. Att dra i sladden kan orsaka en elektrisk stöt.

Hantera inte kontakten med våta händer. Detta kan orsaka en elektrisk stöt.

Främmande föremål

Låt inte föremål av metall falla in i enheten. Detta kan orsaka en elektrisk stöt eller bristande funktion.

Låt inte vätskor hamna inuti enheten. Detta kan orsaka en elektrisk stöt eller bristande funktion. Om detta skulle hända bör enheten omedelbart kopplas loss från strömkällan och återförsäljaren kontaktas.

Spraya inte insektsmedel på eller i enheten. Dessa innehåller lättantändliga gaser som kan antändas om de sprayas på enheten.

Service

Försök inte reparera denna enhet på egen hand. Om ljudet avbryts, om indikatorer inte lyser upp, om rökutveckling sker, eller om något annat problem som inte berörs i denna handledning inträffar, bör du kontakta din återförsäljare eller ett auktoriserat servicecenterum. Elektriska stötar eller skada på enheten kan förekomma om enheten repareras, tas isär eller sätts ihop av icke kvalificerade personer.

Utöka livslängden genom att koppla loss enheten från strömkällan när den inte ska användas under en längre period.

WARNING:

Nätspänningen skiljer sig åt beroende på var du bor. Tillse att du ställer in den voltspänning som används där du bor innan apparaten tas i bruk.

(För detaljer, var god se sidan 4)

Egenskaper

Ett mästerverk bland grammofoner, med ett världskänt rykte. Skivtallriken varvtal har stor noggrannhet tack vare kvartsstyrning.

- Med $[\pm 16/\pm 8]$ -knappen går det att ändra värdet i området mellan -8% och $+8\%$, eller mellan -16% och $+16\%$. LED-indikatorn $[\pm 16/\pm 8]$ tänds i mörker.
- Varvtalet kan varieras steglöst inom varvtalsområdet, med upprätthållen noggrannhet.
- Varvtalet kan direkt återställas till normalvärdena (33 1/3 eller 45 v/min) med återställningsknappen.
- Skjutreglaget för varvtalsreglering kan på enkelt sätt bytas ut.

Direktdriften ger ett högt moment.

- Svaj på under $0,01\%$. Momentet vid uppstartningen är $1,5\text{ kg-cm}$, vilket gör att skivtallriken uppnår hastigheten 33 1/3 v/min på 0,7 sekunder.
- Mjuk avstanning uppnås tack vare ett fullständigt elektroniskt bromssystem. Hur snabbt skivtallriken ska avstanna kan justeras med bromsfunktionens kontrollvred.

Tonarm med kardanupphängning

- Med hjälp av balansviktens kontrollgraderingar på tonarmen kan du snabbt ändra nåltrycket till den inställning du vill ha.
- Nålhopp kan minskas med hjälp av horisontalviktskontrollen för scratch-spelning.
- Tonarmen kan finjusteras inom ett 6 mm intervall med den låsbara höjdkontrollen.

Konstruktion för motverkande av vibrationer tack vare höljet som består av 3 lager och stora isolerande fötter.

Uppfällbar nålbelysning.

- En lampa lyser på nålen.

Kontroller

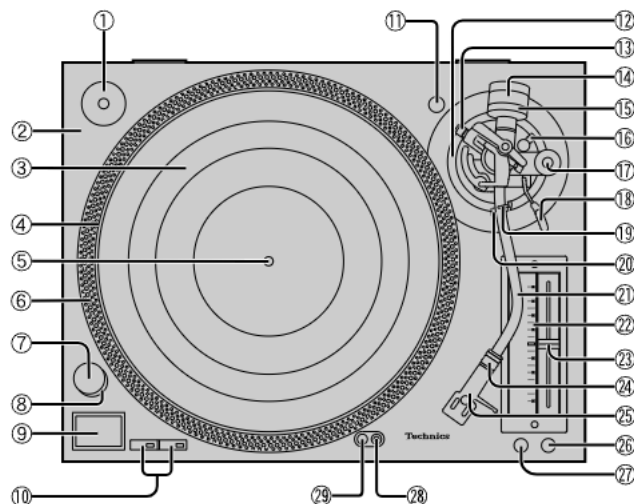

Nr.	Namn	Referenssida/sidor
①	Adapter för EP-skivor	7
②	Skivspelarenhetens bas	3
③	Matta för skivtallriken (eller skivglidningsduk)	4
④	Skivtallrik	4
⑤	Motoraxel	4
⑥	Stroboskopspeglar	8
⑦	Strömbrytare (power)	7
⑧	Stroboskopljus, pilotlampa	7
⑨	Start- och stoppknapp (start-stop)	7
⑩	Varvtalsknappar (33, 45)	7
⑪	Ställ för pickup-huvudet	3
⑫	Kontroll för tonarmshöjd	6
⑬	Horisontalvikts kontrollvred	8
⑭	Motvikt	4
⑮	Nåltrycks kontroll	5
⑯	Tonarmslås	6
⑰	Antiskating-kontroll	5
⑱	Tonarmsspak	5
⑲	Tonarmens låsklämma	5
⑳	Tonarmens stöd	5
㉑	Tonarm arm	4
㉒	Varvtalsindikator	8
㉓	Kontroll för finjustering av rotationshastigheten (pitch adj.)	8
㉔	Låsmutter	4
㉕	Pickup huvud	4
㉖	Återställningsknapp (reset)	7
㉗	Knapp för variabelt varvtal ($\pm 16/\pm 8$)	8
㉘	Tryck på nålbelysningen	7
㉙	Nålbelysning	7

Förberedelse av pickupen

1 Sätt på en pickup (extra tillbehör)

Följ pickupens anvisningar för att sätta fast den i pickup-huvudet på rätt sätt.

- Använd den medföljande vikten för pickup-huvudet när en lätt pickup används (3,5 till 6,5 g).
 - Ta bort nålvikten.
- Att använda nålvikten (→ sidan 5).

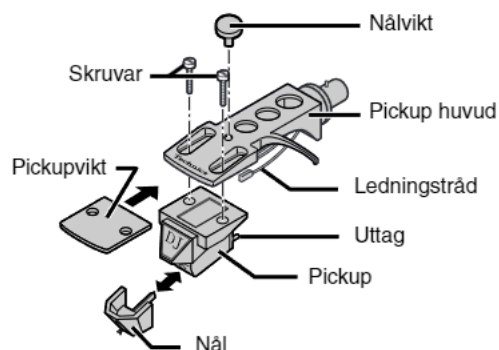

2 Justera överhänget.

Passa in den medföljande överhängsmätaren på pickup-huvudet. Justera överhänget och pickupens inriktning, och dra åt skruvarna.

- Rikta in nålspetsen mot överhängsmätarens ända.
- Pickupen ska vara parallell med pickup-huvudet.

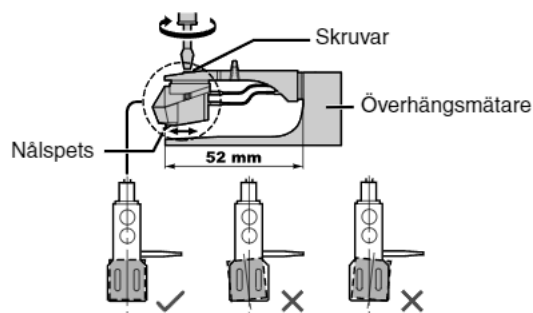

Att sätta ihop skivspelaren

För att förebygga mot skador under transporten är en del av utrustningen isärplockad.

Sätt ihop skivspelaren i följande ordning.

- Sätt inte i nätsladden förrän ihopsättningen är avslutad.
- Låt skyddshuven vara avtagen tills ihopsättningen och justeringar är avslutade.

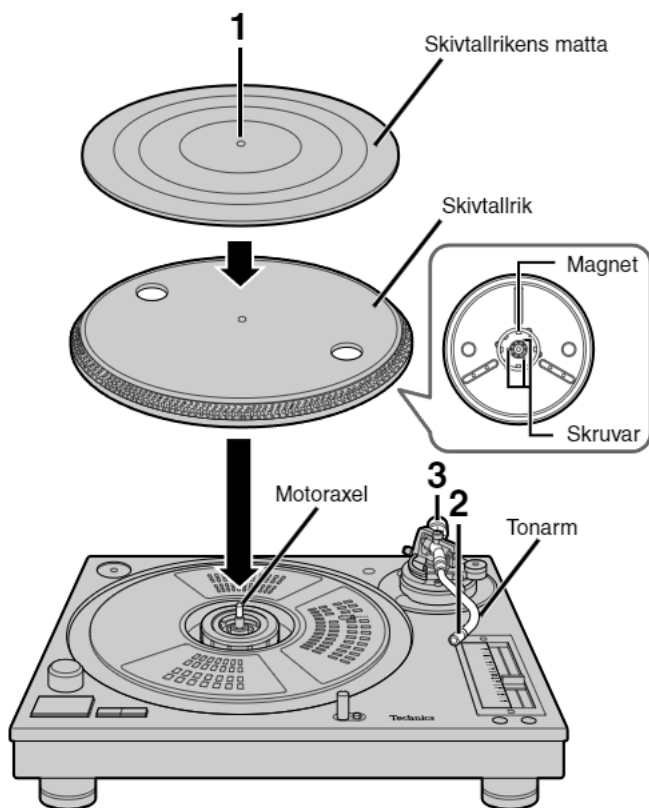

1 Passa in skivtallriken och skivtallrikens matta.

Placera skivtallriken på motoraxeln (centerspindeln) och lägg sedan mattan ovanpå.

- Var mycket försiktig när skivtallriken läggs på huvudenheten. Magneten på skivtallrikens undersida är finjusterad och ett kraftigt slag kan göra att den förflyttas vilket leder till försämrad drift. Se till att magneten är fri från damm och järnpartiklar.
- Rör inte de skruvar som håller fast magneten i skivtallriken. De värden som anges för enhetens prestanda kan inte garanteras om magneten förflyttas.

2 Sätt på pickup-huvudet.

Passa in pickup-huvudet i tonarmen, håll det horisontellt och dra åt låsmuttern.

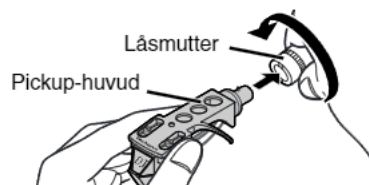

3 Sätt på motvikten på tonarmens bakre ända.

Sätt på den extra motvikten på huvudmotvikten om pickuper väger mellan 10 och 13 g.

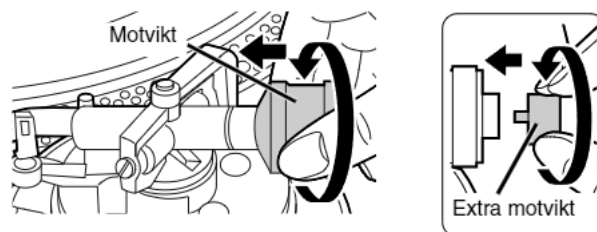

Anslutningar och installering

Anslut till en förstärkare och till elnätet

1. Anslut PHONO-jordledningen och PHONO-kablarna för stereo till förstärkarens PHONO-uttag.

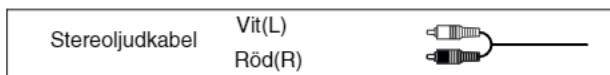

- Om jordningsledningen inte är ansluten kommer det att höras ett brummande ljud från nätkällan.
- Du får inte tillräcklig volym och ljudkvalitet om du ansluter grammfonen till en förstärkare som saknar PHONO-uttag.

2. Anslut nätsladden.

- Anslut denna sladd först efter att alla andra anslutningar är färdiga.
- Bekräfta nätutgångarnas wattvärde på förstärkare och mottagare innan de används med den här enheten. Denna enhet konsumerar 15 W.

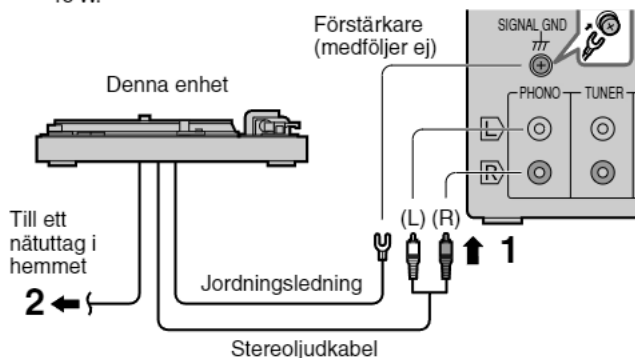

Bra att veta

Det sitter en nätspänningsväljare under skivtallriken. Detta gör att du kan ändra spänningen om du flyttar till ett land med lägre nätspänning. Kontrollera nätspänningen i det område där du är innan du använder enheten. Vrid nätspänningsväljaren med en skruvmejsel om den måste ändras.

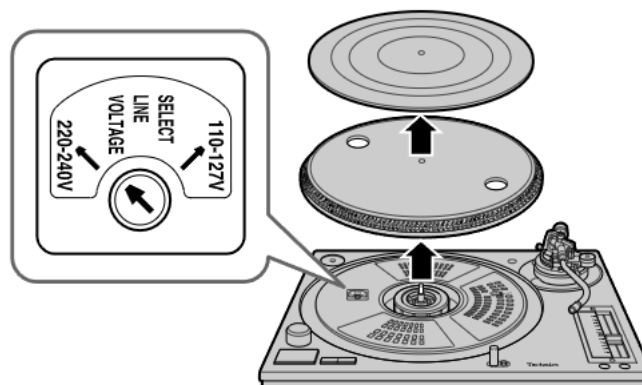

Anslutning till en ljudmixer (medföljer ej)

- Koppla ur alla komponenter från strömkällan innan du gör några anslutningar.
- Återanslut nätsladden efter att alla andra anslutningar är färdiga.

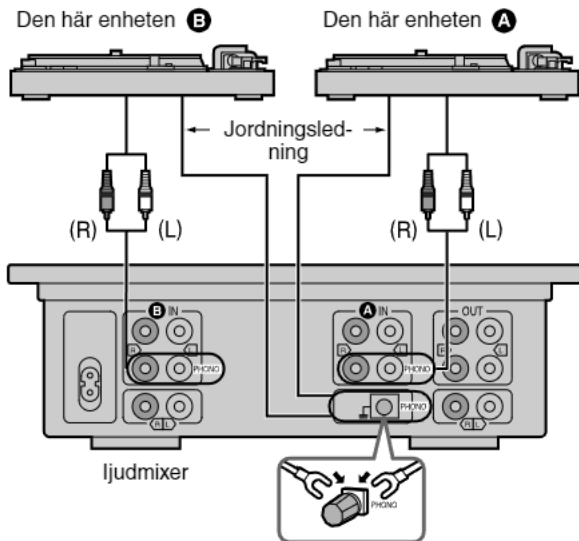

Installering

- Installera enheten på en horisontell yta som är skyddad mot vibrationer och skakningar.
- Håll enheten på så stort avstånd som möjligt från högtalare.

Observera

- Se till att enheten inte utsätts för direkt solljus, damm, fuktighet eller värmen från någon uppvärmningsanordning.
- Det kan hända att enheten plockar upp interferens från en radio om det finns någon i närheten. Håll radioapparater på så stort avstånd som möjligt från den här enheten.

Justering av höjden på isolatorerna

Placera enheten där den ska användas och justera höjden på benen så att enheten blir vågrät.

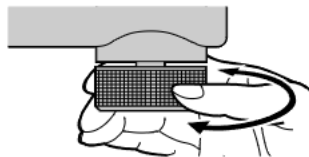

Förberedande justeringar

Horisontalbalans och nåltryck

1 Frigör tonarmen.

1. Tag bort nålskyddet, var försiktig så att nålen inte skadas, och frigör sedan tonarmens låsklämma.
2. Frigör tonarmen från armstödet.

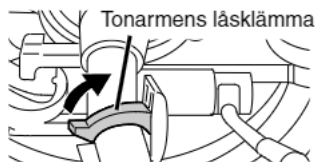

2 Justera horisontalbalansen.

1. Tryck ner tonarmsspaken.
2. Vrid antiskating-kontrollen till "0".
3. Vrid motvikten tills dess att armen är ungefär horisontal.

Var försiktig så att nålen vid detta tillfälle inte kommer i beröring med enheten.

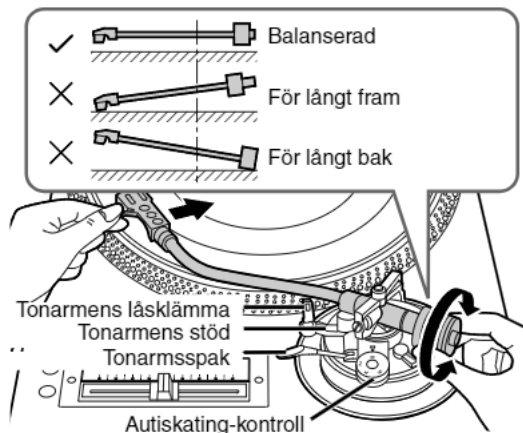

3 Vrid nåltrycks-kontrollen till "0".

1. Återför tonarmen till armstödet och spänn fast den med låsklämman.
 2. Vrid nåltrycks-kontrollen till "0".
- Håll stilla motvikten medan du gör detta.

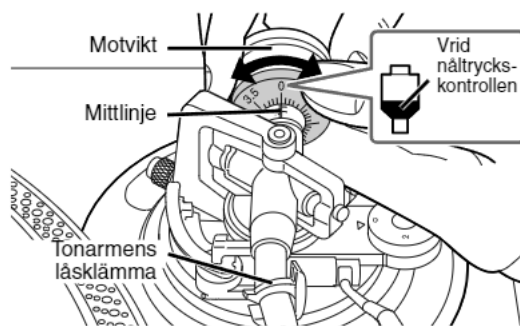

4 Justera nåltrycket

Vrid motvikten för att justera till det tryck som är lämpligt för den pickup du använder.

Se pickupens anvisningar för det rekommenderade nåltrycket. Nåltrycks-kontrollen vrids samtidigt. Stanna när mittlinjen pekar på det nåltryck som krävs.

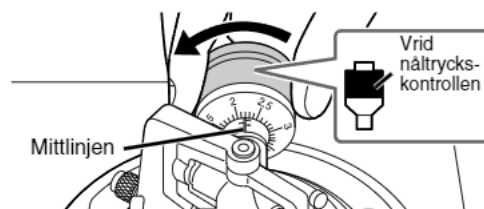

Bra att veta

Använd nålvikten (medföljer) för att öka nåltrycket med 4 g.

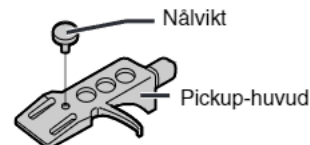

Att använda motviktkontrollen

Anteckna motviktens inställning för den pickup du använder; du kan snabbt ändra nåltrycket utan att behöva ändra armens horisontalbalans varje gång du tar bort eller sätter tillbaka pickupen.

- ① Sätt fast pickupen på den tonarm du använder.
- ② Vrid motviktkontrollen till den inställning du tidigare använde för att balansera vikten inklusive pickupen.
- ③ Vrid nåltrycksratten till den inställning du tidigare använde för att balansera vikten inklusive pickupen.

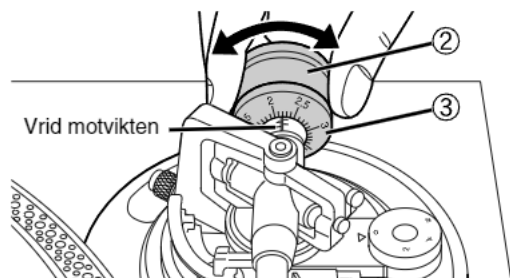

Antiskating

Ställ in ratten på samma värde som nåltryckskontrollen har vid normal avspelning.

För scratch-spelning
Justera kontrollen för att minska nålhoppen.

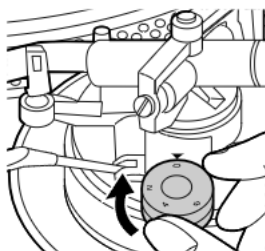

Tonarmslyftens höjd

Förberedelse

1. Lägg på en skiva på skivtallriken.
2. Tag bort nålskyddet och frigör armlämmen.

Använd en skruvmejsel för att vrida på skruven till tonarmslyften.

Utför endast denna justering om den pickup du använder gör det nödvändigt.

- Genom att vrida skruven medurs sänks armliften.
- Genom att vrida skruven moturs höjs armliften.

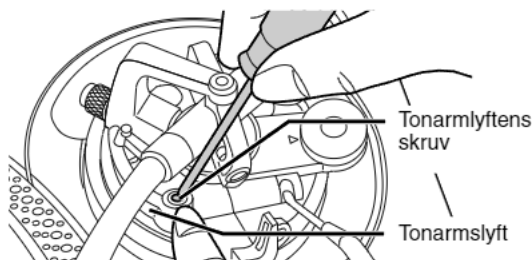

Observera

Armliftens höjd (avståndet mellan skivan och nålen när tonarmsspaken är upphöjd) är inställt på mellan 8 och 13 millimeter vid leveransen.

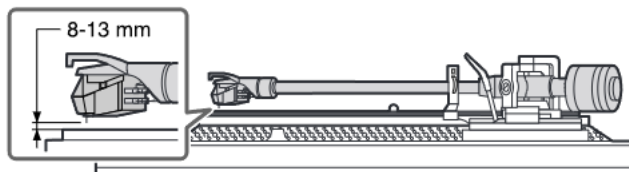

Tonarmens höjd

1. Frigör tonarmslåset.

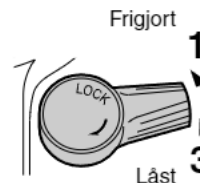

2. Justera armens höjd.

- Justera ringen med hjälp av tabellen nedan, så att armens höjd passar pickupens angivna höjd. Graderingarna på tonarmens höjdkontrollring är markerade i intervall om 0,5 millimeter.

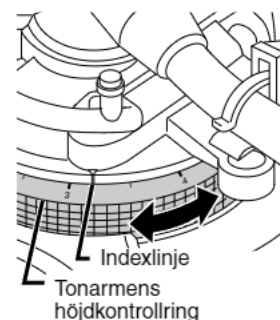

	Pickupens höjd (H) i millimeter	Höjdkontrollens läge
	17	0
	18	1
	19	2
	20	3
	21	4
	22	5
	23	6

- Om du inte vet höjden på din pickup kan du låta nålen vila på en skiva och sedan justera höjdkontrollen tills tonarmen och skivan är parallella.

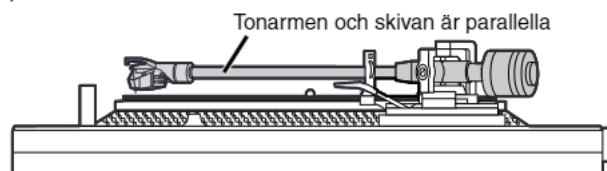

3. Lås tonarmen efter att höjden har justerats.

Påsättning av skyddshuven

SL-1210M5G

Håll skyddshuven med båda händerna och passa in den över skivspelaren rakt ovanifrån.

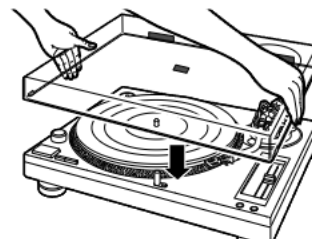

SL-1200GLD

Håll skyddshuven på båda sidorna och placera den på plats rakt ovanifrån.

När skyddshuven ska tas bort måste den först lyftas upp enligt illustrationen innan den hakas loss.



Att spela skivor

Förberedelse

1. Lägg på en skiva på skivtallriken.
2. Tag bort nålskyddet och frigör armklämman.

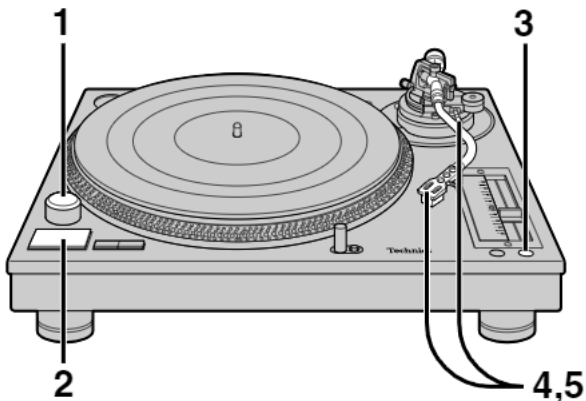

För att tillfälligt avbryta avspelningen

Lyft upp tonarmsspaken.
Nålen lyfts upp från skivan.

Se sidan 8 för finjustering av varvtalet

När EP-skivor används

1. Tag ut adaptern för EP-skivor ur dess hållare och placera den över motoraxeln (centerspindeln).
2. Tryck på [45] för att ändra varvtalet.



När avspelningen är slut

1. Lyft upp tonarmsspaken och flytta tonarmen tillbaka till armstödet.
2. Tryck på [start-stop].
Den elektroniska bromsen stoppar försiktigt skivtallriken.
3. Vrid på [power] för att stänga av enheten.
4. Spänn fast tonarmen med klämman och sätt tillbaka nålskyddet.

Om skivspelaren ska användas för "scratch"-spelning

Använd skivglidningsduken istället för skivtallrikens matta. Detta gör att skivan lätt kan flyttas under spelning.

- Överdel (sida med tryckt text): Lägg skivan på den här sidan.
- Underdel: Den glatta sidan.

För att få en annan sorts glidningseffekt

Placera den genomskinliga duken under skivglidningsduken.

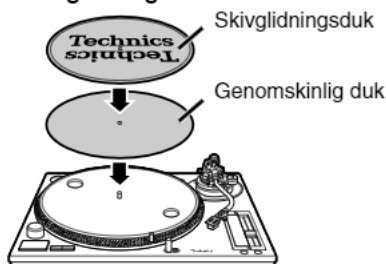

1 Vrid på [power] för att sätta på enheten.

- Pilotlampan tänds.
- 33 1/3 v/min väljs automatiskt och indikatorn tänds.
- Tryck på [45] om du ska spela en 45-varvs skiva.

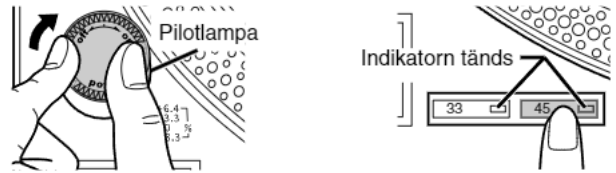

2 Tryck på [start-stop].

Skivtallriken börjar snurra.

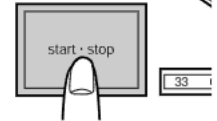

3 Tryck på [reset] för att tända den gröna LED-lampan för varvtalet.

Varvtalet återgår till 33 1/3 eller 45 v/min.

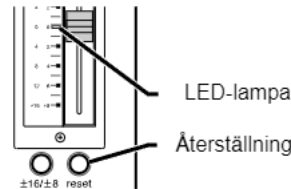

Använd ovan angivet varvtal för avspelning av standardmusik.

4 Lyft tonarmsspaken och flytta tonarmen så att den kommer över skivan.



5 Sänk tonarmsspaken.

Tonarmen sänks ner och avspelningen startar.

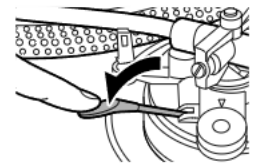

För att belysa nålen

- Tryck på strömbrytaren för nålbelysningen. Nålbelysningen skjuts upp och lyser på nålen.
- Tryck ner lampan när den inte behövs. Ljuset slocknar också.

Observera

Tryck ordentligt på strömbrytaren. Om strömbrytaren trycks in med ett lätt tryck kan det hända att ljuset sätts på men att belysningen inte skjuts upp.

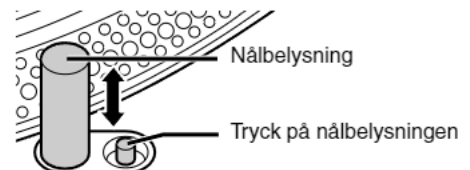

Varvtalskontroll

Finjustering av antalet varv per minut.

1 Tryck på [reset] för att stänga av den gröna LED-lampan.

2 Tryck på $[\pm 16/\pm 8]$ för att välja varvtal.

- Om $[\pm 16/\pm 8]$ trycks in en gång (uppläge) så tänds varvtalsindikatorn $[\pm 16]$ på skjutreglaget för varvtalskontroll.
- Om $[\pm 16/\pm 8]$ trycks in två gånger (nerläge) så tänds varvtalsindikatorn $[\pm 8]$ på skjutreglaget för varvtalskontroll.

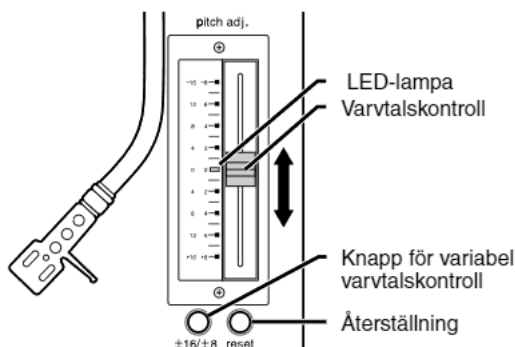

3 Skjut [pitch adj.] medan skivtallriken snurrar.

Flytta kontrollen till den önskade positionen.

- Siffrorna anger ungefärligt procenttal.
- Varvtalet kan varieras antingen mellan -8% och $+8\%$, eller mellan -16% och $+16\%$.

För att återställa varvtalet till det förinställda värdet

Tryck på [reset].

Den gröna LED-indikatorn tänds, och varvtalet återgår omedelbart till det inställda värdet (33 1/3 eller 45 v/min), oavsett vilka justeringar som har utförts med [pitch adj.].

Varvtalet återgår till det justerade värdet om [reset] trycks in igen.

För att mäta varvtalet

De fyra raderna av stroboskopspelar runt skivtallriken kant kan vara till hjälp när du ska mäta varvtalsjusteringen.

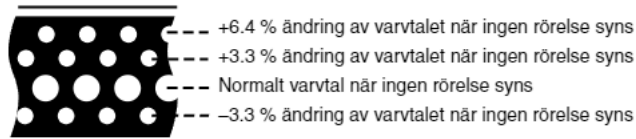

Dessa cirklar belyses av stroboskopljus när de passerar förbi, och respektive rad tycks stå still vid olika varvtal.

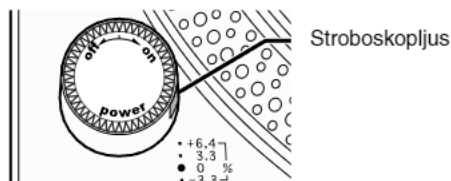

Observera

Läs noggrant igenom de anvisningar för utbyte av skjutreglaget för varvtalskontroll, som medföljer denna produkt, när du byter ut det.

Justering av tonarmens horisontalvikt för att undvika hopp vid scratch-spelning

Tonarmens horisontalvikt kan justeras med kontrollvredet på kardanupphängningen, för att minska hoppandet vid scratch-spelning.

För scratch-spelning

Vrid vredet hela vägen i riktning "A" för att öka horisontalvikten.

För normal avspelning

Vrid vredet hela vägen i riktning "B" för att minska horisontalvikten.

- Rör inte vid horisontalvikts kontrollvred när du spelar musik.

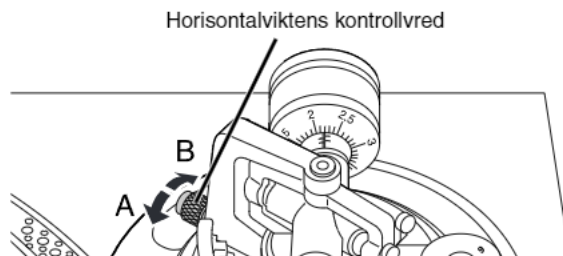

När horisontalvikts kontrollvred blir utslitet

Byt ut det mot ett nytt kontrollvred.

Lossa på skruven för att ta bort vredet.

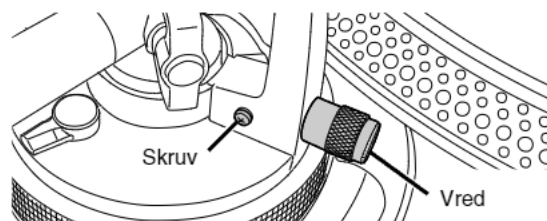

Observera

Rådgör med en auktoriserad återförsäljare vid inköp av ett kontrollvred för horisontalvikten.

Använd följande artikelnummer när du beställer ersättningsdelar. Produktreferensnummer RGZ0053Z-S.

Justering av hur snabbt skivtallriken ska avstanna

Bromsfarten kan justeras genom att trycka på [start-stop] tills skivtallriken stannar.

Använd en liten skruvmejsel och skruva på skruven i hålet i skivtallriken för att justera hur snabbt skivtallriken ska avstanna.

S: Långsam avstanning

F: Snabb avstanning

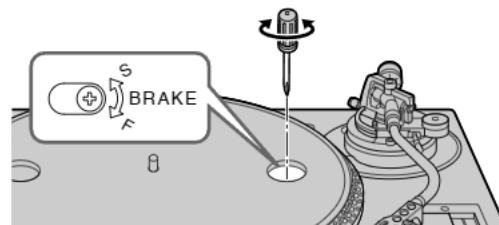

Vård av delarna

Använd en mjuk, torr tygduk för att torka av anläggningen.

- Använd aldrig alkohol, målarthinner eller ren bensin för att rengöra apparaten.
- Innan du använder en kemiskt preparerad tygduk, läs instruktionerna som följde med tygduken ordentligt.

Observera

Torka inte av skyddshuven medan en skiva spelas. Det kan orsaka att det bildas statisk elektricitet. Den statiska elektriciteten kan göra att tonarmen attraheras mot skyddshuven.

Torka noggrant bort damm från nålen och skivan.

- Använd en mjuk borste för att göra rent nålen. Borsta från basen till spetsen.
- Använd en skivrengörare av god kvalitet för att hålla dina skivor rena.

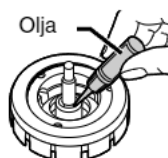
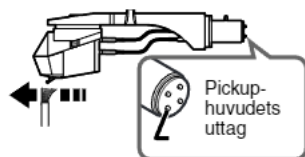

Torka av pickup-huvudets uttag då och då.

Använd en mjuk tygduk. Stäng av förstärkaren innan pickup-huvudet sätts på eller tas bort.

- Om pickup-huvudet flyttas medan volymen är uppskruvad kan högtalarna skadas.
- Låt nålskyddet sitta på medan du handskas med pickup-huvudet för att förhindra att nålen skadas.

Smörjning av motoraxeln.

Anlägg 2 eller 3 droppar efter varje 2000 timmars drift. Använd oljan SFW0010 (extra tillbehör).

Att förflytta enheten

Återförpacka enheten i det förpackningsmaterial den levererades i.

Gör följande om du inte längre har kvar förpackningen:

- Återför tonarmen till armstödet och tejpa fast den i läge.
- Tag bort motvikten och pickup-huvudet från tonarmen, och förpacka dem noggrant.
- Tag bort skivtallriken och skivtallrikens matta, och förpacka dem noggrant.
- Förpacka noggrant huvudenheten i ett lakan eller med papper.

Felsökningsschema

Innan särskild service begärs, kontrollera först om ditt problem kan lösas med hjälp av nedanstående schema.

Problem	Trolig(a) orsak(er)	Föreslagen åtgärd	Referenssida/-sidor
Ingen ström.	Är nätsladden isatt?	Sätt i nätsladden ordentligt.	4
Enheten förses med ström men det kommer inget ljud. Ljudet är svagt.	Är anslutningarna till förstärkarens/mottagarens PHONO-uttag rätt utförda?	Anslut stereostiftkablarna till förstärkarens PHONO-uttag.	4
Ljudet från vänster och höger kanaler är omvänt.	Är anslutningarna av stereoljudkabeln till förstärkaren eller mottagaren omvända?	Dubbelkontrollera alla anslutningar.	4
Det hörs ett brummande ljud under avspelnigen.	Finns det andra apparater eller deras nätsladdar i närheten av stereoljudkabeln? Är jordningsledningen ansluten?	Separera andra apparater och deras nätsladdar från den här enheten. Se till att jordningsledningen är korrekt ansluten.	— 4

Tekniska data

Skivspelardelen

Typ	Direktdrift med kvartssyntetiserare
	Manuell skivspelare
Driftmetod	Direktdrift
Motor	Borstlös likströmsmotor
Skivtallrik	Formgjuten aluminium
	Diameter 33,2 cm
	Vikt 1,7 kg
Skivtallrikens varvtal	33 1/3 v/min, 45 v/min
Varvtalets inställbara område	±8 %, ±16 % (två inställningslägen)
Startmoment	1,5 kg·cm
Startkaraktäristik	0,7 s. från stillastående till 33 1/3 v/min
Bromssystem	Elektronisk broms
Svaj	0,01 % WRMS*
	0,025 % WRMS (JIS C5521)
Rumble	±0,035 % toppvärde (IEC 98A vägt)
	-56 dB (IEC 98A ovägt)
	-78 dB (IEC 98A vägt)

* Dessa märkdata gäller endast själva skivspelaren, och gäller inte påverkan från skiva, pickup eller tonarm, men innefattar dock påverkan från skivtallriken. Uppmätt genom mottagning av signaler från en inbyggd frekvensgenerator i motormonteringen.

Allmänt

Strömförsörjning	110–127 V/220–240 V växelström, 50 Hz
Effektförbrukning	15 W
Storlek (B x H x D)	SL-1210M5G 45,3 x 17,2 x 35,5 cm
	SL-1200GLD 45,3 x 17,2 x 36,0 cm
Vikt	11,7 kg

Tonarmsdelen

Typ	Universal
Effektiv längd	230 mm
Justeringsområde för tonarmshöjden	0–6 mm
Överhäng	15 mm
Total vikt	12 g (utan pickup)
Förskjutningsvinkel	22°
Friktion	Mindre än 7 m _g (lateralt, vertikalt)
Spänningsfölsvinkel	Inom 2° 32' (på det yttre spåret på en 30-cm skiva)
	Inom 0° 32' (på det inre spåret på en 30-cm skiva)
Nåltryckets justeringsområde	0–4 g
Viktområde för monteringsbar pickup	3,5–13 g
	11 – 20,5 g (inklusive pickup-huvudet)
(med den extra motvikten)	9,5 – 13 g
	17 – 20,5 g (inklusive pickup-huvudet)
(med pickup-huvudets vikt)	3,5 – 6,5 g
	11 – 14 g (inklusive pickup-huvudet)
Pickup-huvudets vikt	7,5 g

Observera

Tekniska data kan ändras utan föregående meddelande. Angivna mått och vikter är ungefärliga.

Muchísimas gracias por haber adquirido este aparato. Lea con atención estas instrucciones para obtener las máximas prestaciones y seguridad. Las ilustraciones y la fotografía que aparecen en este manual corresponden al modelo SL-1210M5G.

Índice

Accesorios suministrados	2
Precauciones de seguridad	2
Características	3
Preparación del cartucho	3
Controles	3
Montaje del tocadiscos.....	4
Conexiones e instalación	4
Conexión a un amplificador y a la red de CA	4
Conexión a un mezclador de audio (no incluido).....	5
Instalación.....	5
Ajustes preparatorios	5
Equilibrio horizontal y presión de la aguja	5
Antideslizamiento.....	6
Altura de elevación del brazo.....	6
Altura del brazo sonoro.....	6
Colocación de la tapa contra el polvo	6
Reproducción de discos	7
Ajustes mientras se utiliza la unidad	8
Control de paso	8
Ajuste del contrapeso horizontal del brazo sonoro para reducir el salto cuando se hace la reproducción rayada.....	8
Ajuste de la velocidad del freno del giradiscos	8
Mantenimiento.....	9
Guía para la localización de las fallas.....	9
Especificaciones	9

Accesorios suministrados

Verifique e identifique los accesorios suministrados.

<input checked="" type="checkbox"/> 	
<input type="checkbox"/> Plato giratorio	1
<input type="checkbox"/> Almohadilla del plato giratorio	1
<input type="checkbox"/> Juego de hojas de deslizamiento del disco (incluida solamente con el SL-1210M5G).....	1
• Hoja de deslizamiento del disco	
• Hoja transparente	
<input type="checkbox"/> Hoja de deslizamiento dorada (incluida solamente con el SL-1200GLD).....	2
<input type="checkbox"/> Tapa contra el polvo	1
<input type="checkbox"/> Cápsula de la cabeza (con contrapeso de aguja)	1
<input type="checkbox"/> Contrapeso principal	1
<input type="checkbox"/> Contrapeso auxiliar.....	1
<input type="checkbox"/> Adaptador para discos EP	1
<input type="checkbox"/> Contrapeso de cápsula....	1
<input type="checkbox"/> Medidor de la parte saliente.....	1
<input type="checkbox"/> Juego de tornillos para cartucho	1
• Tuercas	
• Tornillos cortos	
• Tornillos largos	
• Arandelas	
<input type="checkbox"/> Pegatina	1

No se incluye cartucho.

Precauciones de seguridad

Ubicación

Coloque la unidad en una superficie plana lejos de la luz directa del sol, temperatura y humedad altas, y vibración excesiva. Estas condiciones pueden dañar el gabinete y otros componentes, y por lo tanto acortar la vida útil de la unidad.

No ponga objetos pesados sobre la unidad.

Voltaje

No use fuentes de alimentación de alto voltaje. Esto puede sobrecargar la unidad y causar un incendio.

No use una fuente de alimentación de CC. Verifique cuidadosamente la fuente cuando coloque la unidad en una embarcación u otro lugar donde CC sea usada.

Protección del cordón de alimentación

Asegúrese que el cordón de alimentación esté conectado correctamente y no dañado. Una mala conexión y daño en el cordón pueden causar un incendio o un choque eléctrico. No jale, doble el cordón ni coloque objetos pesados sobre él.

Coja el enchufe firmemente cuando desenchufe el cordón. El jalar el cordón puede causar choque eléctrico.

No maneje el enchufe con manos mojadas. Esto puede causar choque eléctrico.

Objetos extraños

No permita que objetos de metal caigan dentro de la unidad. Esto puede causar choque eléctrico o fallas.

No permita que líquidos penetren en el aparato. Esto puede causar choque eléctrico o fallas. Si esto ocurre, desconecte inmediatamente la unidad de su alimentación y póngase en contacto con su distribuidor.

No rocíe insecticidas sobre o dentro de la unidad. Contienen gases inflamables que pueden encenderse si son rociados dentro de la unidad.

Servicio

No intente reparar esta unidad por sí mismo. Si el sonido se interrumpe, los indicadores no se iluminan, sale humo o sucede cualquier problema que no está tratado en estas instrucciones, desconecte el cordón de alimentación y póngase en contacto con su distribuidor o con un centro de servicio autorizado. Puede ocurrir un choque eléctrico o daño a la unidad si esta unidad es reparada, desarmada o reconstruida por personas no calificadas.

Extienda la vida útil de la unidad desconectándola de la fuente de alimentación si no va a ser usada por largo tiempo.

ADVERTENCIA:

El voltaje de CA difiere según la zona. Antes de usar este aparato, se debe fijar la tensión de acuerdo con la de su zona.

(Por más detalles, consultar la página 4.)

Características

Una obra de arte entre los giradiscos, con una reputación mundial.

Velocidad de alta precisión del giradiscos mantenida continuamente con un control de paso de cuarzo.

- El botón $[\pm 16/\pm 8]$ puede controlar una amplia gama entre -8% y $+8\%$ o -16% y $+16\%$. El indicador LED $[\pm 16/\pm 8]$ se ilumina en la oscuridad.
- El paso se puede cambiar en toda la gama manteniendo una precisión perfecta.
- El paso se puede reponer instantáneamente a la velocidad nominal (33 1/3 o 45 rpm) con el botón de reposición.
- La corredera de control del paso se puede reemplazar fácilmente.

El accionamiento directo produce un alto par de torsión.

- Fluctuación y trémolo inferior al 0,01%. El par de torsión inicial de 1,5 kg-cm permite al giradiscos alcanzar 33 1/3 rpm en 0,7 segundos.
- Con un sistema de frenado totalmente electrónico se logra una parada suave. La velocidad de frenado se puede ajustar con la perilla de control de velocidad de frenado.

Brazo fonocaptor con suspensión de balancín

- Utilizando las unidades de medición del control de contrapeso del brazo fonocaptor, usted podrá cambiar rápidamente los ajustes de la presión de la aguja a los valores correctos.
- El salto de la aguja se puede reducir utilizando el control de contrapeso horizontal para la reproducción rayada.
- El brazo fonocaptor se puede ajustar con suma precisión dentro de un margen de 6 mm empleando el control de altura bloqueable.

Diseño antivibración con construcción de caja de 3 capas y patas grandes aislantes.

Luz de aguja emergente.

- La luz ilumina la aguja.

Controles

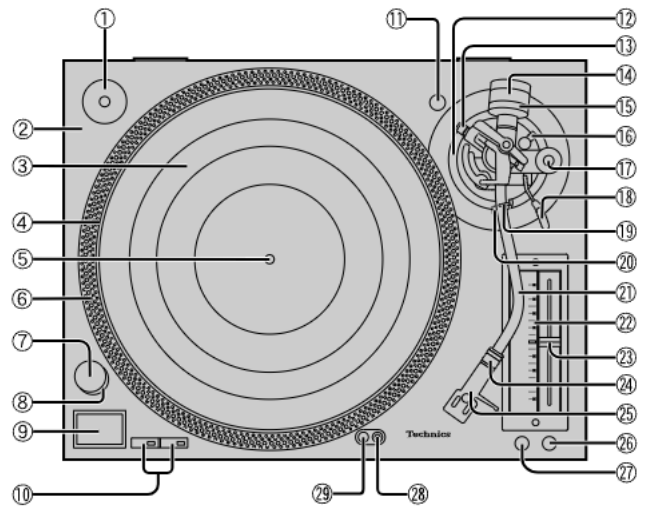

N.º	Nombre	Páginas de referencia
1	Adaptador para discos EP	7
2	Base del plato giratorio	3
3	Almohadilla del plato giratorio (u hoja de deslizamiento del disco)	4
4	Plato giratorio	4
5	Husillo central	4
6	Espejos estroboscópicos	8
7	Interruptor de la alimentación (power)	7
8	Luz estroboscópica, lámpara piloto	7
9	Botón de arranque-parada (start-stop)	7
10	Botones selectores de velocidad (33, 45)	7
11	Apoyo de cápsula	3
12	Control de altura del brazo	6
13	Perilla de control de contrapeso horizontal	8
14	Contrapeso principal	4
15	Control de presión de la aguja	5
16	Bloqueo del brazo	6
17	Control antideslizamiento	5
18	Palanca de bajada	5
19	Abrazadera del brazo	5
20	Apoyo del brazo	5
21	Brazo sonoro	4
22	Indicador de paso	8
23	Control de paso (pitch adj.)	8
24	Tuerca de bloqueo	4
25	Cápsula de la cabeza	4
26	Botón de reposición (reset)	7
27	Botón de paso de alcance variable ($\pm 16/\pm 8$)	8
28	Interruptor de la luz de la aguja	7
29	Luz de la aguja	7

Preparación del cartucho

1 Coloque un cartucho (no incluido).

Siga las instrucciones del cartucho para colocarlo correctamente a la cápsula de la cabeza.

- Utilice el contrapeso de la cápsula incluido cuando utilice un cartucho de poco peso (3,5 a 6,5 g).
 - Retire el contrapeso de la aguja.
- Utilización del contrapeso de la aguja (→ página 5).

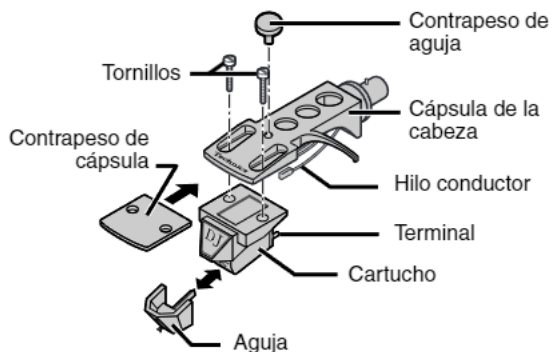

2 Ajuste el saliente.

Coloque el medidor de la parte saliente incluido en la cápsula de la cabeza. Ajuste el saliente y el encaramiento del cartucho y apriete los tornillos.

- Alinee la punta de la aguja con el extremo del medidor.
- El cartucho deberá estar paralelo en la cápsula de la cabeza.

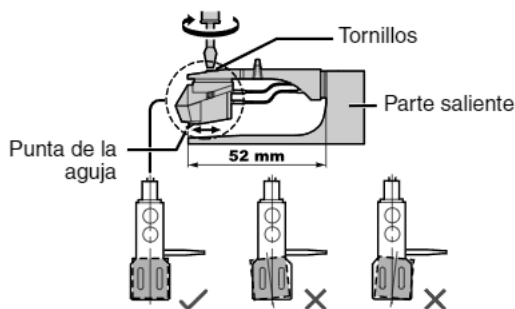

Montaje del tocadiscos

Para impedir daños durante el transporte, algunas partes del equipo han sido desmontadas.

Monte el tocadiscos en el orden siguiente.

- No conecte el cable de alimentación de CA hasta después de completar el montaje.
- Deje sin colocar la tapa contra el polvo hasta después de completar el montaje y los ajustes.

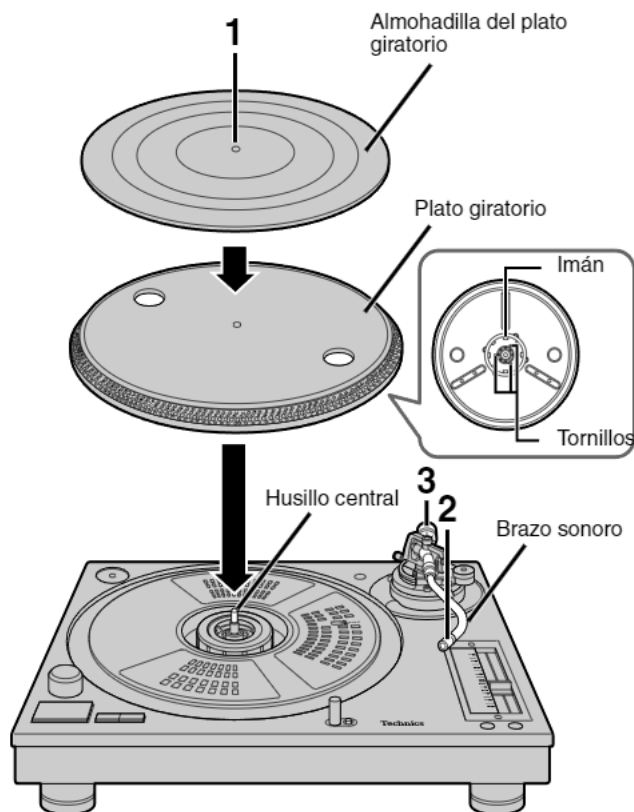

1 Coloque el plato giratorio y su almohadilla.

Ponga el plato giratorio en el husillo central y luego coloque encima la almohadilla.

- Tenga mucho cuidado al poner el plato giratorio en la unidad principal. El imán de la parte inferior del plato giratorio ha sido ajustado con suma precisión, y el contacto brusco con el mismo puede desplazarlo y producir un funcionamiento defectuoso. Asegúrese de que el imán esté libre de polvo y partículas de hierro.
- No ajuste los tornillos colocando el imán en el plato giratorio. Si se desplaza el imán no se puede garantizar el buen rendimiento de la unidad.

2 Coloque la cápsula de la cabeza.

Coloque la cápsula de la cabeza en el brazo sonoro, manténgala horizontal y apriete la tuerca de bloqueo.

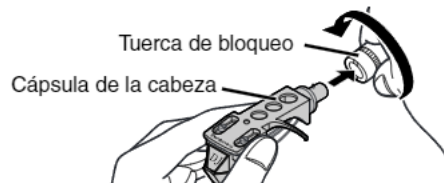

3 Coloque el contrapeso principal en la parte trasera del brazo sonoro.

Si el cartucho pesa entre 10 y 13 g, coloque el contrapeso auxiliar incluido en el contrapeso principal.

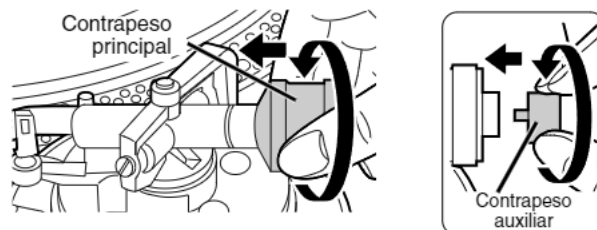

Conexiones e instalación

Conexión a un amplificador y a la red de CA

1. Conecte el cable de tierra PHONO y los cables PHONO estéreo a los terminales PHONO del amplificador.



- Si el cable de tierra no está conectado se oír un zumbido procedente de la fuente de alimentación de CA.
- Si hace la conexión a un amplificador que no tiene terminales PHONO no obtendrá el volumen o la calidad sonora adecuados.

2. Conecte el cable de alimentación de CA.

- Conecte este cable sólo después de haber completado todas las demás conexiones.
- Confirme el vatiaje de las tomas de CA de los amplificadores y receptores antes de utilizarlas con esta unidad. Esta unidad consume 15 W.

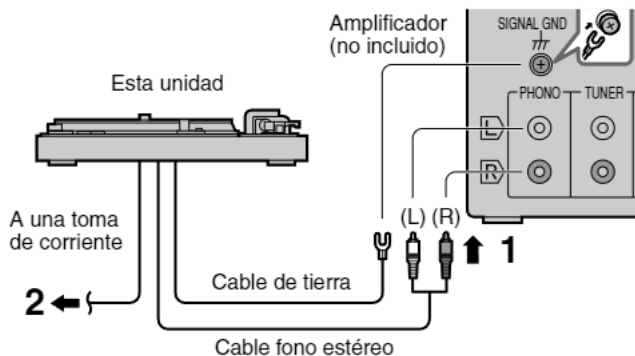

Para su referencia

En la parte inferior del plato giratorio hay un selector de tensión alterna. Éste permite cambiar la tensión si usted se desplaza a una zona donde se emplea una tensión inferior. Compruebe la tensión de su zona antes de utilizar la unidad. Si el selector tiene que ser cambiado de posición, gírelo con un destornillador.

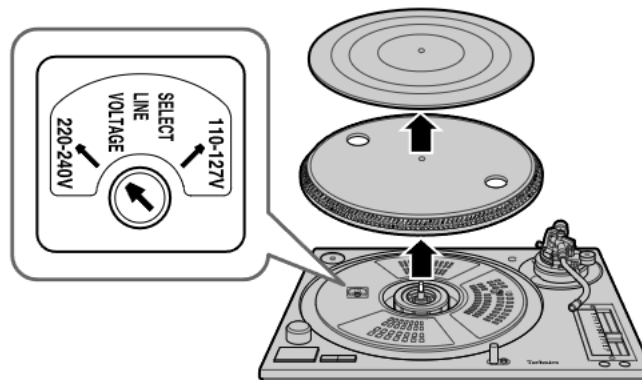

Conexiones e instalación

Conexión a un mezclador de audio (no incluido)

- Desconecte todas las unidades de la fuente de alimentación antes de hacer cualquier conexión.
- Vuelva a conectar los cables de alimentación de CA después de haber completado todas las demás conexiones.

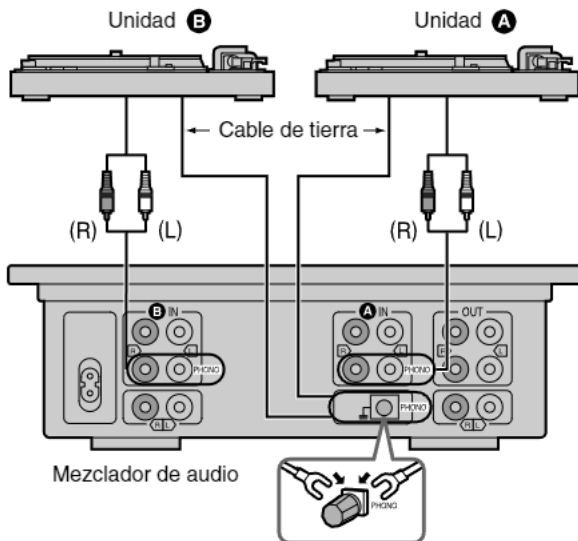

Instalación

- Instale la unidad en una superficie horizontal protegida contra las vibraciones.
- Coloque esta unidad tan lejos de los altavoces como sea posible.

Nota

- Asegúrese de que la unidad no esté expuesta a la luz solar directa, al polvo, a la humedad y al calor procedente de un aparato de calefacción.
- Esta unidad puede captar interferencias de una radio cercana. Coloque las radios tan lejos de esta unidad como sea posible.

Ajuste de la altura de los aisladores

Coloque la unidad donde vaya a ser utilizada y ajuste la altura de las patas para que la unidad quede horizontal.

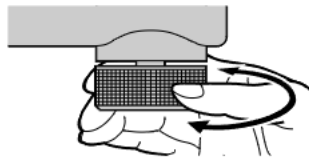

Ajustes preparatorios

Equilibrio horizontal y presión de la aguja

1 Suelte el brazo sonoro.

1. Retire la tapa de la aguja con cuidado de no estropear la aguja, y luego suelte la abrazadera del brazo.
2. Suelte el brazo sonoro del apoyo del brazo.



2 Ajuste el equilibrio horizontal.

1. Empuje la palanca de bajada hacia abajo.
2. Gire el control antideslizamiento a "0".
3. Gire el contrapeso principal hasta que el brazo quede aproximadamente horizontal.

Tenga ahora cuidado de que la aguja no toque la unidad.

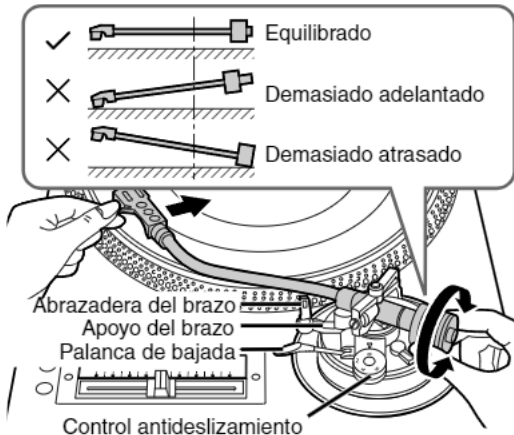

3 Gire el control de presión de la aguja a "0".

1. Vuelva a poner el brazo sonoro en el apoyo del brazo y fíjelo con su abrazadera.
2. Gire el control de presión de la aguja a "0". Sujete el contrapeso sin que se mueva al hacer esto.

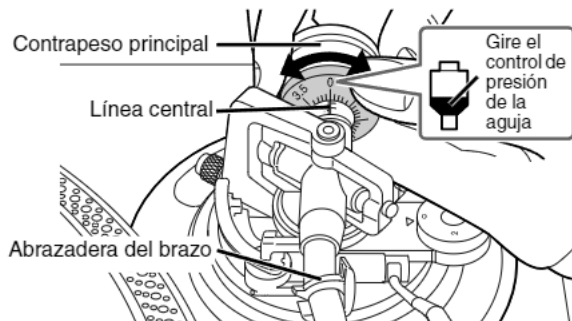

4 Ajuste la presión de la aguja.

Gire el contrapeso para ajustar la presión apropiada para el cartucho que esté utilizando.

Lea las instrucciones del cartucho para conocer la presión recomendada para la aguja.

El control de presión de la aguja girará al mismo tiempo. Pare cuando la línea central apunte a la presión requerida.

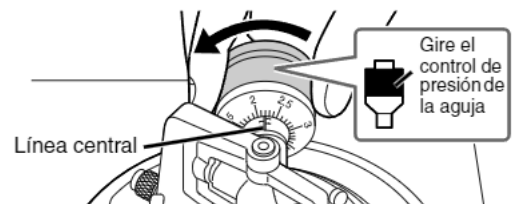

Para su referencia

Utilice el contrapeso de la aguja (incluido) para aumentar la presión de la aguja en 4 g.

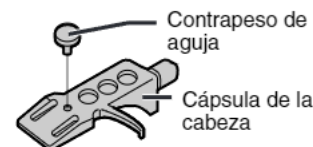

Utilización del control del contrapeso

Anote el ajuste del contrapeso para su cápsula fonocaptora, así podrá cambiar rápidamente la presión de la aguja sin tener que volver a ajustar el equilibrio horizontal del brazo cada vez que retire y vuelve a colocar la cápsula fonocaptora.

- 1 Coloque la cápsula fonocaptora en el brazo sonoro que está utilizando.
- 2 Gire el control del contrapeso a la posición ajustada previamente para equilibrar el contrapeso incluyendo la cápsula fonocaptora.
- 3 Gire el dial de control de presión de la aguja a la posición ajustada previamente para equilibrar el contrapeso incluyendo la cápsula fonocaptora.

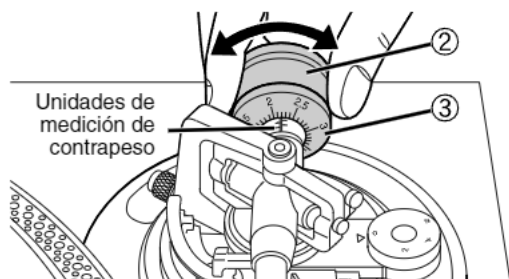

Antideslizamiento

Ajuste el dial al mismo valor que el del control de presión de la aguja cuando reproduzca música normal.

Para la reproducción rayada
Ajuste el control para reducir el salto.

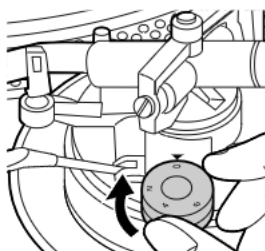

Altura de elevación del brazo

Preparación

1. Ponga un disco en el plato giratorio.
2. Retire la tapa de la aguja y suelte la abrazadera del brazo.

Utilice un destornillador para girar el tornillo de elevación del brazo.

Haga este ajuste sólo si el cartucho que está utilizando lo hace necesario.

- Al girar el tornillo hacia la derecha disminuye la altura de elevación del brazo.
- Al girar el tornillo hacia la izquierda aumenta la altura de elevación del brazo.

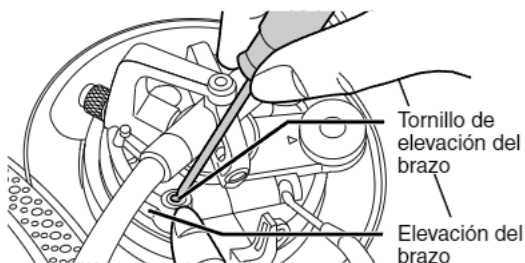

Nota

La altura de elevación del brazo (la distancia entre el disco y la aguja cuando la palanca de bajada está levantada) se ajusta entre 8 y 13 milímetros antes de salir la unidad de fábrica.

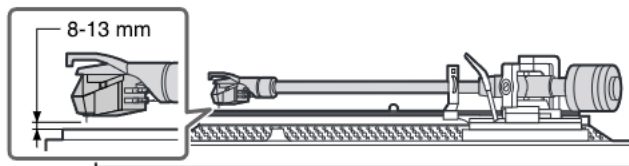

Altura del brazo sonoro

1. Suelte el bloqueo del brazo.

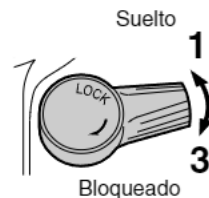

2. Ajuste la altura del brazo.

- Ajuste el anillo utilizando la gráfica de abajo como referencia para que la altura del brazo concuerde con la altura indicada en la cápsula fonocaptora. Las mediciones están marcadas en el anillo de control de altura del brazo a intervalos de 0,5 mm.

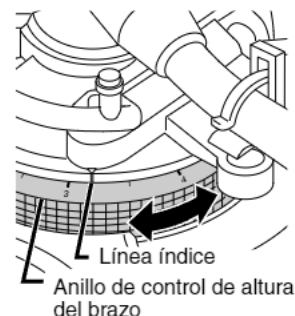

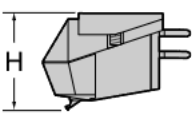
	Altura del cartucho (H) en milímetros	Posición del control de altura
	17	0
	18	1
	19	2
	20	3
	21	4
	22	5
	23	6

- Si no conoce la altura de su cartucho, apoye la aguja en el disco y ajuste el control de altura hasta que el brazo sonoro y el disco estén paralelos.

Brazo fonocaptor y disco paralelos

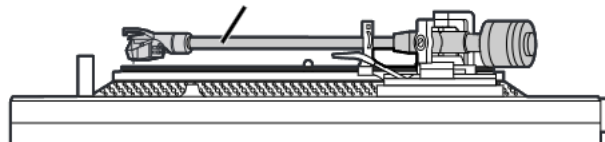

3. Bloquee el brazo después de ajustar la altura.

Colocación de la tapa contra el polvo

SL-1210M5G

Sujete la tapa contra el polvo con ambas manos y colóquela sobre el tocadiscos directamente desde arriba.

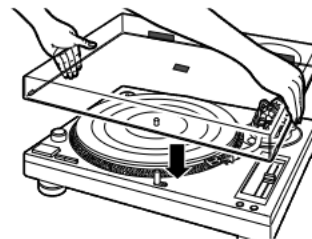

SL-1200GLD

Coloque la cubierta contra el polvo directamente desde arriba, sujetándola por ambos lados.

Para quitar la cubierta contra el polvo, asegúrese de levantarla como se muestra en la ilustración antes de quitarla.



Preparación

1. Ponga un disco en el plato giratorio.
2. Retire la tapa de la aguja y suelte la abrazadera del brazo.

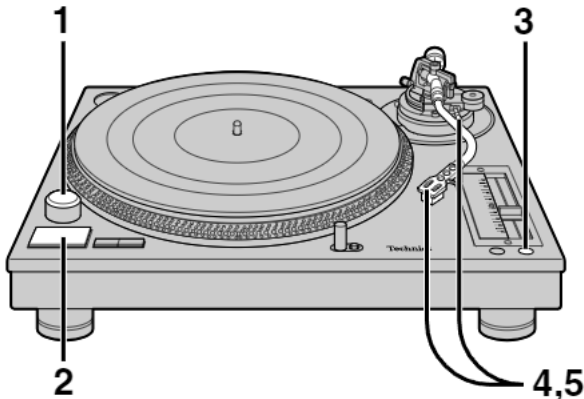

Para detener temporalmente la reproducción

Levante la palanca de bajada.
La aguja se levanta del disco.

Consulte la página 8 para hacer ajustes finos del paso.

Cuando se utilizan discos EP

1. Tome el adaptador de discos EP de su soporte y colóquelo sobre el husillo central.
2. Pulse [45] para cambiar la velocidad.



Cuando termina la reproducción

1. Levante la palanca de bajada y ponga el brazo sonoro en su apoyo.
2. Pulse [start-stop].
El freno electrónico detiene suavemente el plato giratorio.
3. Gire [power] para apagar la unidad.
4. Sujete con la abrazadera el brazo sonoro y vuelva a poner la tapa de la aguja.

Cuando el tocadiscos vaya a ser utilizado para la reproducción con rayado

Utilice la hoja de deslizamiento del disco en lugar de la almohadilla del plato giratorio. Esto permite mover el disco fácilmente durante la reproducción.

- Parte superior (cara impresa): Ponga el disco en esta cara.
- Parte inferior: Lado resbaladizo

Para una clase diferente de deslizamiento

Ponga la hoja transparente debajo de la hoja de deslizamiento del disco.



1 Gire [power] para encender la unidad.

- La lámpara piloto se enciende.
- 33 1/3 rpm se selecciona automáticamente y el indicador se enciende.
- Pulse [45] si va a reproducir un disco de 45 rpm.

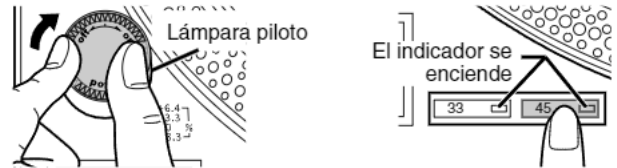

2 Pulse [start-stop].

El plato giratorio empieza a girar.

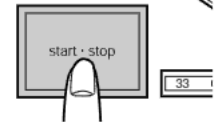

3 Pulse [reset] para encender el LED verde de control del paso.

El paso retorna a 33 1/3 o 45 rpm.

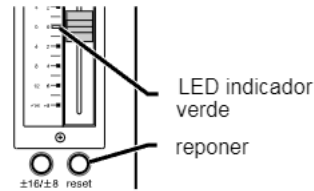

Utilice el paso indicado arriba para reproducir música normal.

4 Levante la palanca de bajada y mueva el brazo sonoro para ponerlo encima del disco.



5 Baje la palanca de bajada.

El brazo sonoro baja sobre el disco y empieza la reproducción.

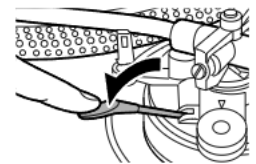

Para iluminar la aguja

- Pulse el interruptor de la luz de la aguja. La luz de la aguja se eleva e ilumina la aguja.
- Cuando no se necesite la luz, bájela. La luz también se apaga.

Nota

Pulse firmemente el interruptor. Si el interruptor se pulsa suavemente, la luz podrá salir pero no se elevará.

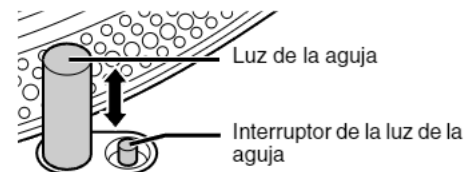

Control de paso

Ajuste fino al número de revoluciones por minuto

1 Pulse [reset] para apagar el LED verde.

2 Pulse [$\pm 16/\pm 8$] para seleccionar el paso.

- Cuando [$\pm 16/\pm 8$] se pulse una vez (arriba), el indicador de paso [± 16] se encenderá en la corredera de control de paso.
- Cuando [$\pm 16/\pm 8$] se pulse dos veces (abajo), el indicador de paso [± 8] se encenderá en la corredera de control de paso.

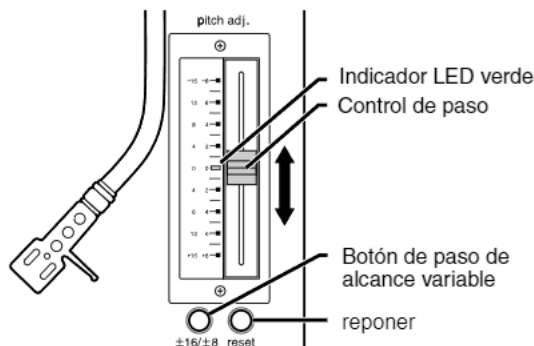

3 Deslice [pitch adj.] mientras gira el plato giratorio.

Mueva el control a la posición requerida.

- Los números representan los porcentajes aproximados.
- El paso se puede ajustar entre -8% y $+8\%$ o entre -16% y $+16\%$.

Reposición del paso al valor preajustado

Pulse [reset].

El indicador LED verde se enciende y el paso vuelve inmediatamente al valor establecido ($33\frac{1}{3}$ o 45 rpm), independientemente de cualquiera ajuste hecho con [pitch adj.].

Pulse de nuevo [reset] y el paso volverá al valor ajustado.

Para medir el paso

Las cuatro filas de espejos estroboscópicos del borde del plato giratorio pueden ayudarle a medir el paso.

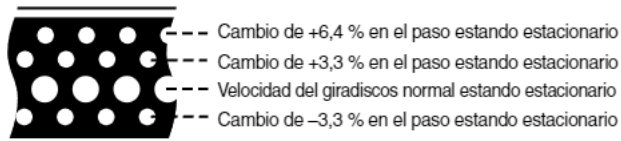

Se iluminan mediante la luz estroboscópica según pasan, y cada fila parece que queda fija con un paso diferente.

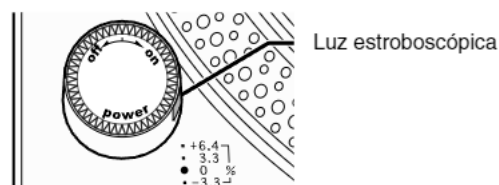

Nota

Lea cuidadosamente las instrucciones de recambio de la corredera de control de paso entregadas con este producto cuando la cambie.

Ajuste del contrapeso horizontal del brazo sonoro para reducir el salto cuando se hace la reproducción rayada

El contrapeso horizontal del brazo sonoro se puede ajustar utilizando la perilla de control de contrapeso horizontal en la suspensión de balancín para reducir el salto durante la reproducción rayada.

Para la reproducción rayada

Gire completamente la perilla en el sentido de "A" para aplicar el contrapeso horizontal.

Para la reproducción normal

Gire completamente la perilla en el sentido de "B" para reducir el contrapeso horizontal.

- No mueva la perilla de control del contrapeso horizontal cuando reproduzca música.

Perilla de control de contrapeso horizontal

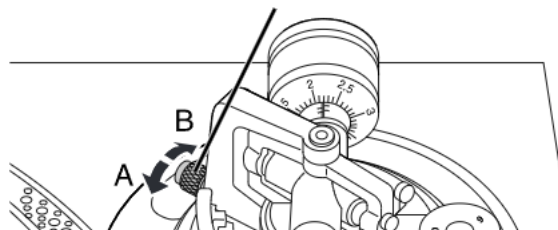

Cuando la perilla de control del contrapeso horizontal se desgaste

Cámbiela por otra perilla de control de contrapeso horizontal nueva. Afloje el tornillo para retirar la perilla.

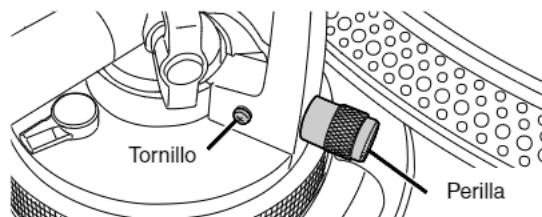

Nota

Consulte con un concesionario cualificado cuando adquiera una perilla de control de contrapeso horizontal.

Cuando pisa un recambio utilice el número de producto siguiente.

Número de producto: RGZ0053Z-S

Ajuste de la velocidad del freno del giradiscos

La velocidad de frenado se puede ajustar pulsando [start-stop] hasta que el giradiscos se detenga.

Utilice un destornillador pequeño en el agujero del giradiscos para ajustar la velocidad de frenado.

S: Parada lenta

F: Parada rápida

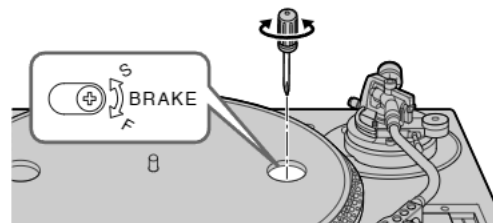

Cuidado de las partes

Utilice un paño suave y seco para limpiar esta unidad.

- No utilice nunca alcohol, diluyente de pintura ni bencina para limpiar esta unidad.
- Antes de utilizar un paño impregnado químicamente, lea con atención las instrucciones suministradas con él.

Nota

No limpie el polvo de la tapa contra el polvo mientras reproduce un disco. Esto puede causar electricidad estática. Esta electricidad estática puede ser la causa de que el brazo sonoro sea atraído hacia la tapa.

Limpie a fondo el polvo de la aguja y del disco.

- Utilice un cepillo suave para limpiar la aguja. Pase el cepillo desde la base hacia la punta.
- Utilice un limpiador de discos de buena calidad para mantener limpios los discos.

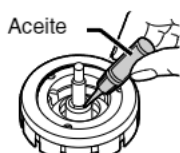
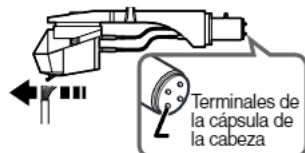

Limpie de vez en cuando los terminales de la cápsula de la cabeza.

Utilice un paño blando. Apague el amplificador antes de colocar o retirar la cápsula de la cabeza.

- Si se mueve la cápsula de la cabeza mientras el volumen está subido sus altavoces pueden estropearse.
- Deje colocada la tapa de la aguja mientras maneja la cápsula de la cabeza para impedir estropear la aguja.

Lubrique el husillo central.

Aplique 2 ó 3 gotas cada 2.000 horas de funcionamiento. Utilice aceite SFW0010 (no incluido).

Desplazamiento de la unidad

Embale la unidad en el material de embalaje original.

Si no tiene el embalaje original, haga lo siguiente:

- Ponga el brazo sonoro en su apoyo y fíjelo con cinta adhesiva.
- Retire el contrapeso y la cápsula de la cabeza del brazo sonoro y envuélvalos cuidadosamente.
- Retire el plato giratorio y su almohadilla y envuélvalos cuidadosamente.
- Envuelva cuidadosamente la unidad principal en una manta o en papel.

Guía para la localización de las fallas

Antes de acudir en busca de ayuda para reparar la presente unidad, convendrá revisar el cuadro que sigue para determinar si es posible solucionar el desperfecto de la forma expuesta a continuación. Una simple verificación o ajuste puede eliminar el problema y hacer que la unidad funcione.

Si tiene alguna duda o si, aún después de haber hecho las revisiones expuestas, el desperfecto no se llegara a solucionar, será mejor consultar la guía de Centros de Servicio Autorizados (suministrada con esta unidad), para localizar un centro de servicio conveniente, o consultar a su concesionario para que le dé instrucciones.

Problema	Causa(s) probable(s)	Remedio sugerido	Páginas de referencia
No se conecta la alimentación.	¿Está conectado el cable de alimentación de CA?	Conéctelo firmemente.	4
La alimentación se conecta pero no hay sonido. El sonido es débil.	¿Están bien hechas las conexiones a los terminales PHONO del amplificador/receptor?	Conecte los cables con clavijas estéreo a los terminales PHONO del amplificador.	4
Los sonidos izquierdo y derecho están invertidos.	¿Están invertidas las conexiones de los cables fono estéreo al amplificador o receptor?	Compruebe bien todas las conexiones.	4
Se oye ruido de zumbido durante la reproducción.	¿Hay algún otro aparato o su cable de alimentación de CA próximo al cable fono estéreo?	Separe los aparatos y sus cables de alimentación de CA de esta unidad.	—
	¿Está conectado el cable de tierra?	Asegúrese de que el cable de tierra esté conectado correctamente.	4

Especificaciones

Sección del plato giratorio

Tipo	Accionamiento directo por cuarzo Plato giratorio manual
Método de accionamiento	Accionamiento directo
Motor	Motor de CC sin escobillas
Platillo del plato giratorio	Aluminio fundido Diámetro 33,2 cm Peso 1,7 kg
Velocidades del plato giratorio	33 1/3 rpm, 45 rpm
Paso de gama variable	±8 %, ±16 % (dos ajustes)
Por motor de arranque	1,5 kg·cm
Características de establecimiento	0,7 s. a partir de reposo a 33 1/3 rpm
Sistema de frenado	Freno electrónico
Fluctuaciones y trémolo	0,01 % WRMS* 0,025 % WRMS (JIS C5521) ±0,035 % cresta (IEC 98A ponderado)
Ruido de fondo	-56 dB (IEC 98A sin ponderar) -78 dB (IEC 98A ponderado)

※ Estas características se refieren únicamente al conjunto del plato giratorio, con la exclusión de los efectos procedentes del disco, del cartucho y del brazo sonoro, pero incluyendo el platillo. La medida fue tomada por medio de la señal obtenida del generador de frecuencia incorporado del conjunto del motor.

Generalidades

Alimentación	CA 110 – 127 V/220 – 240 V, 50 Hz
Consumo	15 W
Dimensiones (An x Al x Prof)	SL-1210M5G 45,3 x 17,2 x 35,5 cm SL-1200GLD 45,3 x 17,2 x 36,0 cm
Peso	11,7 kg

Sección del brazo sonoro

Tipo	Universal
Longitud efectiva	230 mm
Margen de ajuste de la altura del brazo	0–6 mm
Parte saliente	15 mm
Peso efectivo	12 g (sin cartucho)
Ángulo de descentramiento	22°
Fricción	Menos de 7 mg (lateral, vertical)
Ángulo de error de seguimiento	Inferior a 2° 32' (en el surco exterior de un disco de 30 cm) Inferior a 0° 32' (en el surco interior de un disco de 30 cm)
Margen de ajuste de presión de la aguja	0–4 g
Margen de peso de cartucho utilizable	3,5 – 13 g
(con contrapeso auxiliar)	11 – 20,5 g (incluyendo la cápsula de la cabeza)
(con contrapeso de cápsula)	17 – 20,5 g (incluyendo la cápsula de la cabeza)
	3,5 – 6,5 g
	11 – 14 g (incluyendo la cápsula de la cabeza)
Peso de la cápsula de la cabeza	7,5 g

Nota

Las especificaciones están sujetas a cambios sin previo aviso. Los pesos y las dimensiones son aproximados.

Dziękujemy Ci za zakupienie tego produktu. Aby zapewnić optymalną pracę urządzenia i bezpieczną obsługę, prosimy o uważne przeczytanie niniejszej instrukcji obsługi. Ilustracje i zdjęcie w instrukcji obsługi pokazują model SL-1210M5G.

Ustawianie urządzenia

Ustaw urządzenie na równej powierzchni z dala od bezpośredniego oświetlenia słonecznego, wysokiej temperatury, dużej wilgotności i nadmiernych wibracji. Takie warunki mogą doprowadzić do uszkodzenia obudowy i/lub innych części i przez to skrócić czas prawidłowego działania urządzenia.

Nie umieszczaj ciężkich przedmiotów na urządzeniu.

Napięcie zasilające

Nie używaj jako źródła zasilania wysokiego napięcia. Może to przeciążyć urządzenie i spowodować pożar.

Nie używaj jako źródła zasilania prądu stałego. Starannie upewnij się, jakie parametry ma napięcie sieci, zwłaszcza na statku lub w innym miejscu, gdzie bywa stosowana sieć prądu stałego.

Obchodzenie się z przewodem sieciowym

Przewód sieciowy musi być dokładnie podłączony i nie może być uszkodzony. Złe kontaktowanie i uszkodzenie przewodu sieciowego może być przyczyną pożaru lub porażenia elektrycznego. Nie rozciągaj, nie zginaj i nie umieszczaj ciężkich przedmiotów na urządzeniu.

Przy wyłączeniu urządzenia z sieci nie ciągnij za przewód, ponieważ może to doprowadzić do porażenia elektrycznego.

Nigdy nie dotykaj wtyczki wilgotnymi rękami, ponieważ może to doprowadzić do niebezpiecznego porażenia elektrycznego.

Ciała obce

Nie dopuszczaj do tego, aby metalowe przedmioty wpadały do urządzenia. Może to spowodować poważne porażenie elektryczne lub uszkodzenie urządzenia.

W żadnym wypadku nie dopuszczaj do dostania się płynów do wnętrza urządzenia. Może to spowodować poważne porażenie elektryczne lub uszkodzenie urządzenia. Jeśli do tego dojdzie, natychmiast wyłącz urządzenie z sieci i skontaktuj się z punktem sprzedaży.

Nie rozpylaj w pobliżu urządzenia środków owadobójczych. Zawierają one substancje łatwopalne, które skierowane w kierunku pracującego urządzenia, mogą zapalić się.

Serwis

Nigdy nie próbuj naprawiać urządzenia samodzielnie. Jeśli dźwięk jest przerywany, wskaźniki nie świecą, pojawia się dym itp., skontaktuj się natychmiast z punktem sprzedaży lub z autoryzowanym punktem serwisowym. Może dojść do poważnego porażenia elektrycznego lub uszkodzenia urządzenia, jeśli urządzenie będzie naprawiane, rozbierane lub przerabiane przez niewykwalifikowane osoby.

Jeśli urządzenie nie będzie używane przez dłuższy czas, wyłącz je z sieci. Wydłuży to czas jego poprawnej pracy.

OSTRZEŻENIE:









Napięcie sieci różni się w zależności od miejsca. Przed użyciem koniecznie ustaw właściwe napięcie dla twojego miejsca zamieszkania. (Ze szczegółami zapoznaj się na stronie 4.)

Spis treści

Wyposażenie standardowe	2
Zalecenia dotyczące bezpieczeństwa	2
Zalety	3
Przygotowanie wkładki	3
Regulatory	3
Montaż gramofonu	4
Połączenia i montaż	4
Podłączanie do wzmacniacza i zasilania	4
Podłączanie do miksera dźwięków (nie dołączony)	5
Instalacja	5
Regulacje wstępne	5
Poziome wyważenie i nacisk igły	5
System antyprzeskokowy	6
Wysokość podnoszenia ramienia	6
Wysokość ramienia	6
Założ pokrwy chroniącą przed kurzem	6
Odtwarzanie płyt	7
Regulacje podczas korzystania z urządzenia	8
Regulacja prędkości obrotowej	8
Regulacja obciążenia poziomego ramienia gramofonu w celu ograniczenia przeskakiwania na skutek zarysowania płyty	8
Regulacja prędkości hamowania gramofonu	8
Konserwacja	9
Usuwanie usterek	9
Dane techniczne	9

Wyposażenie standardowe

Prosimy o sprawdzenie i zidentyfikowanie wyposażenia urządzenia.

<input checked="" type="checkbox"/> 	Talerz..... 1 szt.	<input type="checkbox"/> 	Ciężarek wyważający 1 szt.
<input type="checkbox"/> 	Nakładka na talerz.... 1 szt.	<input type="checkbox"/> 	Pomocniczy ciężarek..... 1 szt.
<input type="checkbox"/> 	Nakładka poślizgowa (dołączona tylko do modelu SL-1210M5G)..... 1	<input type="checkbox"/> 	Wkładka do płyt EP... 1 szt.
	• Nakładka poślizgowa	<input type="checkbox"/> 	Ciężarek oprawki 1 szt.
	• Podkładka przezroczysta	<input type="checkbox"/> 	Wskaźnik nawisu..... 1 szt.
<input type="checkbox"/> 	Złota nakładka poślizgowa (dołączona tylko do modelu SL-1200GLD) 2	<input type="checkbox"/> 	Zestaw wkrętów do wkładki 1
<input type="checkbox"/> 	Pokrywa chroniąca przed kurzem..... 1 szt.		• Nakrętki
<input type="checkbox"/> 	Oprawka wkładki (z ciężarkiem igły) 1 szt.		• Krótkie śruby
			• Długie śruby
			• Podkładki
		<input type="checkbox"/> 	Naklejka 1 szt.

Wkładka nie należy do wyposażenia.



Zalety

Majstersztyk o światowej reputacji wśród gramofonów. Bardzo dokładna prędkość obrotowa, utrzymywana przez cały czas dzięki kwarcowej kontroli prędkości.

- Przy pomocy przycisku $[\pm 16/\pm 8]$ można kontrolować szeroki zakres pomiędzy -8% i $+8\%$, -16% i $+16\%$. Dioda wskaźnika $[\pm 16/\pm 8]$ pali się w ciemności.
- Prędkość obrotową można zmieniać, zachowując perfekcyjną dokładność.
- Prędkość obrotową można natychmiast zmienić na standardową (33 1/3 lub 45 obr./min) przy pomocy przycisku zmiany prędkości na standardową.
- Suwak regulacji prędkości można łatwo wymienić.

Bezpośredni napęd wytwarza duży moment obrotowy.

- Kołysanie i drżenie dźwięku poniżej 0,01 %. Początkowy moment obrotowy 1,5 kg-cm, pozwalający na osiągnięcie 33 1/3 obr./min w ciągu 0,7 sekundy.
- Płynne zatrzymanie osiągane dzięki w pełni elektronicznemu układowi hamowania. Prędkość hamowania można regulować przy pomocy pokrętki regulacji prędkości hamowania.

Ramię gramofonu z zawieszeniem kardanowym

- Można szybko zmienić ustawienie nacisku igły na żądane posługując się jednostkami miary regulacji balansu na ramieniu gramofonu.
- Przeskakiwanie igły na skutek zarysowania płyty można ograniczyć przy pomocy regulacji obciążenia poziomego.
- Ramię gramofonu można dokładnie wyregulować w zakresie 6 mm przy pomocy pokrętki regulacji wysokości, które można zablokować.

Budowa zapobiegająca drganiom, wykorzystująca 3-warstwową obudowę, wykorzystująca 3-warstwową obudowę, wykorzystująca 3-warstwową obudowę.

Podnoszące się podświetlenie igły.

- Światło podświetla igłę.

Regulatory

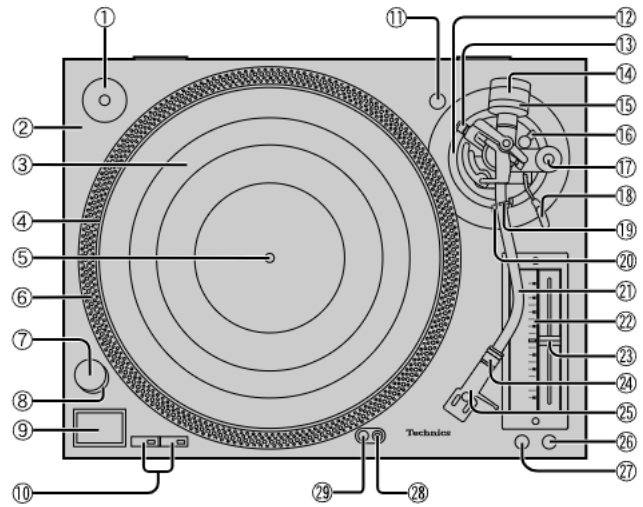

Nr	Nazwa	Strona z opisem
1	Wkładka do płyt EP	7
2	Podstawa gramofonu	3
3	Nakładka na talerz gramofonu (lub poślizgowa podkładka pod płytę)	4
4	Talerz	4
5	Środkowy trzpień	4
6	Lusterka stroboskopowe	8
7	Wyłącznik (power)	7
8	Oświetlacz stroboskopu, lampka kontrolna	7
9	Przycisk start-stop (start-stop)	7
10	Przyciski wyboru prędkości (33, 45)	7
11	Podstawka pod oprawkę	3
12	Regulator wysokości ramienia	6
13	Pokrętło regulacji obciążenia poziomego	8
14	Ciężarek wyważający	4
15	Regulator nacisku ramienia	5
16	Blokada ramienia	6
17	Regulator systemu antyprzeskokowego	5
18	Dźwignia podnośnika	5
19	Zatrząsk ramienia	5
20	Podpórka ramienia	5
21	Ramię gramofonu	4
22	Wskaźnik prędkości obrotowej	8
23	Regulator prędkości obrotowej (pitch adj.)	8
24	Nakrętka blokująca	4
25	Oprawka wkładki	4
26	Przycisk zerowania (reset)	7
27	Przycisk zmiany prędkości obrotowej ($\pm 16/\pm 8$)	8
28	Wyłącznik oświetlenia igły	7
29	Oświetlenie igły	7

Przygotowanie wkładki

1 Zamocuj wkładkę (nie stanowi wyposażenia).

Postępuj zgodnie z instrukcją obsługi wkładki, aby poprawnie umieścić ją w oprawce wkładki.

- Użyj należącego do wyposażenia ciężarka oprawki, jeśli używasz lekkiej wkładki (od 3,5 do 6,5 g).
 - Usuń obciążenie igły.
- Postługiwanie się obciążeniem igły (→ strona 5).

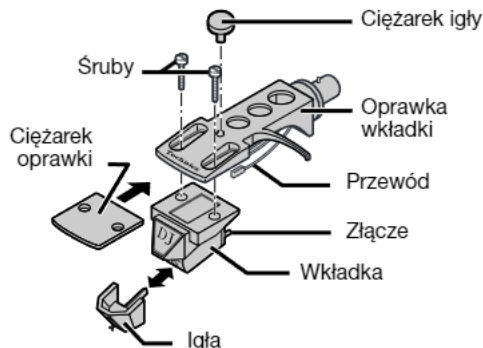

2 Regulacja nawisu.

Przymocuj należący do wyposażenia wskaźnik nawisu do oprawki wkładki. Ustaw nawis i skos wkładki, a następnie dokręć śruby.

- Ustaw wierzchołek igły równo z końcem wskaźnika.
- Wkładka powinna być ustawiona równoległe do oprawki wkładki.

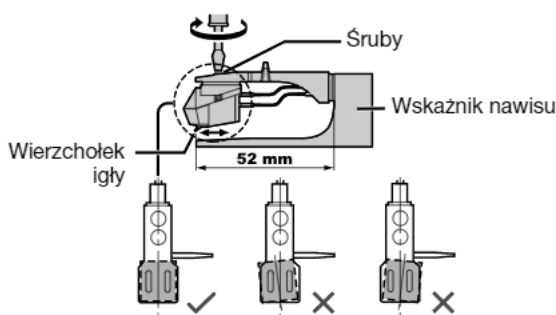

Montaż gramofonu

W celu ochrony przed uszkodzeniem podczas transportu niektóre części zostały zdemontowane.

Złóż gramofon w następującej kolejności.

- Nie podłączaj kabla sieciowego, dopóki nie zakończysz montażu.
- Pozostaw zdjętą pokrywę chroniącą przed kurzem, dopóki nie zakończysz montażu i regulacji.

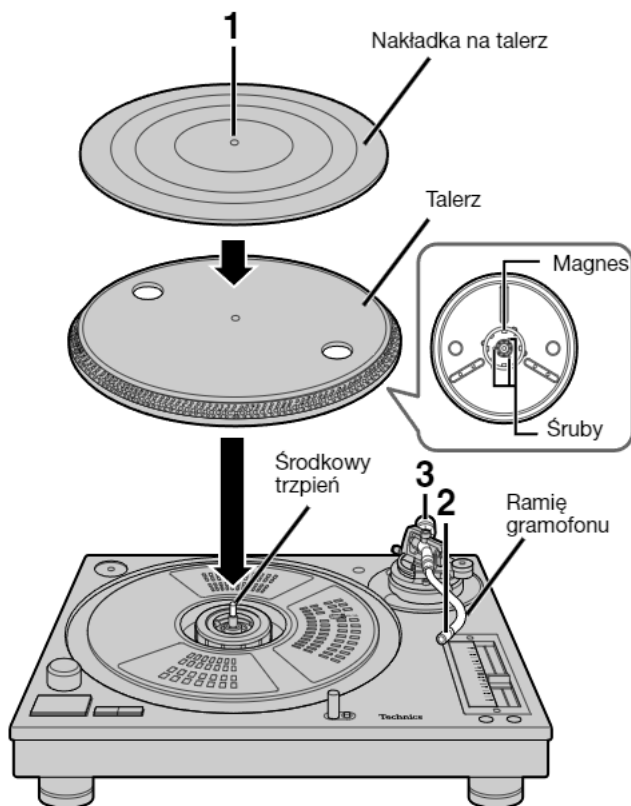

1 Załóż talerz gramofonu i nakładkę na talerz.

Załącz talerz na środkowy trzpień i połóż na nim nakładkę.

- Zachowaj ostrożność zakładając talerz na główne urządzenie.

Magnes na spodzie talerza jest ustawiony bardzo precyzyjnie i działanie dużych sił może spowodować jego przesunięcie i złe działanie. Dbaj o to, aby magnes był wolny od kurzu i drobinek żelaza.

- Nie reguluj śrub mocujących magnes do talerza. Znamionowe parametry urządzenia nie mogą być zachowane, jeśli magnes zostanie przesunięty.

2 Przymocuj oprawkę wkładki.

Przymocuj oprawkę wkładki do ramienia gramofonu, ustaw ją poziomo i dokręć nakrętkę blokującą.

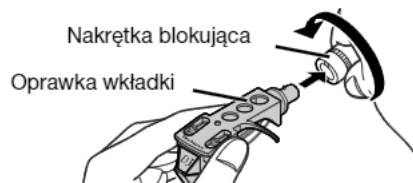

3 Przymocuj ciężarek wyważający z tyłu ramienia gramofonu.

Jeśli wkładka waży od 10 do 13 g, przymocuj należący do wyposażenia pomocniczy ciężarek do głównego ciężarka wyważającego.

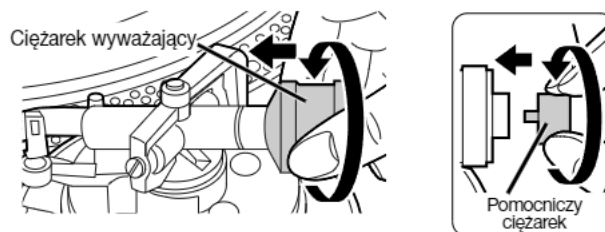

Połączenia i montaż

Podłączanie do wzmacniacza i zasilania

1. Podłącz przewód uziemienia PHONO i kable stereofoniczne PHONO do złącza PHONO wzmacniacza.

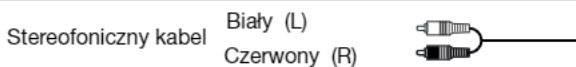

- Jeśli przewód uziemiający nie jest podłączony, będzie słyszalny przydźwięk sieciowy.
- Jeżeli podłączysz do wzmacniacza bez złącza PHONO, możesz nie uzyskać właściwej głośności i brzmienia dźwięku.

2. Podłącz kabel sieciowy.

- Podłącz ten kabel dopiero po wykonaniu wszystkich pozostałych połączeń.
- Sprawdź moc gniazd sieciowych we wzmacniaczach i amplitunerach przed użyciem ich do zasilania tego urządzenia. To urządzenie pobiera moc 15 W.

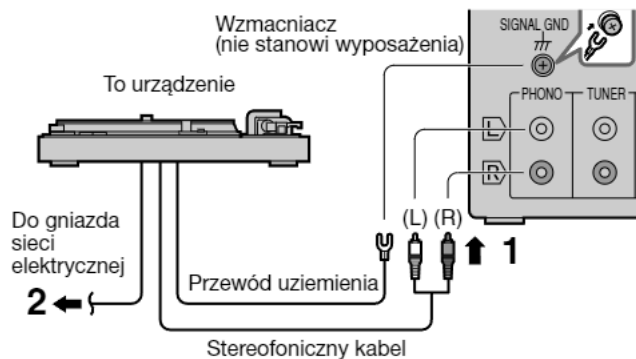

Wyjaśnienie

Pod talerzem znajduje się przełącznik napięcia sieciowego. Pozwala on zmienić napięcie sieciowe, gdy przenosisz się do kraju, w którym używane jest niższe napięcie sieciowe. Zanim zaczniesz używać urządzenia, sprawdź wartość napięcia sieciowego. Jeśli musisz zmienić ustawienie przełącznika, obróć go za pomocą śrubokręta.

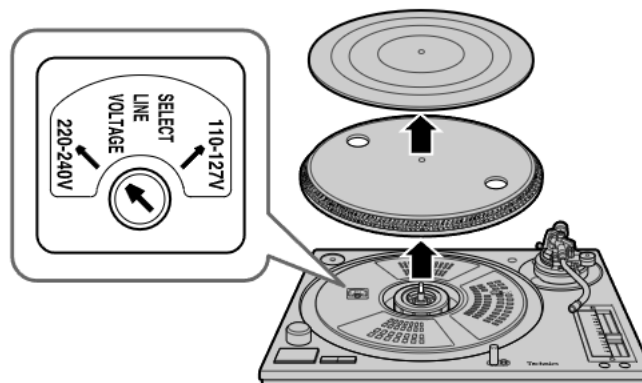

Połączenia i montaż

Podłączanie do miksera dźwięków (nie dołączony)

- Odłącz wszystkie urządzenia od zasilania przed wykonaniem jakichkolwiek połączeń.
- Podłącz kable sieciowe po wykonaniu wszystkich innych połączeń.

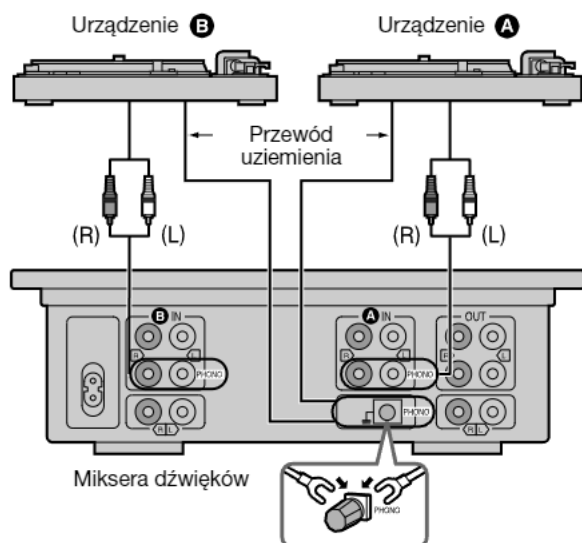

Instalacja

- Ustaw urządzenie na poziomej powierzchni, nie narażonej na wibracje.
- Urządzenie powinno znajdować się jak najdalej od głośników.

Uwaga

- Zadbaj o to, aby urządzenie nie było narażone na bezpośrednie działanie promieni słońca, kurzu, wilgoci i ciepła z urządzeń grzewczych.
- Urządzenie może odbierać zakłócenia wytwarzane przez radiodbiorniki, jeśli znajduje się w ich pobliżu. Trzymaj radiodbiorniki jak najdalej od urządzenia.

Regulacja wysokości nóżek izolujących

Ustaw urządzenie w miejscu, w którym ma być używane i wyreguluj wysokość nóżek tak, aby urządzenie stało poziomo.

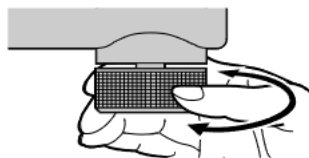

Regulacje wstępne

Poziome wyważenie i nacisk igły

1 Zwolnij ramię gramofonu.

1. Zdejmij osłonę igły, dbając o to, aby nie uszkodzić igły, a następnie zwolnij zatrask ramienia.
2. Zdejmij ramię z podpórki ramienia.



2 Wyreguluj wyważenie poziome.

1. Naciśnij w dół dźwignię podnośnika.
 2. Ustaw regulator systemu antyprzeskokowego w pozycji "0".
 3. Obracaj ciężarek wyważający, aż ramię ustawi się mniej więcej poziomo.
- Uważaj, aby podczas regulacji igła nie dotykała urządzenia.

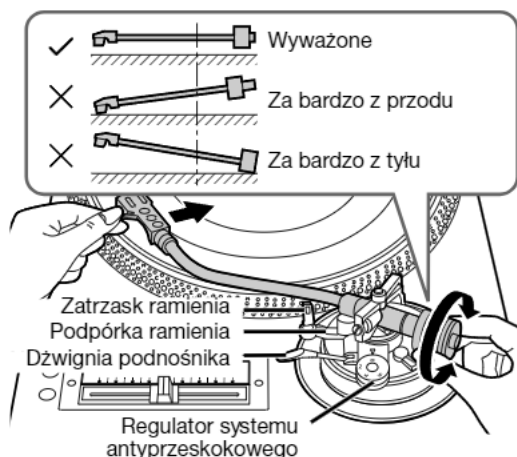

3 Ustaw regulator nacisku igły w pozycji "0".

1. Ustaw ramię z powrotem na podpórce i zablokuj je zatraskiem.
2. Ustaw regulator nacisku igły w pozycji "0". Podczas wykonywania tej czynności trzymaj nieruchomo ciężarek wyważający.

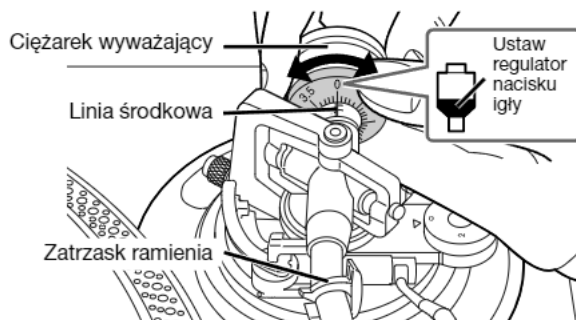

4 Wyreguluj nacisk igły.

Obracaj ciężarek wyważający, aby ustawić nacisk właściwy dla używanej wkładki.

Patrz instrukcję obsługi wkładki, aby dowiedzieć się, jaki jest zalecany dla niej nacisk igły. Równocześnie będzie się obracał regulator nacisku igły. Zatrzymaj go, gdy linia środkowa wskaże żądany nacisk igły.

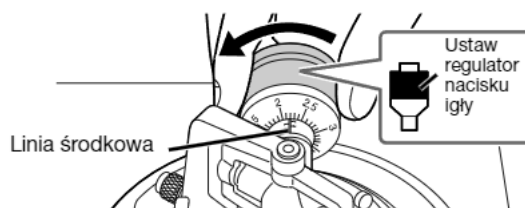

Wyjaśnienie

Użyj ciężarka igły (należy do wyposażenia), aby zwiększyć nacisk igły o 4 g.

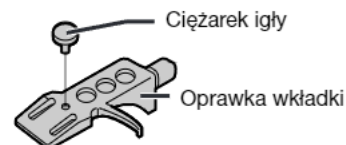

Używanie regulacji balansu

Zwróć uwagę na ustawienie balansu oprawki igły; możesz szybko zmienić nacisk igły, bez potrzeby ponownego ustawiania balansu poziomego ramienia po każdym zdjęciu i ponownym założeniu oprawki igły.

- ① Załóż oprawkę na używane ramię gramofonu.
- ② Obróć pokrętkę regulacji balansu do ustawienia poprzednio używanego do zbalansowania ciężaru wraz z oprawką.
- ③ Obróć pokrętkę regulacji nacisku igły do ustawienia poprzednio używanego do zbalansowania ciężaru wraz z oprawką.

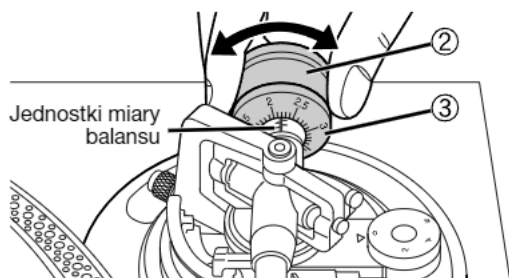

System antyprzeskokowy

Ustaw pokrętkę na tę samą wartość co pokrętkę regulacji nacisku igły podczas odtwarzania normalnej muzyki.

Odtwarzanie zarysowanej płyty
Ustaw pokrętkę, aby ograniczyć przeskakiwanie.

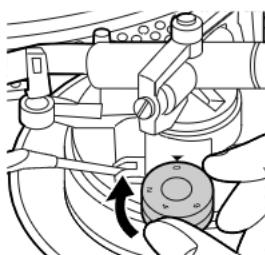

Wysokość podnoszenia ramienia

Przygotowanie

1. Załóż płytę na talerz gramofonu.
2. Zdejmij osłonę igły i zwolnij zatrzask ramienia.

Użyj śrubokręta, aby obrócić śrubę podnośnika ramienia.

Wykonuj tę regulację tylko wtedy, gdy jest ona konieczna z uwagi na użytą wkładkę gramofonową.

- Obracanie śruby zgodnie z ruchem wskazówek zegara obniża podnośnik ramienia.
- Obracanie śruby przeciwnie do ruchu wskazówek zegara podnosi podnośnik ramienia.

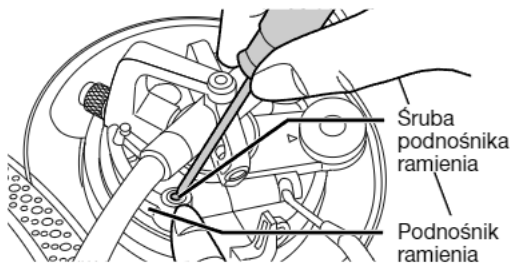

Uwaga

Wysokość podnoszenia ramienia (odległość między płytą a igłą, gdy dźwignia podnośnika jest uniesiona) jest ustawiona fabrycznie na wartość od 8 do 13 mm.

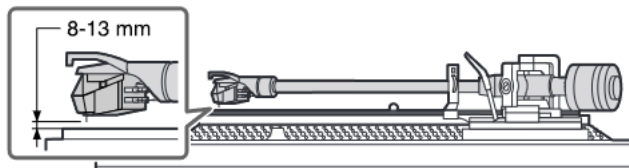

Wysokość ramienia

1. Zwolnij blokadę ramienia.



2. Ustaw wysokość ramienia.

- Ustaw pierścień posługując się poniższym wykresem, aby wysokość ramienia pasowała do pokazywanej wysokości oprawki. Kreski podziałki są oznaczone na pierścieniu regulacji wysokości ramienia co 0,5 milimetra.

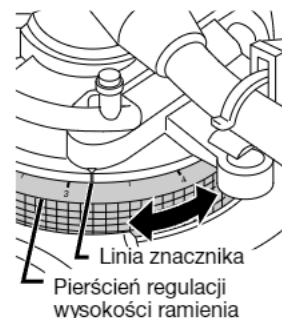

	Wysokość wkładki (H) w milimetrach	Ustawienie regulatora wysokości
	17	0
	18	1
	19	2
	20	3
	21	4
	22	5
	23	6

- Jeśli nie wiesz, jaka jest wysokość Twojej wkładki, ustaw igłę na płycie i reguluj wysokość ramienia, aż ramię i płyta będą równoległe.

Ramię gramofonu ustawione równoległe z płytą

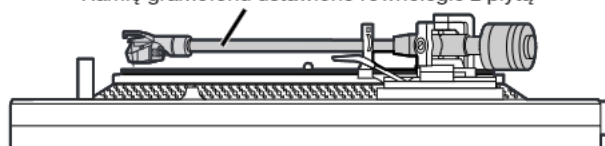

3. Zablokuj ramię po regulacji wysokości.

Założ pokrywę chroniącą przed kurzem

SL-1210M5G

Trzymając oburącz i opuszczając ją prosto z góry, załóż na gramofon pokrywę chroniącą przed kurzem.

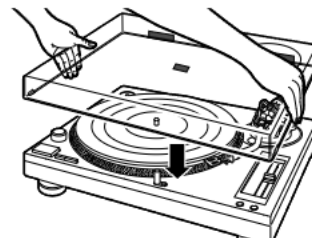

SL-1200GLD

Nałóż pokrywę chroniącą przed kurzem prosto z góry, trzymając ją za oba brzegi.

Zdejmując pokrywę, koniecznie podnieś ją najpierw, jak pokazano na rysunku.



Przygotowanie

1. Załóż płytę na talerz gramofonu.
2. Zdejmij osłonę igły i zwolnij zatrask ramienia.

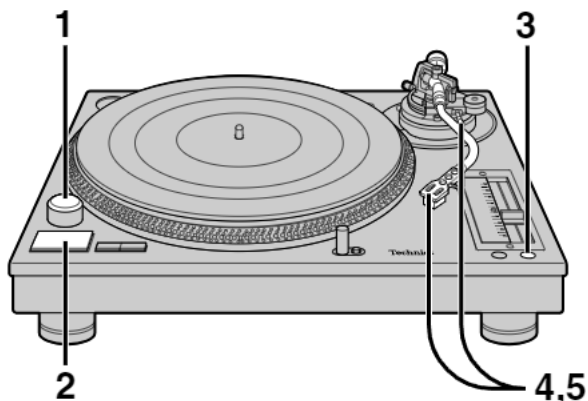

Aby chwilowo zatrzymać odtwarzanie

Unieś dźwignię podnośnika. Igła zostanie uniesiona nad płytę.

Z precyzyjną regulacją prędkości obrotowej zapoznaj się na stronie 8.

Gdy korzystasz z płyt EP

1. Wyjmij wkładkę do płyt EP z jej uchwyty i załóż ją na środkowy trzpień. 
2. Naciśnij przycisk [45], aby zmienić prędkość obrotową.

Gdy odtwarzanie zakończy się

1. Unieś dźwignię podnośnika i przesun ramię nad jego podstawkę.
2. Naciśnij przycisk [start-stop].
Elektroniczny hamulec delikatnie zatrzyma talerz.
3. Obróć pokrętko [power], aby wyłączyć urządzenie.
4. Zablokuj ramię gramofonu i z powrotem załóż osłonę igły.

Gdy gramofon ma być używany do uzyskania efektu skreczowania

Użyj poślizgowej podkładki zamiast nakładki na talerz. Pozwala to łatwo poruszać płytą podczas odtwarzania.

- Góra (strona drukowana): Na tej stronie połóż płytę.
- Dół: Śliska strona.

Dla uzyskania innego rodzaju poślizgu

Włóż przezroczystą podkładkę pod nakładkę poślizgową.

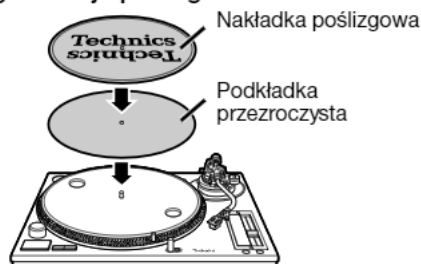

1 Obróć wyłącznik [power], aby włączyć zasilanie.

- Lampka kontrolna zapali się.
- Zostanie automatycznie wybrana prędkość 33 1/3 obr./min i zaświeci się wskaźnik.
- Naciśnij przycisk [45], jeśli odtwarzasz płytę przeznaczoną do prędkości 45 obr./min.



2 Naciśnij przycisk [start-stop].

Talerz zacznie się obracać.

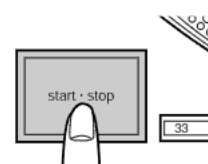

3 Naciśnij [reset], aby zapalić zieloną diodę regulacji prędkości obrotowej.

Prędkość obrotowa wróci do wartości 33 1/3 lub 45 obr./min.

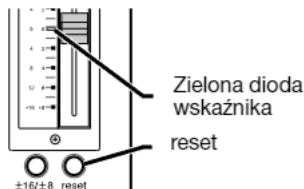

W celu odtwarzania standardowej muzyki używaj podanych wyżej prędkości obrotowych.

4 Unieś dźwignię podnośnika i przesun ramię nad płytę.



5 Opuść dźwignię podnośnika.

Ramię gramofonu opadnie i rozpocznie się odtwarzanie.

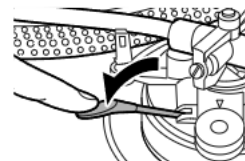

Aby oświetlić igłę

- Naciśnij wyłącznik oświetlenia igły. Oświetlenie igły wysunie się i oświetli igłę.
- Gdy oświetlenie nie jest konieczne, naciśnij je w dół. Światło także zgaśnie.

Uwaga

Naciśnij wyłącznik mocno. Jeśli wyłącznik zostanie naciśnięty lekko, światło może się włączyć, lecz nie wysunie się.

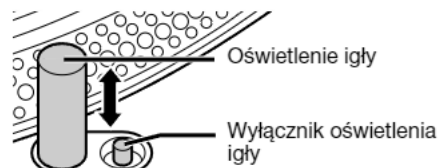

Regulacja prędkości obrotowej

Precyzyjna regulacja ilości obrotów na minutę.

1 Naciśnij [reset], aby zgasić zieloną diodę.

2 Naciśnij [$\pm 16/\pm 8$], aby wybrać prędkość obrotową.

- Kiedy [$\pm 16/\pm 8$] zostanie naciśnięte jeden raz (położenie podniesione), wskaźnik prędkości obrotowej [± 16] zapali się na suwaku regulacji prędkości obrotowej.
- Kiedy [$\pm 16/\pm 8$] zostanie naciśnięte dwa razy (położenie obniżone), wskaźnik prędkości obrotowej [± 8] zapali się na suwaku regulacji prędkości obrotowej.

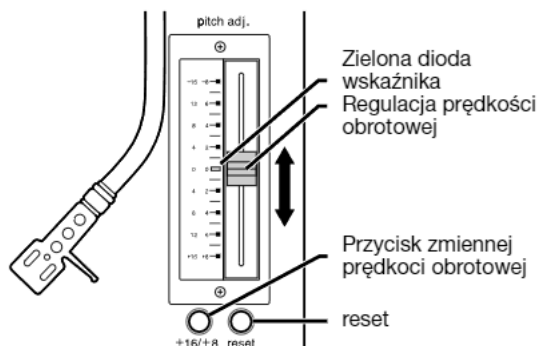

3 Przesuń regulator [pitch adj.], gdy talerz wiruje.

Przesuń suwak dożądanego położenia.

- Numery oznaczają przybliżoną procentową zmianę prędkości.
- Prędkość obrotowa może być regulowana pomiędzy -8 % a +8 % lub -16 % i +16 %.

Aby przywrócić znamionową prędkość obrotową

Naciśnij przycisk zerowania [reset].

Zielona dioda wskaźnika zapali się, a prędkość obrotowa natychmiast powróci do ustawionej wartości (33 1/3 lub 45 obr./min), niezależnie od regulacji wykonanych przy pomocy [pitch adj.]. Naciśnij ponownie przycisk [reset], aby wrócić do nastawionej regulatorem wartości.

Aby zmierzyć prędkość obrotową

Cztery rzędy lusterek stroboskopowych na obwodzie talerza mogą pomóc w pomiarze prędkości obrotowej.

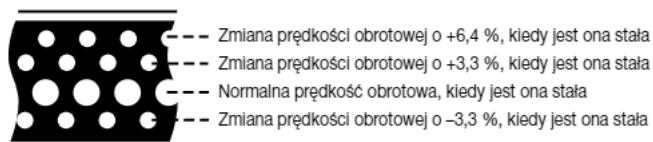

Są one oświetlane w ruchu przez lampę stroboskopową i każdy rząd wydaje się nieruchomy przy innej prędkości obrotowej.

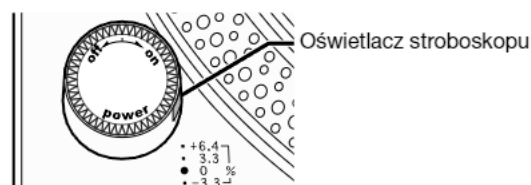

Uwaga

Podczas wymiany suwaka regulacji prędkości obrotowej przeczytaj dokładnie instrukcję wymiany dołączonej do urządzenia.

Regulacja obciążenia poziomego ramienia gramofonu w celu ograniczenia przeskakiwania na skutek zarysowania płyty

Poziome obciążenie ramienia gramofonu można wyregulować, używając pokrętki regulacji obciążenia poziomego na zawieszaniu kardanowym, aby ograniczyć przeskakiwanie na skutek zarysowania płyty.

Odtwarzanie zarysowanej płyty

Obróć pokrętło do końca w stronę "A", aby przyłożyć obciążenie poziome.

Normalnego odtwarzania

Obróć pokrętło do końca w stronę "B", aby zmniejszyć obciążenie poziome.

- Nie ruszaj pokrętłem regulacji obciążenia poziomego podczas odtwarzania muzyki.

Pokrętło regulacji obciążenia poziomego

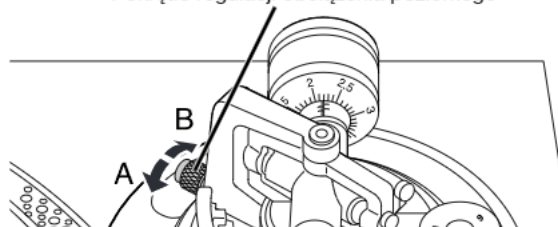

Kiedy pokrętło regulacji obciążenia poziomego zużyje się

Wymień je na nowe pokrętło regulacji obciążenia poziomego. Odkręć śrubę mocującą, aby zdjąć pokrętło.

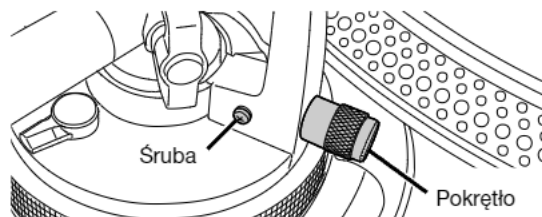

Uwaga

Kiedy kupujesz pokrętło regulacji obciążenia poziomego, zwróć się po poradę do wykwalifikowanego sprzedawcy.

Zamawiając części zamienne, używaj następującego numeru seryjnego.

Numer seryjny RGZ0053Z-S.

Regulacja prędkości hamowania gramofonu

Prędkość hamowania można ustawić naciskając [start-stop], aż gramofon zatrzyma się.

Aby ustawić prędkość hamowania, włóż mały śrubokręt do otworu w gramofonie.

S: Wolne zatrzymywanie

F: Szybkie zatrzymywanie

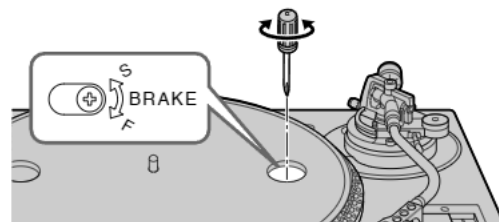

Konserwacja

Konserwacja podzespołów urządzenia

Asby oczyścić urządzenie, wytrzyj je miękką, suchą szmatką.

- Nigdy nie używaj alkoholu, rozpuszczalnika do farb lub benzyny do czyszczenia niniejszego urządzenia.
- W razie używania chemicznie impregnowanej ściereczki, starannie przeczytaj zalecenia dołączone do ściereczki.

Uwaga

Nie wycieraj pokrywy chroniącej przed kurzem podczas odtwarzania płyty. Może to spowodować powstanie ładunków elektrostatycznych, które mogą spowodować przyciągnięcie ramienia do pokrywy.

Starannie usuwaj kurz z igły i płyty.

- Użyj miękkiego pędzelka do czyszczenia igły. Czyść od podstawy do wierzchołka igły.
- Używaj środka do czyszczenia płyt dobrej jakości, aby utrzymywać płyty w czystości.

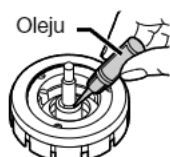
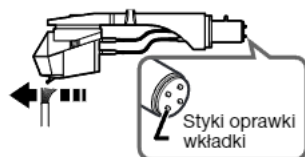

Od czasu do czasu oczyść styki oprawki wkładki.

Użyj miękkiej ściereczki. Wyłóż wzmacniacz przed wkładaniem lub wyjmowaniem oprawki wkładki.

- Jeśli oprawka wkładki jest poruszana przy nastawionej dużej sile głosu, może dojść do uszkodzenia głośników.
- Aby uniknąć uszkodzenia igły, pozostaw założoną osłonę igły, gdy wykonujesz jakieś czynności przy oprawce wkładki.

Smarowanie środkowego trzpienia.

Użyj od 2 do 3 kropli oleju co 2000 godzin pracy. Używaj oleju SFW0010 (nie stanowi wyposażenia).

Przenoszenie urządzenia

Zapakuj urządzenie do opakowania, w którym zostało dostarczone.

Jeśli nie zachowałeś opakowania, wykonaj następujące czynności:

- Ustaw ramię gramofonu na podstawie ramienia i przymocuj je taśmą w tej pozycji.
- Zdejmij z ramienia ciężarek wyważający i oprawkę wkładki, i starannie je zapakuj.
- Zdejmij talerz gramofonu i nakładkę, i starannie je zapakuj.
- Starannie zawiń główne urządzenie w koc lub papier.

Usuwanie usterek

Przed wezwaniem serwisu przeczytaj poniższe zalecenia, aby wyeliminować występujące nieprawidłowości. Nieznaczną regulację przeprowadzoną przez użytkownika może przywrócić właściwe działanie. Jeżeli usterki występują w dalszym ciągu lub występują usterki, które nie zostały opisane, skontaktuj się z punktem sprzedaży lub serwisem w celu uzyskania informacji i naprawy. „Czynności wykonywane przez zakłady usługowe polegające na sprawdzeniu: działania, parametrów technicznych, czyszczeniu głowic i toru taśmy, regulacji i czyszczeniu mechanizmu, strojeniu programatorów, wymianie żarówek i bezpieczników—nie są zaliczane do ilości napraw stanowiących podstawę wymiany sprzętu zgodnie z §36, pkt. 1.3. Uchwały Nr. 71 Rady Ministrów z 1983.06.13., opublikowanej w Monitorze Polskim Nr. 21 z 1983.06.29.” „Uszkodzenia mechaniczne, termiczne, chemiczne zewnętrznych części metalowych i z tworzyw sztucznych oraz sznury przyłączeniowe, słuchawkowe—nie podlegają gwarancji.”

Problem	Prawdopodobna przyczyna (przyczyny)	Zalecane postępowanie	Strona z opisem
Brak zasilania.	Czy kabel sieciowy jest podłączony?	Podłącz dokładnie kabel sieciowy.	4
Jest zasilanie, lecz nie słyhać dźwięku. Dźwięk jest słaby.	Czy podłączenia do złączy PHONO wzmacniacza/odbiornika są poprawne?	Podłącz stereofoniczne kable wielostykowe do złączy PHONO wzmacniacza.	4
Kanały – lewy i prawy są zamienione.	Czy wtyki stereofonicznego kabla gramofonowego, łączącego urządzenie ze wzmacniaczem lub z amplitunerem, są zamienione miejscami?	Dokładnie sprawdź wszystkie połączenia.	4
Podczas odtwarzania słyhać niski przydźwięk.	Czy inne urządzenia lub ich kable sieciowe znajdują się blisko stereofonicznego kabla gramofonowego? Czy jest podłączony przewód uziemienia?	Odsuń od tego urządzenia inne urządzenia i ich kable sieciowe. Upewnij się, że kabel sieciowy jest poprawnie podłączony.	— 4

Dane techniczne

Sekcja gramofonu

Typ	Ręcznie obsługiwany gramofon z bezpośrednim napędem o kwarcowo stabilizowanej prędkości obrotowej
Rodzaj napędu	Napęd bezpośredni
Silnik	Bezszytkowy silnik na prąd stały
Talerz gramofonu	Odelew aluminiowy Średnica 33,2 cm Masa 1,7 kg
Prędkości obrotowe	33 1/3 obr./min, 45 obr./min
Zmiennej prędkości obrotowe	±8 %, ±16 % (dwa ustawienia)
Rozruchowy moment obrotowy	1,5 kg·cm
Szybkość rozruchu	0,7 s od spoczynku do 33 1/3 obr./min
Hamowanie	Hamulec elektroniczny
Kołysanie i drżenie dźwięku	0,01 % WRMS* 0,025 % WRMS (JIS C5521) ± 0,035 % szczytowo (IEC 98A ważone)
Zakłócenia od napędu	-56 dB (IEC 98A nie ważone) -78 dB (IEC 98A ważone)

※ Ten parametr odnosi się do samego gramofonu, bez uwzględnienia wpływu płyty, wkładki lub ramienia, lecz z uwzględnieniem talerza. Mierzony jest na podstawie sygnału uzyskiwanego z wbudowanego generatora z zespołu silnika.

Ogólne

Zasilanie	Prąd zmienny 110 – 127 V/220 – 240 V, 50 Hz
Pobór mocy	15 W
Wymiary (szer. x wys. x głęb.)	SL-1210M5G 45,3 x 17,2 x 35,5 cm SL-1200GLD 45,3 x 17,2 x 36,0 cm
Masa	11,7 kg

Sekcja ramienia

Typ	Uniwersalne
Efektywna długość	230 mm
Zakres regulacji wysokości ramienia	0 – 6 mm
Nawis	15 mm
Masa efektywna	12 g (bez wkładki)
Kąt przesunięcia	22°
Tarcie	Mniej niż 7 m _g (poprzeczne, pionowo)
Kąt błędu prowadzenia	W zakresie 2° 32' (na zewnętrznym rowku płyty 30 cm) W zakresie 0° 32' (na wewnętrznym rowku płyty 30 cm)
Zakres regulacji nacisku igły	0 – 4 g
Zakres dopuszczalnej masy wkładki	3,5 – 13 g
(z pomocniczym ciężarkiem)	11 – 20,5 g (z oprawką wkładki) 9,5 – 13 g
(z ciężarkiem oprawki)	17 – 20,5 g (z oprawką wkładki) 3,5 – 6,5 g
	11 – 14 g (z oprawką wkładki)
Masa oprawki wkładki	7,5 g

Uwaga

Producent zastrzega sobie możliwość wprowadzenia zmian bez uprzedzenia.

Waga i wymiary podane są w przybliżeniu.









Děkujeme za zakoupení tohoto výrobku. Abyste jej mohl optimálním způsobem a bezpečně používat, přečtěte si prosím pozorně tento návod. Ilustrace a fotografie v tomto návodu se vztahují k modelu SL-1210M5G.

Obsah

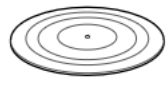
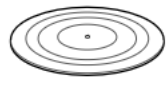
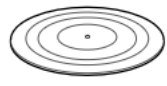
Dodávané příslušenství	2
Bezpečnostní upozornění	2
Funkce.....	3
Montáž přenosky	3
Popis komponentů.....	3
Montáž šasi gramofonu.....	4
Zapojení a instalace.....	4
Připojení k zesilovači a stejnosměrné síti	4
Připojení ke zvukovému směšovači (není součástí dodávky)....	5
Instalace	5
Předběžné nastavení	5
Horizontální vyvážení a nastavení tlaku na hrot přenosky	5
Antiskating	6
Úprava zdvíhu raménka.....	6
Nastavení výšky raménka přenosky	6
Nasazení krytu	6
Přehrávání desek	7
Úpravy provozního nastavení.....	8
Regulátor otáček	8
Nastavení vodorovného zatížení raménka přenosky ke snížení přeskakování při přehrávání poškrábaných desek.....	8
Nastavení rychlosti brzdy talíře gramofonu	8
Údržba přístroje	9
Drobné závady a jejich odstranění	9
Technické údaje	9

Dodávané příslušenství

Zkontrolujte si prosím a identifikujte dodávané příslušenství.

<input checked="" type="checkbox"/> 	<input type="checkbox"/> Talíř..... 1 ks	<input type="checkbox"/> Vyvažovací hmotnost	<input type="checkbox"/> 1 ks
<input type="checkbox"/> 	<input type="checkbox"/> Podložka talíře	<input type="checkbox"/> Přídavné závaží	<input type="checkbox"/> 1 ks
<input type="checkbox"/> 	<input type="checkbox"/> Ochranné podložky (dodává se jen s modelem SL-1210M5G).....	<input type="checkbox"/> Redukce na desky formátu EP	<input type="checkbox"/> 1 ks
<input type="checkbox"/> 	• Podložka disku	<input type="checkbox"/> Závaží hlavice	<input type="checkbox"/> 1 ks
<input type="checkbox"/> 	• Průsvitný proklad	<input type="checkbox"/> Kalibrační šablona	<input type="checkbox"/> 1 ks
<input type="checkbox"/> 	<input type="checkbox"/> Zlatý smykový povrch (dodává se jen s modelem SL-1200GLD)	<input type="checkbox"/> Pomůcky pro uchycení přenosky	<input type="checkbox"/> 1
<input type="checkbox"/> 	<input type="checkbox"/> Kryt šasi.....	• Matice	<input type="checkbox"/> 1 ks
<input type="checkbox"/> 	<input type="checkbox"/> Hlavice přenosky (se závažím hrotu).....	• Krátké šroubky	<input type="checkbox"/> 1 ks
<input type="checkbox"/> 	<input type="checkbox"/> Štítek	• Dlouhé šroubky	<input type="checkbox"/> 1 ks
<input type="checkbox"/> 		• Podložky	<input type="checkbox"/> 1 ks
<input type="checkbox"/> 			<input type="checkbox"/> 1 ks

Přenoska není přiložena.



Bezpečnostní upozornění

Umístění přístroje

Umístěte přístroj na vodorovnou plochou podložku, pokud možno vzdálenou od tepelných zdrojů, slunečního záření a chraňte jej před nadměrným vlhkem, prachem a přílišnými vibracemi. Toto prostředí by mohlo poškodit skříňku přístroje nebo další komponenty, které by mohly zkrátit životnost celého zařízení.

Na přístroj nepokládejte žádné těžké předměty.

Napětí

Nepoužívejte pro napájení zásuvky s vysokým napětím. To může vést k přetížení přístroje a být příčinou požáru.

Pro napájení přístroje nikdy nepoužívejte stejnosměrnou síť. Pečlivě prověřte po přemístění přístroje na loď nebo jiné nové místo, zda není napájecí elektrická síť stejnosměrná.

Ochrana síťového přívodu

Přesvědčte se, že je síťový přívod řádně zasunut do zásuvky, a že není poškozen. Nedokonalé připojení a poškození přívodu může být příčinou požáru nebo úrazu elektrickým proudem. Za přívod netahejte, neohýbejte jej a nepokládejte na něj těžké předměty.

Při vytahování ze zásuvky vždy pevně uchopte vidlici přívodu. Tahání za přívod může být příčinou úrazu elektrickým proudem.

Nedotýkejte se přívodu mokřkýma rukama. Může to být příčinou úrazu elektrickým proudem.

Cizí předměty

Zabraňte vniknutí kovových předmětů dovnitř přístroje. Může se to stát příčinou úrazu elektrickým proudem nebo nesprávné funkce.

Zabraňte vniknutí kapaliny do přístroje. Může se to stát příčinou úrazu elektrickým proudem nebo nesprávné funkce. Pokud k tomu již došlo, okamžitě přístroj odpojte od sítě a obraťte se na odborný servis.

Na přístroj nebo v jeho blízkosti nerozprašujte žádné insekticidy. Obsahují hořlavý plyn, který by ve styku s přístrojem mohl vzplanout.

Servis

Nepokoušejte se sami přístroj opravovat. Pokud přestane hrát nebo přestanou svítit indikátory nebo se začne vyvíjet kouř, nebo se vyskytne jiný problém, který není popsán v tomto návodu, odpojte síťový přívod a obraťte se na autorizovaný odborný servis. Pokud se pokusíte sami o opravu, může dojít k úrazu elektrickým proudem nebo dalšímu poškození přístroje. Proto nenechávejte přístroj rozebírat, upravovat nebo opravovat nekvalifikovanou osobou.

Pokud přístroj nebudete delší dobu používat, jeho životnost se prodlouží, jestliže jej odpojíte od sítě.

UPOZORNĚNÍ:

Střídavé napětí se v různých oblastech liší. Před použitím přístroje zkontrolujte, zda je nastaveno správné napětí. (Podrobnější informace viz strana 4.)

Mistrovské dílo mezi gramofonovými talíři s celosvětově vynikající pověstí

Vysoce přesná rychlost gramofonového talíře průběžně udržovaná ovládním na bázi krystalu.

- Tlačítko $[\pm 16/\pm 8]$ může ovládat široký rozsah hodnot mezi -8% a $+8\%$, -16% a $+16\%$. Indikátor $[\pm 16/\pm 8]$ (kontrolka led) osvětluje temnotu.
- Rychlost lze měnit v rámci stanoveného rozsahu a udržovat tak dokonale její přesnost.
- Rychlost lze okamžitě nastavit na jmenovitou hodnotu (33 1/3 nebo 45 otáček za minutu) pomocí tlačítka vynulování.
- Posuvný ovladač rychlosti lze snadno přesouvat.

Přímý pohon zajišťuje vysoký krouticí moment.

- Kolísání a kmitání menší než 0,01 % Spouštěcí krouticí moment 1,5 kg-cm umožňuje gramofonovému talíři dosáhnout rychlosti 33 1/3 otáček v minutě za pouhých 0,7 sekundy.
- Hladkého zastavení se dosahuje pomocí plně elektronického brzdicího systému. Rychlost zbrzdění lze nastavit pomocí ovládacího knoflíku rychlosti brzdy.

Raménko přenosky s kulovým závěsem

- Pomocí jednotek k vyvážení vyvažovacího závaží na raménku přenosky lze rychle a podle potřeby měnit nastavení tlaku jehly.
- Přeskakování jehly lze snížit pomocí ovládní vodorovného zatížení pro přehrávání poškrábaných desek.
- Raménko přenosky lze přesně nastavovat v rozsahu 6 milimetrů pomocí uzamykatelného ovládní výšky.

Konstrukce odolná proti vibracím s trojvrstvou skříňkou a velkými izolačními podstavci.

Vysunovací jehla lehká.

- Světelná dioda osvětluje jehlu.

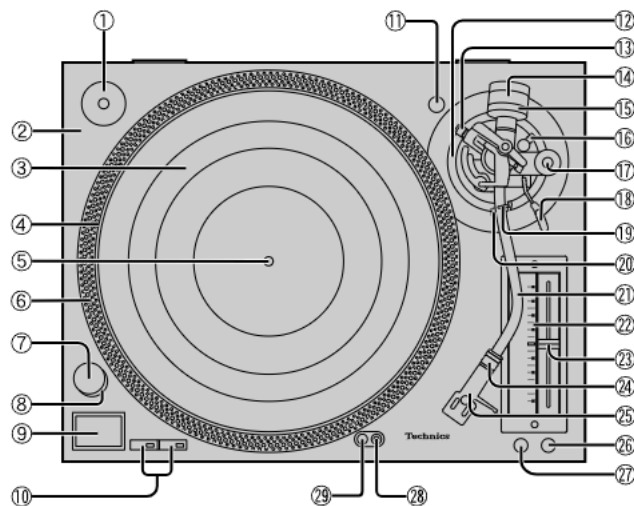

C.	Název	Ref. str.
1	Redukce na desky formátu EP	7
2	Konstrukce šasi	3
3	Podložka talíře (nebo podložka disku)	4
4	Talíř	4
5	Středový hřídel	4
6	Odrazné stroboskopické segmenty	8
7	Vypínač (power)	7
8	Stroboskopické světlo, pilotní lampa	7
9	Tlačítko Start-stop (start-stop)	7
10	Přepínač otáček (33, 45)	7
11	Podstavec	3
12	Nastavení výšky raménka	6
13	Knoflík k ovládní vodorovného zatížení	8
14	Vyvažovací hmotnost	4
15	Nastavení tlaku na hrot	5
16	Závěs raménka	6
17	Nastavení antiskatingu	5
18	Spouštěcí páčka raménka	5
19	Úchyt raménka	5
20	Opěrka raménka	5
21	Raménko přenosky	4
22	Indikátor otáček (rychlosti)	8
23	Regulátor otáček (pitch adj.)	8
24	Pojistná matice	4
25	Hlavice přenosky	4
26	Tlačítko Reset (reset)	7
27	Tlačítko proměnná rychlost v daném rozsahu ($\pm 16/\pm 8$)	8
28	Vypínač osvětlení hrotu	7
29	Osvětlení hrotu	7

Montáž přenosky

1 Nasazení přenosky (není přiložena)

Z důvodu správného nasazení přenosky na hlavici postupujte dle pokynů dokumentace k přenosce.

- K vyvážení přenosky nižší hmotnosti (3,5 až 6,5 g) použijte dodávané závaží přenosky.
- Sejměte závaží hrotu.

Použití závaží hrotu (→ strana 5).

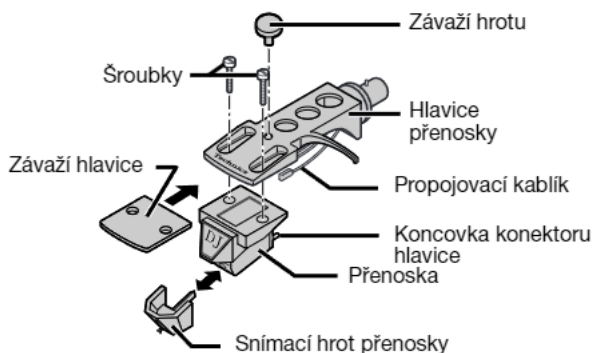

2 Nastavení přesahu

Přiloženou kalibrační šablonu nasadte na hlavici přenosky. Upravte velikost přesahu a sklon čelní strany přenosky a utáhněte šroubky.

- Špičku hrotu vyrovnejte s okrajem šablony.
- Přenoska musí být usazena rovnoběžně s okrajem hlavice.

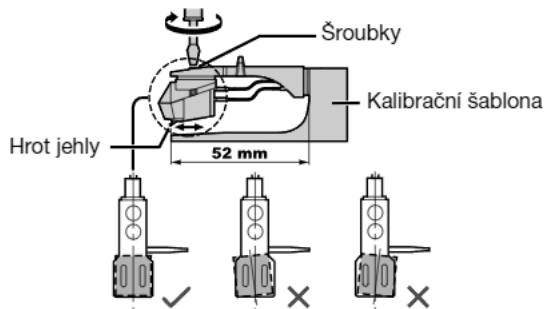

Montáž šasi gramofonu

Aby nedošlo během dopravy k poškození přístroje, některé jeho součásti jsou demontovány.

Při sestavování gramofonu se řiďte následujícími pokyny.

- Síťový kabel nezapojujte před dokončením montáže.
- Dokud nebude dokončeno sestavení všech dílů a jejich nastavení, nepřikrývejte šasi krytem.

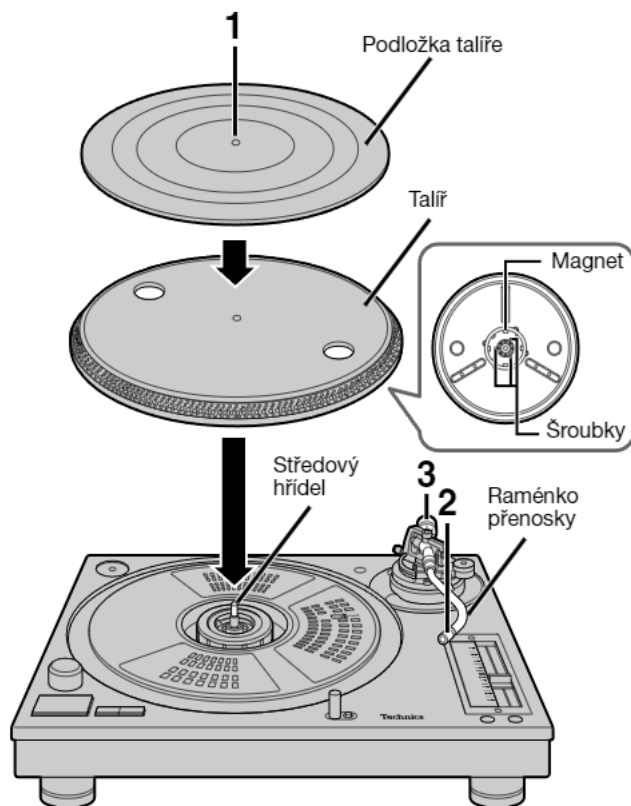

1 Nasazení talíře a podložky.

Na středový hřídel nasadte talíř a přikryjte jej podložkou.

- Při nasazení talíře postupujte velmi opatrně. Nárazem do přesně usazeného magnetického rotoru na spodní straně talíře může dojít k jeho uvolnění, což může způsobovat provozní závady. Dbejte, aby se na magnetu neusazoval prach a kovové částice.
- Nepokoušejte se manipulovat se šrouby, které magnet připevňují k talíři. Při uvolnění magnetu nelze zaručit optimální funkci přístroje.

2 Nasazení hlavičky přenosky.

Hlavičku nasadte do otvoru v raménku, vyrovnejte její horizontální polohu a utáhněte pojistnou matici.



3 Nasazení protizávaží zadní konec raménka.

Pokud jste použili přenosku s hmotností 10 až 13 g, použijte k jejímu vyvážení také přídavné závaží.

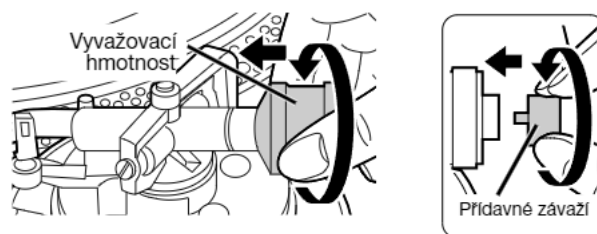

Zapojení a instalace

Připojení k zesilovači a stejnosměrné síti

1. Zemnicí vodič PHONO kabely PHONO připojte ke svorkám PHONO zesilovače.

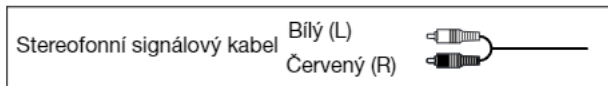

- Pokud nezapojíte zemnicí vodič, v reprodukci se vyskytne brum síťového napájení.
- Jestliže připojení k zesilovači nedisponuje svorkami PHONO, nemůžete dosáhnout odpovídající hlasitosti nebo kvality zvuku.

2. Síťový kabel zapojte do zásuvky.

- Kabel zapojte až po dokončení všech ostatních propojení.
- Pokud gramofon připojujete do síťové zásuvky odbočené ze zesilovačů a přijímačů, zkontrolujte povolené výkonové zatížení. Příkon tohoto gramofonu je 15 W.

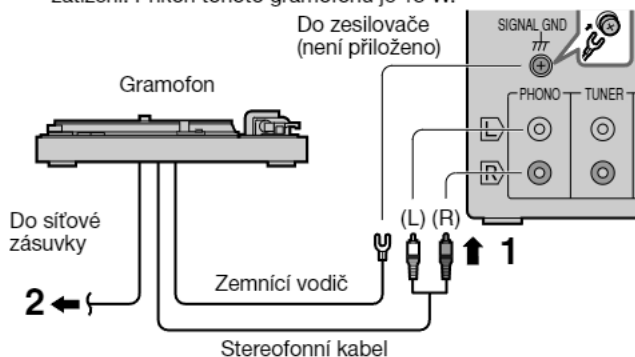

Reference:

Pod talířem gramofonu je umístěn selektor síťového napětí. Umožňuje přizpůsobení velikosti napájení při provozu v zemi, kde se používá nižší napětí. Před připojením si ověřte velikost napětí ve vaší oblasti. Pokud je třeba, upravte polohu selektoru šroubovákem.

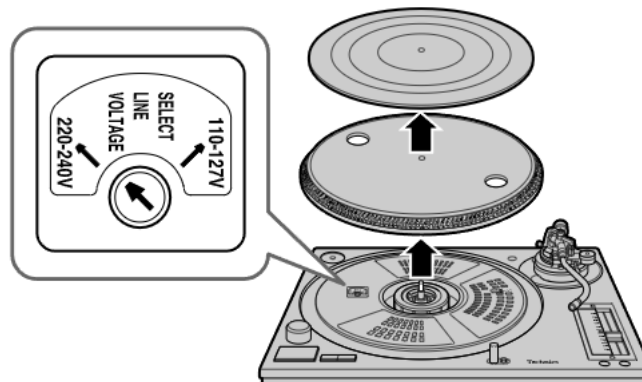

Připojení ke zvukovému směšovači (není součástí dodávky)

- Před jakýmkoli propojováním odpojte všechny přístroje od sítě.
- Síťové napájení obnovte až po dokončení všech ostatních propojení.

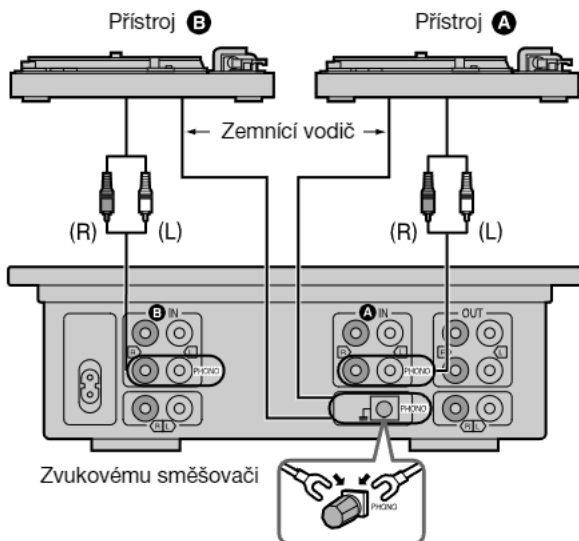

Instalace

- Gramofon instalujte na rovnou podložku odolnou proti vibracím.
- Gramofon instalujte co nejdále od reprosoustav.

Poznámka

- Dbejte, aby gramofon nebyl vystaven přímému slunečnímu záření, prachu, vlhkosti a teple vyzařovanému z některých přístrojů.
- Gramofon může být náchylný na elektromagnetické rušení způsobené provozem radiopřijímače, proto umístějte rádia od gramofonu co nejdále.

Nastavení výšky izolačních nožek

Gramofon položte na místo, kde se bude používat, a úpravou výšky nožiček nastavte šasi do vodorovné polohy.

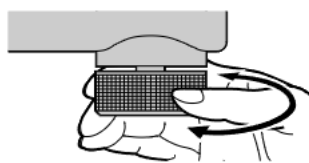

Předběžné nastavení

Horizontální vyvážení a nastavení tlaku na hrot přenosky

1 Uvolněte raménko přenosky

1. Sejměte ochranný kryt hrotu přenosky a dbejte, aby nedošlo k jeho poškození. Poté uvolněte raménko z úchytu.
2. Sejměte raménko z opěrky.



2 Horizontální vyvážení

1. Páčku spouštění raménka posuňte směrem dolů.
2. Regulátor antiskatingu nastavte do polohy "0".
3. Posunujte protizávaží dokud nedosáhnete přibližně horizontální polohy raménka.

V této fázi věnujte zvýšenou pozornost hrotu přenosky, aby nedošlo k jeho styku se šasi.

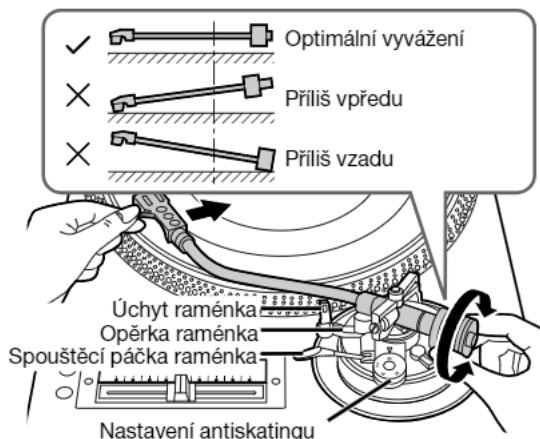

3 Nastavení nulového tlaku na hrot přenosky.

1. Raménko položte na opěrku a usadte jej do úchytu.
2. Nastavení nulového tlaku na hrot přenosky. Během této úpravy přidržujte protizávaží.

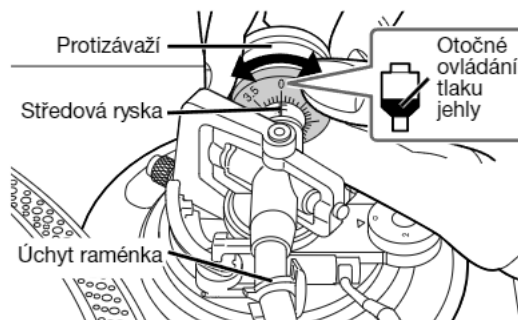

4 Nastavení tlaku na hrot.

Otáčením protizávaží nastavte velikost tlaku odpovídajícího použité přenosce.

Doporučené hodnoty vyhledejte v dokumentaci k přenosce. Otáčejte regulátorem. Požadovaná hodnota bude určena středovou ryskou.

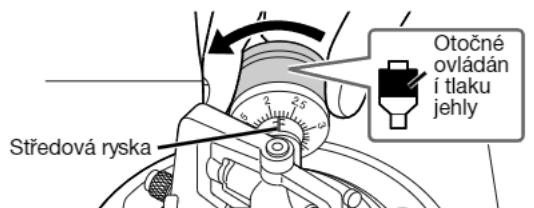

Reference:

Dodávané závaží hrotu (přiloženo) zvyšuje tlak o 4 g.

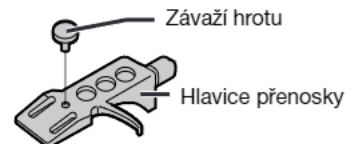

Použití ovládání protizávaží

K použití přenosce si poznamenejte si údaje o nastavení vyvažovací hmotnosti závaží. Pak budete moci rychle měnit tlak jehly, ani byste museli znovu nastavovat vodorovné vyvážení raménka, kdykoliv budete snímat a znovu nasazovat přenosku.

- ① Přenosku nasadte na raménko, které používáte.
- ② Ovládání vyvažovacího závaží nastavte na hodnotu, kterou jste používali při předchozím vyvážení hmotnosti včetně přenosky.
- ③ Volič tlaku jehly nastavte na hodnotu, kterou jste používali při předchozím vyvážení hmotnosti včetně přenosky.

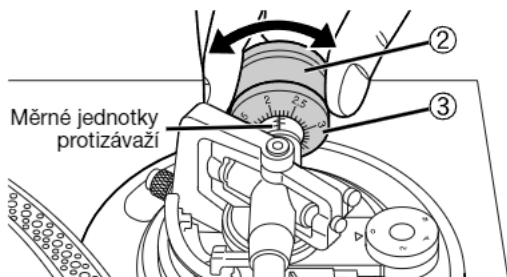

Antiskating

Nastavte volič na stejnou hodnotu jako u ovládání tlaku jehly při přehrávání běžné hudby.

Přehrávání poškrábaných desek
Nastavte ovládání tak, aby se omezovalo přeskokování.

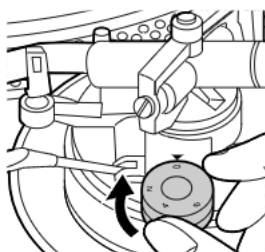

Úprava zdvihu raménka

Příprava

1. Na talíř položte gramofonovou desku.
2. Sejměte ochranný kryt hrotu přenosky a uvolněte raménko z úchyty.

K otáčení šroubu raménka použijte šroubovák.

Provedení této úpravy je nutné pouze u některých typů přenosek.

- Otáčením šroubu ve směru hod. ručiček se zdvih raménka snižuje.
- Otáčením šroubu proti směru hod. ručiček se zdvih raménka zvyšuje.

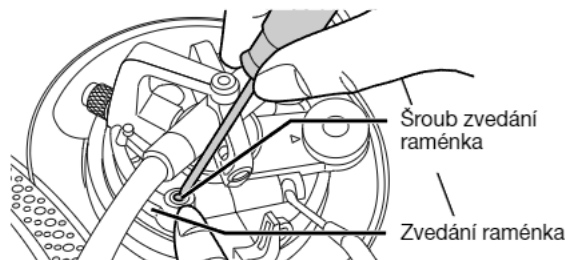

Poznámka

Zdvih raménka (vzdálenost mezi povrchem desky a hrotem přenosky při zvednutí spouštěcí páčky raménka) je z výroby nastaven na 8 až 13 milimetrů.

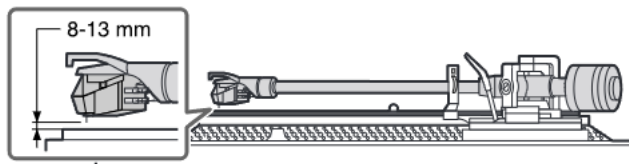

Nastavení výšky raménka přenosky

1. Odjistěte raménko.



2. Nastavte výšku raménka.

- Nastavte kroužek pomocí orientačních hodnot uvedených v tabulce dále. Výška raménka musí odpovídat indikované výšce přenosky. Rozměry jsou označeny na kroužku k nastavení výšky raménka v intervalech po 0,5 mm.



	Výška přenosky (H) v milimetrech	Poloha regulátoru
	17	0
	18	1
	19	2
	20	3
	21	4
	22	5
	23	6

- Pokud výšku Vaší přenosky neznáte, položte hrot na desku a upravte polohu regulátoru výšky tak, aby raménko vedlo s deskou rovnoběžně.

Raménko přenosky nastavte rovnoběžně se záznamem.

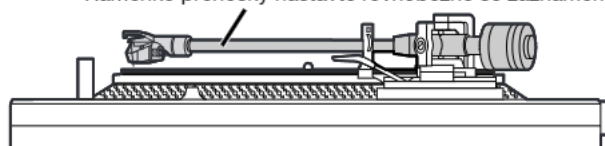

3. Po nastavení výšky raménko zajištěte.

Nasazení krytu

SL-1210M5G

Kryt uchopte oběma rukama a shora jej rovnoměrně nasadte na šasi.

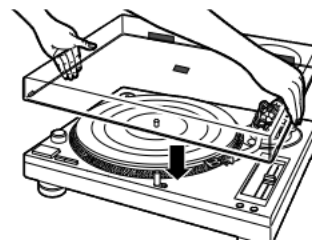

SL-1200GLD

Protiprachový kryt přidržte po obou stranách a nasadte ho svísele shora.

Při snímání protiprachový kryt nejdříve nadzvedněte podle obrázku.

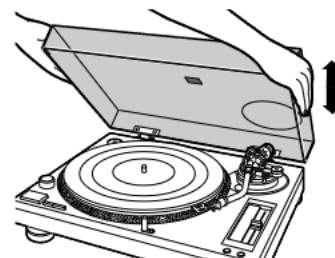

Příprava

1. Na talíř položte gramofonovou desku.
2. Sejměte ochranný kryt hrotu přenosky a uvolněte raménko z úchytu.

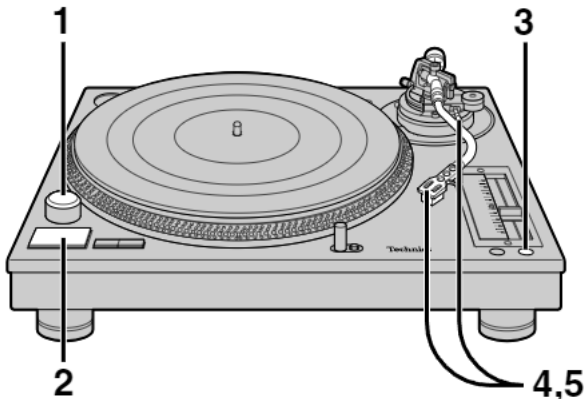

Dočasné zastavení přehrávání

Zvedněte spouštěcí páčku.
Hrot opustí povrch desky.

Jemné nastavení rychlosti viz strana 8

Přehrávání desek formátu EP

1. Vyjměte redukci EP z držáku a nasadte ji na středový hřídel. Redukce na desky formátu EP
2. Přepněte na rychlost [45].



Ukončení přehrávání

1. Zvedněte spouštěcí páčku a raménko položte zpět na opěrku.
2. Stiskněte tlačítko [start-stop]. Elektronická brzda jemně zastaví talíř.
3. Vypněte vypínač [power].
4. Zajistěte raménko v úchytu a na hrot přenosky nasadte ochranný kryt.

Výměna povrchu talíře — přehrávání desek tanečním stylem scratch

Podložku talíře nahradte podložkou disku. Její hladký povrch usnadňuje snadný posuv deskou při přehrávání.

- Vrchní strana (s potiskem): na položení desky
- Spodní strana: hladký povrch

Jiný typ podložky

Pod podložku vložte průsvitný proklad.

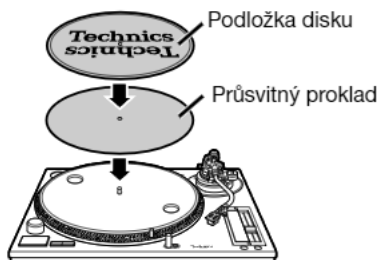

1 Gramofon zapněte [power].

- Rozsvítí se indikátor napájení.
- Při zapnutí se automaticky zvolí rychlost 33 1/3 ot/min a rozsvítí se indikátor otáček.
- Pokud přehráváte desku s rychlostí 45 ot/min, přepněte na rychlost [45].

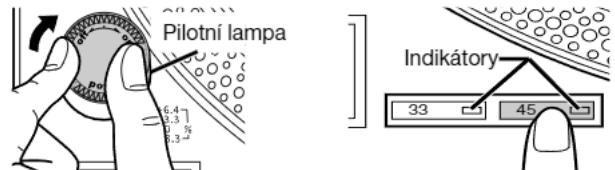

2 Stiskněte tlačítko [start-stop].

Talíř gramofonu se začne otáčet.

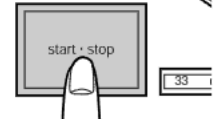

3 Po stisknutí tlačítka [reset] se rozsvítí zelená kontrolka LED ovládání rychlosti.

Rychlost se vrátí ke 33 1/3 nebo 45 otáčkám za minutu.

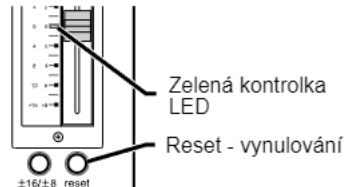

Výše uvedenou rychlost použijte k přehrávání standardní hudby.

4 Spouštěcí páčku raménka zvedněte a raménko přenosky položte na desku.



5 Páčku raménka spusťte směrem dolů.

Raménko přenosky klesne a deska začne hrát.

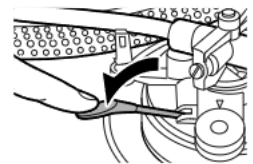

Osvětlení hrotu

- Stiskněte tlačítko vypínače osvětlení hrotu. Osvětlovací tělísko se zvedne a ozáří hrot.
- Pokud již osvětlení není třeba, tlačítko znovu stiskněte. Osvětlení také zhasne.

Poznámka

S tlačítkem osvětlení manipulujte razantně. Pokud jej stisknete jenom lehce, světlo se rozsvítí, ale nezvedne.

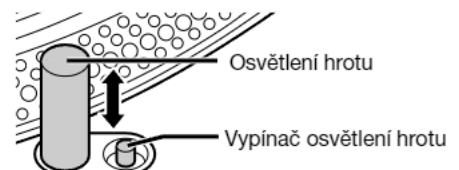

Regulátor otáček

Slouží k jemnému nastavení rychlosti otáčení.

1 Po stisknutí tlačítka [reset] zelená kontrolka LED zhasne.

2 K volbě rychlosti stiskněte $[\pm 16/\pm 8]$.

- Po jednom stisknutí tlačítka $[\pm 16/\pm 8]$ (horní poloha) se rozsvítí indikátor rychlosti $[\pm 16]$ na jezdcí k ovládání rychlosti.
- Po dvojitým stisknutí tlačítka $[\pm 16/\pm 8]$ (dolní poloha) se rozsvítí indikátor rychlosti $[\pm 8]$ na jezdcí k ovládání rychlosti.

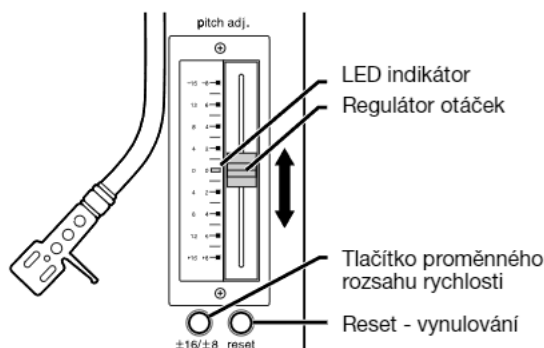

3 Během otáčení talíře pohněte regulátorem [pitch adj.]

Ovládací prvek přesuňte do požadované polohy.

- Čísla představují přibližná procenta.
- Rychlost lze nastavit mezi hodnotami -8% a $+8\%$ nebo -16% a $+16\%$.

Obnovení původní rychlosti

Stiskněte tlačítko [reset].

Zelená kontrolka LED se rozsvítí a rychlost se ihned vrátí k nastavené hodnotě (33 1/3 nebo 45 otáček za minutu) bez ohledu na jakékoliv nastavení provedené pomocí [pitch adj.].

Při dalším stisku tlačítka [reset] se rychlost otáčení vrátí na nastavenou hodnotu.

Měření rychlosti otáčení

Ke zjištění rychlosti otáčení slouží čtyři řady odrazných stroboskopických segmentů, které jsou umístěny po obvodu talíře.

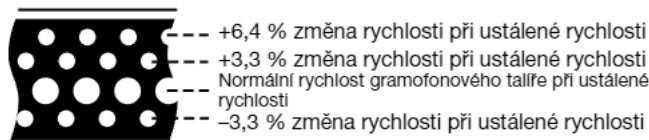

Segmenty jsou během otáčení ozařovány stroboskopickou lampou, každá řada segmentů se při určité rychlosti otáčení jeví v ustáleném stavu.

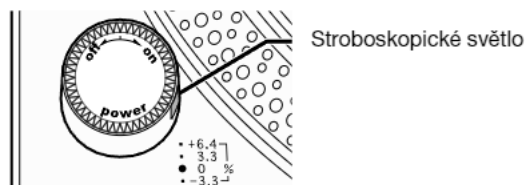

Poznámka

Při změně polohy jezdcí k ovládání rychlosti si pozorně přečtěte instrukce ke změně tohoto nastavení v návodu, který provází tento produkt.

Nastavení vodorovného zatížení raménka přenosky ke snížení přeskokování při přehrávání poškrábaných desek

Vodorovné zatížení raménka přenosky lze nastavovat pomocí ovládacího knoflíku vodorovného zatížení, který je umístěn na kulovém závěsu. Účelem je omezit přeskokování při přehrávání poškrábaných desek.

Přehrávání poškrábaných desek

Ke zvýšení vodorovného zatížení pootočte knoflíkem až na doraz ve směru "A".

Normální přehrávání

Ke snížení vodorovného zatížení pootočte knoflíkem až na doraz ve směru "B".

- Během přehrávání hudby neměňte nastavení ovládacího knoflíku vodorovného zatížení raménka.

Knoflík k ovládání vodorovného zatížení

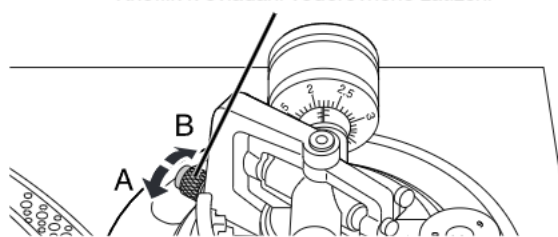

Když se ovládací knoflík vodorovného zatížení opotřebuje
Vyměňte ho za nový ovládací knoflík vodorovného zatížení
Uvolněte upevňovací šroub a knoflík sejměte.

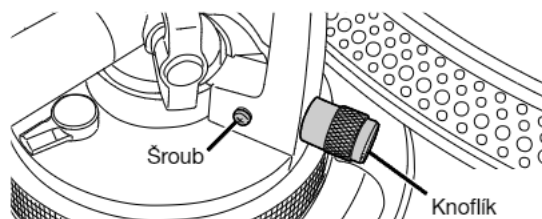

Poznámka

Při nákupu ovládacího knoflíku vodorovného zatížení se poraďte se specializovaným prodejcem.

Při žádosti o nový náhradní díl použijte následující číslo produktu. Objednací číslo produktu RGZ0053Z-S.

Nastavení rychlosti brzdy talíře gramofonu

Rychlost brzdy lze upravit stisknutím tlačítka [start-stop], dokud se gramofonový talíř nezastaví.

K nastavení rychlosti brzdy použijte malý šroubovák v otvoru gramofonového talíře.

S: pomalé zastavení

F: rychlé zastavení

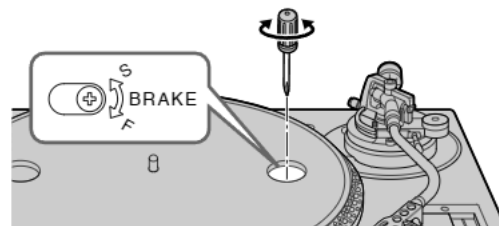

Koncovky konektoru hlavice přenosky

Přístroj otřete měkkou suchou látkou.

- Nikdy nepoužívejte lih, ředidlo nebo benzín k čištění tohoto přístroje.
- Před použitím chemicky impregnované látky si prosím pečlivě přečtěte návod k utěrce přiložený.

Poznámka

Během přehrávání desek nestírejte z krytu prach. Stíráním může dojít ke vzniku elektrostatického pole, které může způsobit vychýlení přenosky směrem vzhůru.

Čištění prachu z hrotu a z desek.

- K čištění hrotu použijte měkký štětec. Hrot stírejte od spodní části směrem ke špičce.
- K čištění desek použijte kvalitní speciální přípravek.

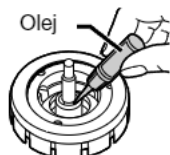
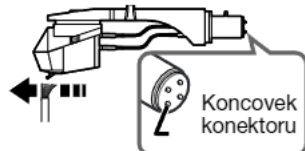

Občasné čištění koncovek konektoru hlavice.

K čištění použijte měkkou tkaninu. Před sejmutím či nasazením hlavice na raménko vypněte zesilovač.

- Pokud by zesilovač zůstal během manipulace s hlavicí zapnut, mohlo by dojít k poškození reprosoustav.
- Během manipulace s hlavicí chraňte hrot přenosky před poškozením a na hlavicí ponechte ochranný kryt.

Mazání středového hřídele.

Přibližně po každých 2000 hodinách provozu kápněte k patě hřídele 2 až 3 kapky oleje. Používejte olej značky SFW0010 (není přiloženo).

Stěhování

Gramofon uložte zpět do původního obalu.

Pokud se původní obal nedochoval, postupujte následovně:

- Raménko přenosky vraťte na opěrku a upevněte ji páskou.
- Z raménka sejměte protizávaží a hlavicí přenosky a pečlivě je zabalte.
- Sejměte talíř a jeho podložku a pečlivě je zabalte.
- Šasi pečlivě zabalte do archu balicího papíru.

Drobné závady a jejich odstranění

Než se obrátíte na odborný servis, zkontrolujte níže uvedenou tabulku, zda v ní nenajdete právě váš problém. Někdy stačí k obnovení správné funkce přístroje jen jednoduchá kontrola, případně malé nastavení.

Máte-li v něčem pochybnosti, nebo když zjistíte, že prostředky, které v daném případě doporučuje tato tabulka, nevedou k nápravě, obraťte se přímo na autorizovaný servis. Seznam autorizovaných opravů obdržíte v prodejní organizaci.

Problém	Možná příčina	Doporučený postup	Ref. str.
Nefunguje napájení	Je zapojen síťový kabel?	Pevně jej zasuňte do zásuvky.	4
Napájení je v pořádku, ale nehraje zvuk. Zvuk je slabý.	Jsou správně zapojeny vodiče ke svorkám PHONO zesilovače / přijímače?	Připojte stereofonní kabely s kolíky ke svorkám PHONO zesilovače.	4
Zvuk levého a pravého kanálu je přehozen.	Nejsou prohozeny konektory stereofonního propojovacího kabelu k zesilovači či přijímači?	Všechna zapojení dvakrát zkontrolujte.	4
V reprodukci se ozývá brum.	Nejsou v blízkosti stereofonního propojovacího kabelu zapnuty další přístroje či jejich síťové kabely?	Oddělte další přístroje a jejich síťové kabely od gramofonu.	—
	Je zapojen zemnicí vodič?	Zkontrolujte správné zapojení zemnicího vodiče.	4

Technické údaje

Pohonná sekce

Typ	Krystalem řízený přímý náhon talíře
Pohon	Přímý
Motor	Stejnoseměrný bezkomutátorový motor
Talíř	Hliníkový tlakový odlitek
	Průměr 33,2 cm
	Hmotnost 1,7 kg
Rychlost otáček	33 1/3 a 45 ot/min
Proměnný rozsah rychlosti	±8 %, ±16 % (dvě nastavení)
Rozběhový moment	1,5 kg·cm
Charakteristika rozběhu	0,7 sekundy z klidového stavu na 33 1/3 ot/min
Brzdění	elektronický systém
Kolisání a chvění	0,01 % WRMS*
	0,025 % WRMS (JIS C5521)
	±0,035 % špičkové (se zátěží dle IEC 98A)
Úroveň hluku	-56 dB (bez zátěže dle IEC 98A)
	-78 dB (se zátěží dle IEC 98A)

※ Uvedené hodnoty jsou vztaženy k chování šasi a talíře, nezachycují působení desky, přenosky či raménka. Měření bylo realizováno pomocí signálu kmitočtového generátoru, který je součástí motoru.

Obecné údaje

Napájení	střídavé napětí 110 – 127 V/220 – 240 V, 50 Hz
Příkon	15 W
Rozměry (Š x V x H)	SL-1210M5G 45,3 x 17,2 x 35,5 cm
	SL-1200GLD 45,3 x 17,2 x 36,0 cm
Hmotnost	11,7 kg

Raménko

Typ	univerzální provedení
Účinná délka	230 mm
Rozsah nastavení výšky	0 – 6 mm
Přesah	15 mm
Účinná hmotnost	12 g (bez přenosky)
Vychylovací úhel	22°
Tření	menší než 7 m _g (boční směr, vertikální směr)
Úhlová chyba	Do 2° 32' (na vnější drážce desky průměru 30 cm)
	Do 0° 32' (na vnitřní drážce desky průměru 30 cm)
Rozsah nastavení tlaku na hrot	0 – 4 g
Doporučená hmotnost přenosky	3,5 – 13 g
(s přidavným závaží)	11 – 20,5 g (včetně hlavice)
	9,5 – 13 g
(se závažím hlavice)	17 – 20,5 g (včetně hlavice)
	3,5 – 6,5 g
Hmotnost hlavice	11 – 14 g (včetně hlavice)
	7,5 g

Poznámka

Technické údaje mohou být změněny bez předchozího upozornění. Hmotnost a rozměry jsou přibližné.

WARNUNG!

- UM AUSREICHENDE BELÜFTUNG ZU GEWÄHRLEISTEN, DARF DIESES GERÄT NICHT IN EINEM BÜCHERREGAL, EINBAUSCHRANK ODER EINEM SONSTIGEN ENGEN RAUM INSTALLIERT ODER AUFGESTELLT WERDEN. SORGEN SIE DAFÜR, DASS DER BELÜFTUNGSZUSTAND NICHT DURCH VORHÄNGE ODER ANDERE MATERIALIEN BEHINDERT WIRD. UM STROMSCHLAG- ODER FEUERGEFAHR DURCH ÜBERHITZUNG ZU VERMEIDEN.
- ACHTEN SIE DARAUF, DIE ENTLÜFTUNGSSCHLITZE DES GERÄTES NICHT DURCH GEGENSTÄNDE AUS PAPIER ODER STOFF ZU BLOCKIEREN, Z.B. ZEITUNGEN, TISCHDECKEN UND VORHÄNGE.
- STELLEN SIE KEINE QUELLEN OFFENER FLAMMEN, Z.B. BRENNENDE KERZEN, AUF DAS GERÄT.
- BEACHTEN SIE BEI DER ENTSORGUNG VERBRAUCHTER BATTERIEN DIE EINSCHLÄGIGEN UMWELTSCHUTZBESTIMMUNGEN.

AVVERTIMENTO:

ZUR REDUZIERUNG DER GEFAHR VON BRAND, ELEKTRISCHEM SCHLAG UND BESCHÄDIGUNG IST DIESES GERÄT SORGFÄLTIG VOR NÄSSE, FEUCHTIGKEIT, SPRITZ- UND TROPFWASSER ZU SCHÜTZEN; STELLEN SIE KEINE FLÜSSIGKEITEN ENTHALTENDEN BEHÄLTER, Z.B. BLUMENVASEN, AUF DAS GERÄT.

Dieses Gerät kann beim Betrieb Hochfrequenzstörungen auffangen, die von einem in der Nähe verwendeten Handy verursacht werden. Falls eine solche Störbeeinflussung festgestellt wird, sollte das Handy in größerer Entfernung von diesem Gerät betrieben werden.

DIESES GERÄT IST FÜR DEN BETRIEB IN LÄNDERN MIT GEMÄSSIGTEM KLIMA BESTIMMT.

Das Gerät sollte in der Nähe der Netzsteckdose so aufgestellt werden, dass im Störfall jederzeit ein unbehinderter Zugang zum Netzstecker gewährleistet ist.

Selbst bei Einstellung des Netzschalters auf „off“ ist das Gerät nicht vollständig vom Netz getrennt. Ziehen Sie daher den Netzstecker aus der Netzsteckdose, wenn das Gerät längere Zeit nicht verwendet werden soll. Stellen Sie das Gerät so auf, dass ein unbehinderter Zugang zur Netzsteckdose stets gewährleistet ist.

ATTENZIONE!

- PER MANTENERE UNA BUONA VENTILAZIONE, NON INSTALLARE O SISTEMARE QUESTA UNITÀ IN UNO SCAFFALE DEI LIBRI, ARMADIETTO INCORPORATO OD ALTRO SPAZIO RISTRETTO. PER PREVENIRE I RISCHI DI SCOSSE O INCENDIO DOVUTI A SURRISCALDAMENTO, ACCERTARSI CHE TENDE OD ALTRO MATERIALE NON OSTRUISCA LE CONDIZIONI DI VENTILAZIONE.
- NON OSTRUIRE LE APERTURE DI VENTILAZIONE DELL'UNITÀ CON GIORNALI, TOVAGLIE, TENDE ED ALTRI OGGETTI SIMILI.
- NON METTERE SULL'UNITÀ SORGENTI DI FIAMME NUDE, COME CANDELE ACCESE.
- DISFARSI DELLE PILE RISPETTANDO L'AMBIENTE.

ATTENZIONE:

PER RIDURRE IL RISCHIO D'INCENDIO, SCOSSE ELETTRICHE O DANNI ALL'UNITÀ, NON ESPORLA ALLA PIOGGIA, UMIDITÀ, GOCCIOLAMENTI O SPRUZZI E NON METTERVI SOPRA ALCUN OGGETTO CONTENENTE LIQUIDI, COME UN VASO DI FIORI.

Durante l'uso, questo prodotto potrebbe essere soggetto all'interferenza radio causata dal cellulare. Se si dovesse verificare tale interferenza, aumentare la distanza tra questo prodotto e il cellulare.

QUESTA UNITÀ È PROGETTATA PER L'USO NEI PAESI CON CLIMA MITE.

Questa unità deve essere sistemata vicino alla presa di corrente, e la spina del cavo di alimentazione deve essere facilmente accessibile in caso di problema.

Anche se l'interruttore di alimentazione si trova sulla posizione "off", l'unità non è completamente isolata dalla fonte di alimentazione. Staccare la spina del cavo di alimentazione dalla presa di corrente se non si desidera usare l'unità per un periodo di tempo esteso. Sistemare l'unità in modo da poter staccare facilmente la spina del cavo di alimentazione.

AVERTISSEMENT!

- NE PAS INSTALLER NI PLACER L'APPAREIL DANS UNE BIBLIOTHÈQUE, UN PLACARD RENFERMÉ NI AUCUN AUTRE ESPACE RÉDUIT DE FAÇON À ASSURER UNE BONNE VENTILATION. VÉRIFIER QU'UN AUCUN RIDEAU NI AUCUN AUTRE MATÉRIAU NE BLOQUE LA VENTILATION DE FAÇON À ÉVITER TOUT RISQUE DE CHOC ÉLECTRIQUE OU DE FEU DÙ À UNE SURCHAUFFE.
- NE BOUCHEZ PAS LES OUVERTURES D'AÉRATION DE L'APPAREIL AVEC DES JOURNAUX, NAPPES, RIDEAUX OU OBJETS SIMILAIRES.
- NE PLACEZ PAS DE SOURCES DE FLAMMES VIVES TELLES QUE BOUGIES ALLUMÉES SUR L'APPAREIL.
- JETEZ LES PILES D'UNE MANIÈRE COMPATIBLE AVEC L'ENVIRONNEMENT.

AVERTISSEMENT:

POUR RÉDUIRE LES RISQUES D'INCENDIE, D'ÉLECTROCUTION OU DE DOMMAGES AU PRODUIT, N'EXPOSEZ PAS CET APPAREIL À LA PLUIE, L'HUMIDITÉ, L'ÉGOUTTEMENT OU L'ÉCLABOUSSEMENT ET NE PLACEZ PAS D'OBJETS REMPLIS DE LIQUIDES TELS QUE VASES DESSUS.

Ce produit peut être perturbé par les ondes des téléphones mobiles pendant l'utilisation. Si vous constatez une telle interférence, éloignez le téléphone mobile du produit.

CET APPAREIL EST DESTINÉ AUX CLIMATS TEMPÉRÉS.

L'appareil doit être placé près de la prise secteur, et la fiche du cordon doit être facilement accessible en cas de problème.

Bien que l'interrupteur d'alimentation soit en position "off" (arrêt), l'appareil n'est pas complètement débranché du secteur. Retirez de la prise secteur la fiche du cordon d'alimentation si vous prévoyez laisser l'appareil inutilisé pour une période prolongée. Placez l'appareil de sorte qu'il soit facile de débrancher la fiche du cordon d'alimentation.

WAARSCHUWING!

- OM EEN GOEDE VENTILATIE TE VERZEKEREN, DIT APPARAAT NIET IN EEN BOEKENKAST, EEN INGEBOUWDE KAST OF EEN ANDERE GESLOTEN RUIMTE INSTALLEREN OF GEBRUIKEN. ZORG ERVOOR DAT DE VENTILATIEWEGEN NIET DOOR GORDIJNEN OF ANDERE MATERIALEN WORDEN AFGESLOTEN, OM GEVAAR VOOR ELEKTRISCHE SCHOK OF BRAND TEN GEVOLGE VAN OVERVERHITTING TE VOORKOMEN.
- ZORG DAT DE VENTILATIE-OPENINGEN VAN HET APPARAAT NIET GEBLOKKEERD WORDEN DOOR KRANTEN, TAFELKLEEDJES, GORDIJNEN, OF IETS DERGELIJKS.
- ZET GEEN OPEN VUUR, ZOALS BRANDENDE KAARSEN, OP HET APPARAAT.
- DOE LEGE BATTERIEN WEG OP EEN MILIEUVRIENDELIJKE MANIER.

WAARSCHUWING:

TENEINDE HET GEVAAR VOOR BRAND, ELEKTRISCHE SCHOK OF PRODUCTBESCHADIGING TE VERMINDEREN, MAG DIT APPARAAT NIET WORDEN BLOOTGESTELD AAN REGEN, VOCHT, EN DRUPPELEND OF SPATTEND WATER, EN MOGEN ER GEEN VOORWERPEN MET WATER OF ANDERE VLOEISTOFFEN ERIN, ZOALS BLOEMENVASSEN, OP HET APPARAAT WORDEN GEZET.

Tijdens het gebruik is dit product vatbaar voor radiostoring veroorzaakt door een mobiele telefoon. Wanneer dergelijke storing optreedt, moet u dit product en de mobiele telefoon verder van elkaar vandaan gebruiken.

DIT APPARAAT IS BESTEMD VOOR GEBRUIK IN EEN GEMATIGD KLIMAAT.

De apparatuur dient dicht bij een stopcontact te worden geïnstalleerd en de netstekker dient zodanig te worden geplaatst dat hij gemakkelijk bereikbaar is in geval van problemen.

Ook wanneer de spanningsschakelaar op "off" staat, wordt er nog stroom geleverd naar het apparaat. Trek daarom de stekker van het netsnoer uit het stopcontact wanneer u het apparaat voor langere tijd niet gaat gebruiken. Installeer het apparaat zodanig dat de stekker gemakkelijk uit het stopcontact kan worden verwijderd.

BEMÆRK:

- PLACÉR APPARATET PÅ ET GODT VENTILERET STED. LAD VÆRE MED AT STILLE DET I ET SKAB ELLER ET ANDET LILLE, LUKKET RUM. PAS PÅ, AT GARDINER ELLER LIGNENDE IKKE DÆKKER VENTILATIONSÅBNINGERNE. HVIS APPARATET OVEROPHEDES, ER DER RISIKO FOR ELEKTRISK STØD ELLER BRAND.
- TILDÆK IKKE APPARATETS VENTILATIONSÅBNINGER MED AVISER, DUGE, GARDINER OG LIGNENDE TING.
- ANBRING IKKE KILDER TIL ÅBEN ILD, SOM FOR EKSEMPEL TÆNDTE STEARINLYS, OVENPÅ APPARATET.
- BORTSKAF BATTERIER PÅ EN MILJØMÆSSIG FORSVARLIG MÅDE.

ADVARSEL:

FOR AT MINDSKE RISIKOEN FOR BRAND, ELEKTRISK STØD ELLER SKADER PÅ PRODUKTET, MÅ DETTE APPARAT IKKE UDSÆTTES FOR REGN, FUGT, VANDDRYPP OG VANDSTÆNK, OG DER MÅ IKKE ANBRINGES BEHOLDERE INDEHOLDENDE VÆSKE, SOM FOR EKSEMPEL VASER, OVENPÅ APPARATET.

Dette produkt kan modtage radiointerferens forårsaget af mobiltelefoner under brug. Hvis interferens forekommer, bedes du venligst øge afstanden mellem produktet og mobiltelefonen.

DETTE APPARAT ER BEREGNET TIL BRUG I ET MODERAT KLIMA.

Udstyret bør anbringes i nærheden af stikkontakten i væggen og netledningsstikket bør anbringes således, at det er nemt tilgængeligt i tilfælde af problemer.

Selv om AC-afbryderen er sat i stilling "off", vil apparatet ikke være fuldstændig koblet fra lysnettet. Tag netledningsstikket ud af kontakten, hvis apparatet ikke skal anvendes i længere tid. Anbring apparatet således, at netledningen nemt kan tages ud af forbindelse.

VARNING!

- FÖR ATT APPARATEN SKA FÅ GOD VENTILATION, INSTALLERA ELLER PLACERA DEN INTE I EN BOKHYLLA, ETT INBYGGT SKÅP ELLER I ANDRA BEGRÄNSADE UTRYMMEN. FÖR ATT FÖREBYGGA RISK FÖR ELSTÖTAR OCH BRAND PÅ GRUND AV ÖVERHETNING, KONTROLLERA ATT GARDINER ELLER ANDRA FÖREMÅL INTE FÖRHINDRAR APPARATENS VENTILERING.
- SE TILL ATT ENHETENS VENTILATIONSÖPPNINGAR INTE ÄR FÖRTÄPPTA AV TIDNINGAR, BORDSDUKAR, GARDINER ELLER LIKNANDE FÖREMÅL.
- STÄLL INGA FÖREMÅL MED ÖPPEN LÅGA, SÅ SOM ETT TÄNT STEARINLJUS, OVANPÅ ENHETEN.
- GÖR DIG AV MED BATTERIER PÅ ETT MILJÖVÄNLIGT SÄTT.

VARNING:

FÖR ATT MINSKA RISKEN FÖR ELDSVÅDA, ELEKTRISKA STÖTAR OCH SKADOR PÅ PRODUKTEN FÄR DEN INTE UTSÄTTAS FÖR REGN, FUKTIGHET, VATTENDROPPAR ELLER VATTENSTÄNK, OCH INGA FÖREMÅL SOM ÄR FYLDA MED VÄTSKA, SÅ SOM VASER, BÖR PLACERAS PÅ APPARATEN.

Det kan inträffa att den här produkten under användningen tar emot radiostörningar, orsakade av mobiltelefoner. Öka avståndet mellan produkten och mobiltelefonen om störningarna är uppenbara.

DENNA ENHET ÄR AVSEDD FÖR ANVÄNDNING PÅ PLATSER MED MODERAT KLIMAT.

Utrustningen bör placeras i närheten av nätuttaget, och nätkontakten bör placeras så att den är lätt att nå ifall det skulle uppstå något problem.

Även om nätströmbrytaren står i det avstängda läget "off" är enheten fortfarande kopplad till elnätet. Drag ut nätkontakten ur nätuttaget om enheten inte ska användas under en längre tid. Placera enheten så att nätkontakten är lätt att nå.

¡ADVERTENCIA!

- PARA MANTENER BIEN VENTILADA ESTA UNIDAD, NO LA INSTALE NI PONGA EN UN ESTANTE DE LIBROS, MUEBLE EMPOTRADO U OTRO ESPACIO DE DIMENSIONES REDUCIDAS. ASEGÚRESE QUE CORTINAS Y OTROS MATERIALES NO OBSTRUYAN LAS CONDICIONES DE VENTILACIÓN PARA PREVENIR EL RIESGO DE SACUDIDAS ELÉCTRICAS O INCENDIOS DEBIDOS AL RECALENTAMIENTO.
- NO OBSTRUYA LAS ABERTURAS DE VENTILACIÓN DE LA UNIDAD CON PERIÓDICOS, MANTELES, CORTINAS U OBJETOS SIMILARES.
- NO COLOQUE OBJETOS CON LLAMA DESCUBIERTA, UNA VELA POR EJEMPLO, ENCIMA DE LA UNIDAD.
- TIRE LAS PILAS DE FORMA QUE NO CONTAMINE EL MEDIO AMBIENTE.

AVISO:

PARA REDUCIR EL RIESGO DE INCENDIOS, DESCARGAS ELÉCTRICAS O DAÑOS EN ESTE APARATO, NO LO EXPONGA A LA LLUVIA, HUMEDAD, GOTEOS NI SALPICADURAS, Y NO COLOQUE ENCIMA DE ÉL OBJETOS QUE CONTENGAN LÍQUIDOS COMO, POR EJEMPLO, FLORETEROS.

Este producto puede tener interferencias causadas por teléfonos móviles durante su utilización. Si tales interferencias resultan evidentes, aumente la separación entre el producto y el teléfono móvil.

ESTA UNIDAD HA SIDO DISEÑADA PARA SER UTILIZADA EN CLIMAS MODERADOS.

El equipo deberá colocarse cerca de la toma de CA, y a la clavija del cable de alimentación deberá poder accederse fácilmente en el caso de que se produzca un problema.

La unidad no quedará completamente desconectada de la red eléctrica aunque el interruptor de la alimentación de CA se ponga en "off" (desconectado). Desenchufe la clavija de alimentación de la toma de corriente si no va a utilizar la unidad durante mucho tiempo. Coloque la unidad en lugar donde la clavija de alimentación pueda desenchufarse fácilmente.

UWAGA!

- NINIEJSZEGO URZĄDZENIA NIE NALEŻY INSTALOWAĆ LUB UMIESZCZAĆ W SZAFCE NA KSIĄŻKI, ZABUDOWANEJ SZAFCE LUB INNEJ OGRANICZONEJ PRZESTRZENI, W CELU ZAPEWNIENIA DOBREJ WENTYLACJI. NALEŻY SIĘ UPEWNIĆ, ŻE ZASŁONY I INNE MATERIAŁY NIE ZASŁANIAJĄ OTWORÓW WENTYLACYJNYCH TAK, ABY ZAPOBIEC RYZYKU PORAŻENIA PRĄDEM LUB POŻARU W WYNIKU PRZEGRZANIA.
- NIE ZASŁANIAJ OTWORÓW WENTYLACYJNYCH URZĄDZENIA GAZETAMI, OBRUSAMI, ZASŁONAMI I PODÓBNYMI PRZEDMIOTAMI.
- NIE UMIESZCZAJ NA URZĄDZENIU ŹRÓDEŁ OTWARTEGO OGNIA, TAKICH JAK ZAPALONE ŚWIECE.
- POZBYWAJ SIĘ ZUŻYTYCH BATERII W SPOSÓB NIE ZAGRAŻAJĄCY ŚRODOWISKU NATURALNEMU.

OSTRZEŻENIE:

ABY OGRANICZYĆ NIEBEZPIECZEŃSTWO POŻARU, PORAŻENIA PRĄDEM LUB USZKODZENIA URZĄDZENIA, NIE NALEŻY WYSTAWIAĆ URZĄDZENIA NA DZIAŁANIE DESZCZU, WILGOCI, KAPANIE LUB ZACHLAPANIE; PONADTO NA URZĄDZENIU NIE NALEŻY USTAWIAĆ ŻADNYCH NACZYŃ ZAWIERAJĄCYCH PŁYNY, TAKICH JAK WAZONY.

To urządzenie może odbierać zakłócenia wywołane użyciem telefonu komórkowego. Jeżeli takie zakłócenia wystąpią, wskazane jest zwiększenie odległości pomiędzy urządzeniem a telefonem komórkowym.

URZĄDZENIE JEST PRZEZNACZONE DO UŻYWKI W KLIMACIE UMIARKOWANYM.

Sprzęt powinien zostać umieszczony w pobliżu gniazda ściennego, a wtyczka zasilania sieciowego powinna być łatwo dostępna na wypadek wystąpienia trudności.

Pomimo, że przełącznik zasilania znajduje się w położeniu „off” (wyłączony), urządzenie nie jest całkowicie odcięte od zasilania. Jeżeli nie będziesz używał urządzenia przez dłuższy czas, wyjmij wtyczkę zasilania z gniazdka. Ustaw urządzenie tak, aby można było łatwo wyciągnąć wtyczkę zasilania.

POZOR!

- ABYSTE ZAJISTILI DOBRÉ VENTILAČNÍ PODMÍNKY, NIKDY NEINSTALUJTE TENTO PŘÍSTROJ V KNIHOVNĚ, VESTAVĚNÉ SKŘINI NEBO JINÉM UZAVŘENÉM PROSTORU. ZAJISTĚTE, ABY ZÁVĚSY A VŠECHNY OSTATNÍ MATERIÁLY NEBRÁNILY V DOBRÉ VENTILACI, ABYSTE PŘEDEŠLI NEBEZPEČÍ ÚRAZU ELEKTRICKÝM PROUDEM NEBO NEBEZPEČÍ POŽÁRU, KTERÉ BY MOHLO VZNIKOUT PŘEHŘÁTÍM PŘÍSTROJE.
- NEBLOKUJTE VENTILAČNÍ OTVORY PŘÍSTROJE NOVINAMI, UBRUSY, ZÁVĚSY A JINÝMI MATERIÁLY.
- NEPOKLÁDEJTE ZDROJE OTEVŘENÉHO OHNĚ, JAKO NAPŘÍKLAD HOŘÍCÍ SVÍČKY, NA PŘÍSTROJ.
- ZBAVTE SE BATERIÍ SPRÁVNÝM ZPŮSOBEM S OHLEDEM NA ŽIVOTNÍ PROSTŘEDÍ.

UPOZORNĚNÍ:

ABYSTE SNÍŽILI NEBEZPEČÍ VZNIKU POŽÁRU, ÚRAZU ELEKTRICKÝM PROUDEM NEBO POŠKOZENÍ PŘÍSTROJE, NEVYSTAVUJTE TOTO ZAŘÍZENÍ DEŠTI, NADMĚRNÉ VLHKOSTI, KAPAJÍCÍ VODĚ A POSTŘÍKÁNÍ. NA ZAŘÍZENÍ BY NEMĚLY BÝT UMÍSTOVÁNY ŽÁDNÉ OBJEKTY NAPLNĚNÉ VODOU, JAKO JSOU NAPŘÍKLAD VÁZY.

Tento výrobek může být během používání rušen rádiovou interferencí, která je způsobena mobilním telefonem. Jestliže k takovéto interferenci dojde, zajistěte prosím větší vzdálenost mezi tímto výrobkem a mobilním telefonem.

TENTO PŘÍSTROJ JE KONSTRUOVÁN PRO POUŽITÍ V MÍRNĚM KLIMATU.

POZOR!

V PŘÍSTROJI JE VYSOKÉ NAPĚTÍ. PŘED ODEJMUTÍM KRYTU NUTNO VYJMOUT VIDLICI SÍŤOVÉHO PŘÍVODU ZE ZÁSUVKY.

Zařízení je třeba umístit poblíž zásuvky elektrické střídavé sítě a zásuvka by měla být snadno přístupná pro případ eventuálních problémů.

I když je vypínač napájení AC v poloze „off“, přístroj není zcela odpojen od sítě. Jestliže nebudete jednotku používat delší dobu, vytáhněte přívodní kabel ze zásuvky. Jednotku umístěte tak, aby bylo možné zástrčku snadno vytáhnout.

NORSK**ADVARSEL!**

- APPARATET MÅ IKKE Plasseres i en bokhylle, et innebygget kabinet eller et annet lukket sted hvor ventilasjonsforholdene er utilstrekkelige. Sørg for at gardiner eller lignende ikke forverrer ventilasjonsforholdene, så risiko for elektrisk sjokk eller brann forårsaket av overheting unngås.
- APPARATETS ventilasjonsåpninger må ikke dekket til med aviser, bordduker, gardiner og lignende.
- Plasser ikke åpen ild, slik som levende lys, oppå apparatet.
- Brukte batterier må kasseres uten fare for miljøet.

ADVARSEL:

FOR Å REDUSERE FAREN FOR BRANN, ELEKTRISK STØT ELLER SKADER PÅ PRODUKTET, MÅ DETTE APPARATET IKKE UTSETTES FOR REGN, FUKTIGHET, VANNDRÅPER ELLER VANNSPRUT. DET MÅ HELLER IKKE Plasseres GJENSTANDER FYLT MED VANN, SLIK SOM BLOMSTERVASER, OPPÅ APPARATET.

DETTE APPARATET ER BEREGNET TIL BRUK UNDER MODERATE KLIMAFORHOLD.

Utstyret bør plasseres i nærheten av AC-stikkontakten, og støpslet må være lett tilgjengelig hvis det skulle oppstå problemer.

Selv om av/på-bryteren er i "off", (av)-stilling, er ikke enheten helt frakoblet strømmenettet. Trekk ut støpselet fra stikkontakten hvis du ikke kommer til å bruke enheten igjen på en stund. Plasser enheten slik at det er lett å trekke ut støpselet.

SUOMI**VAROITUS!**

- ÄLÄ ASENNATA TAI LAITTA TÄTÄ LAITETTA KABINETTITYYPPISEEN KIRJAKAAPPIIN TAI MUUHUN SULJETTUUN TILAAN, JOTTA TUULETUS ONNISTUISI. VARMISTA, ETÄ VERHO TAI MIKÄÄN MUU MATERIAALI EI HUONONNA TUULETUSTA, JOTTA VÄLTETTÄISIIN YLIKUUMENEMISESTÄ JOHTUVA SÄHKÖISKU- TAI TULIPALOVAARA.
- ÄLÄ PEITÄ LAITTEEN TUULETUSAUKKOJA SANOMALEHDELLÄ, PÖYTÄLIINALLA, VERHOLLA TAI MUULLA VASTAAVALLA ESINEELLÄ.
- ÄLÄ ASETA PALAVAA KYNTTILÄÄ TAI MUUTA AVOTULEN LÄHDETTÄ LAITTEEN PÄÄLLE.
- HÄVITÄ PARISTOT LUONTOA VAHINGOITTAMATTOMALLA TAVALLA.

VAROITUS:

TULIPALO-, SÄHKÖISKUVAARAN TAI TUOTETTA KOHTAAVAN MUUN VAHINGON VÄHENTÄMISEKSI EI LAITETTA SAA ALTISTAA SATEELLE, KOSTEUDELLE, VESIPISAROILLE TAI ROISKEELLE, EIKÄ NESTETTÄ SISÄLTÄVIÄ ESINEITÄ, KUTEN ESIMERKIKSI MALJAKOITA, SAA ASETTAA LAITTEEN PÄÄLLE.

TÄMÄ LAITE ON TARKOITETTU KÄYTETTÄVÄKSI LEUDOSSA ILMASTOSSA.

Laite tulee asettaa lähelle verkkopistorasiaa ja pistokkeen täytyy olla sellaisessa asennossa, että siihen on helppo tarttua ongelman sattuessa.

Vaikka virtakytkin on "off"-asennossa, laite ei ole kokonaan irti verkkovirrasta. Irrota virtajohto pistorasiasta, jos laitetta ei aiota käyttää pitkään aikaan. Sijoita laite siten, että virtajohto on helposti irrotettavissa.

Der tages forbehold for trzckfeji.